

Made in Germany

REHM[®]
Welding Technology



WWW.REHM-SCHWEISSGERAETE.DE

AKTIONSANGEBOTE
HERBST/WINTER
20/21



ACHTUNG!

Den in diesem Aktions-Prospekt angegebenen Bruttopreisen liegt ein Umsatzsteuersatz i.H.v. 19% zugrunde. Für die Zeit vom 01.07.2020 bis zum 31.12.2020 beträgt der gesetzliche Umsatzsteuersatz 16%. Die Aktionspreise sind unverbindliche Preisempfehlungen. Die Preisbildung bleibt dem Händler vorbehalten.

ANGEBOT FÜR UNSERE KUNDEN, DIE UNTERNEHMER UND NICHT VERBRAUCHER SIND GÜLTIG VON 01.09.2020 BIS 28.02.2021



MIG/MAG-Impulsschweißgeräte FOCUS.ARC P – Einfach besser schweißen

Performancesteigerung, Qualitätsverbesserung und verantwortungsvoller Gesundheitsschutz mit dem volldigital geregelten Schweißprozess FOCUS.ARC

Schneller

- ▶ Bis zu 50% mehr Ertrag
- ▶ Mehr Meter Schweißdraht pro Stunde
- ▶ Weniger Nacharbeit
- ▶ REHM Potenzialanalyse

Besser

- ▶ Bessere Sicht in den Prozess
- ▶ Bessere Kontrolle über den Lichtbogen
- ▶ Weniger Fehler
- ▶ Höhere Qualität

Gesünder

- ▶ Bis zu 70% reduzierte Schweißrauchbelastung
- ▶ Wegfall von Belastungen durch Schweißschutzspray
- ▶ 80% weniger Schleifstaubbelastung

SIRIUS Bedienoberfläche - der Maßstab in der Bedienung von Schweißgeräten: zukunftsicher, intuitiv und offen.

Benutzerfreundlicher

- ▶ Vereinfacht die Bedienung komplexer digital geregelter Prozesse
- ▶ Grafisch dynamische und transparente Visualisierung
- ▶ Assist Funktionen
- ▶ Höchste Anwenderakzeptanz

Flexibler

- ▶ Voll Industrie 4.0 tauglich
- ▶ Einfache Integration in alle Systeme/ Fertigungsketten/-abläufe
- ▶ Frei konfigurierbare Schnittstelle

Smarter

- ▶ REHM App laden und durchstarten
- ▶ Kommuniziert mit allen Netzwerken und mobile devices
- ▶ LAN- und WLAN-fähig

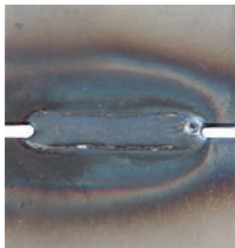

FOCUS.ARC P 300 W 0,8/1,0



FOCUS.ARC P 450 WS 1,0/1,2
Bedienung im Vorschubkoffer

Lieferumfang

FOCUS.ARC P

Fahrwagen Advanced

Abdeckklappe Bedienfeld

FOCUS.ARC P 300 W 0,8/1,0
mit Fahrwagen Advanced und
Abdeckklappe Bedienfeld unten

statt € 7.457,00 zzgl. MwSt.

6.699,-

€ 7.971,81 inkl. MwSt.
Art.-Nr. 1047056ST2

FOCUS.ARC P 450 WS 1,0/1,2
mit Fahrwagen Advanced und
Abdeckklappe Bedienfeld oben

statt € 10.218,00 zzgl. MwSt.

9.139,-

€ 10.875,41 inkl. MwSt.
Art.-Nr. 1047088ST2

Technische Daten	FOCUS.ARC P 300 W 0,8/1,0	FOCUS.ARC P 450 WS 1,0/1,2
Schweißbare Drähte Stahl/ Edelstahl / Aluminium	0,8 – 1,2 / 0,8 – 1,2 / 1,0 – 1,2	
Drahtrollendurchmesser / Drahtvorschubeinheit	37 / 4	
Einstellbereich MIG/MAG	20 – 310 A	20 – 460 A
Einschaltdauer bei max. Strom 40°C	80%	80%
Strom bei ED 100% 40 °C	280 A	430 A
Leistungsaufnahme MIG/MAG	11 kVA	20,6 kVA
Brennerkühlung	Wasser	Wasser
Netzanschluss	3 x 400 V / 50 Hz	3 x 400 V / 50 Hz
Absicherung träge	32 A	32 A
Leerlaufspannung	89 V	75 V
Leistungsfaktor	0,95 cos phi	0,95 cos phi
Abmessungen (L x B x H)	1000 x 570 x 1000 mm	1000 x 570 x 1300 mm
Gewicht	86 kg	103 kg
Transportzuschlag*	TPZRS2 = 19,00 €	TPZRS2 = 19,00 €

Info & Video



Gegenüber konventionellen Schweißprozessen bündelt die **FOCUS Technologie** die Energie im Zentrum des Lichtbogens

VORTEILE DER REHM FOCUS SCHWEISSPROZESSE:

Digital geregelte Schweißprozesse

- ▶ Geregelter Tropfübergang
- ▶ Geregelter Kurzschlußauflösung
- ▶ Geregelter Wärmeeinbringung

Verringerung von Nacharbeit

- ▶ Der Anteil an Nacharbeit kann bis zu 80% reduziert werden

Erhöhung der Qualität

- ▶ Bessere Sicht in den Prozess
- ▶ Bessere Lichtbogen-Kontrolle
- ▶ Weniger Fehler

Verbesserung des Gesundheitsschutzes

- ▶ Die Bildung von gesundheitsschädlichem Schweißrauch kann bis zu 70% reduziert werden
- ▶ Schleifstaubbelastungen werden bis zu 80% reduziert
- ▶ Schweißschutzspraybelastungen können bis 100% reduziert werden



- ▶ Wärme: 15 % weniger Wärmeeinbringung
- ▶ Schweißen mit reduziertem Nahtöffnungswinkel möglich
- ▶ Perfekt für Wurzel- und Steignachtschweißungen



SIRIUS-Bildschirm zeigt alles auf einen Blick



Anzeige mit Tag- und Nachtmodus



Optimierungsparameter transparent und grafisch-dynamisch angezeigt

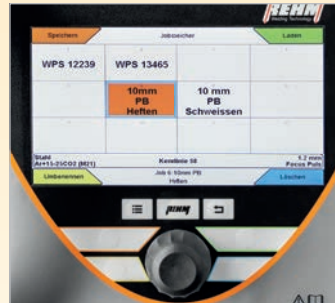

Der Anwender erkennt von Weitem, in welcher Einstellung er sich befindet

SIRIUS ist mit Easy Connect rund um die Uhr online

SIRIUS hat alles, was zur Kommunikation mit anderen digitalen Geräten benötigt wird

Der integrierte Web-Server beinhaltet die notwendige Software für die Kommunikation mit beliebigen Endgeräten. Aufwendige Vorbereitungen sind nicht mehr notwendig.

- ▶ Einrichten einer Fernbedienung auf ihrem Tablet, Smartphone oder PC
- ▶ Software-Updates
- ▶ Kennlinien-Updates
- ▶ Aufspielen von Sonderkennlinien



Die SIRIUS-App führt Sie bei der Auswahl der eigenständigen Optimierung Ihrer Schweißtechnologie, Easy Connect verbindet Sie problemlos mit SIRIUS und damit dem Schweißgerät.

Überzeugen Sie sich von unserer Leistungsfähigkeit und fragen Sie nach einer individuellen Beratung!

Kontakt: (09 51) 96 555-511 beratung@rehm-schweissgeraete.de



Zubehör	Art.-Nr.	€ zzgl MwSt.
Druckminderer Argon/CO ²	1700050	45,00
Kühlflüssigkeit RKF 5l	1030005	32,58
Kühlflüssigkeit RKF 25l	1030025	120,79
Nachrüstsatz Brenner- und Schlauchpakethalterung	1060270	78,45
Gasschlauch	1499002	11,73
Schutzgasfilter 1/4" zur Montage zwischen Gasschlauch und Druckminderer	1499003	18,63
Förderrolle 1,0 - 1,2 mm Massivdraht	1063053	30,00
Förderrolle 0,6 - 0,8 mm Massivdraht	1063054	30,00
Förderrolle 0,8 - 1,0 mm Massivdraht	1063055	30,00
Förderrolle 1,2 - 1,6 mm Massivdraht	1063056	30,00
Förderrolle 0,9 - 1,1 mm Massivdraht	1063057	30,00
Förderrolle 1,2 - 1,6 mm Röhrchendraht	1063058	36,00
Förderrolle 1,0 - 1,2 mm Aluminiumdraht	1063059	36,00
Förderrolle 1,2 - 1,6 mm Aluminiumdraht	1063060	36,00
Förderrolle 1,6 - 2,4 mm Aluminiumdraht	1063061	36,00
Optionen*	Art.-Nr.	€ zzgl MwSt.
Adapter Euro ZA zu Dinse ZA	1060318	210,00
Luftfiltervorsatz	1061144	150,00

Zubehör FOCUS.ARC P 450 WS	Art.-Nr.	€ zzgl MwSt.
Zwipa MSG 70 mm ² 1,4 m wassergekühlt	1063026	269,28
Zwipa MSG 70 mm ² 5 m wassergekühlt	1063027	453,90
Zwipa MSG 70 mm ² 10 m wassergekühlt	1063028	701,76
Zwipa MSG 70 mm ² 15 m wassergekühlt	1063029	939,42
Zwipa MSG 70 mm ² 20 m wassergekühlt	1063030	1.187,28
Zwipa MSG 95 mm ² 1,4 m wassergekühlt	1063036	290,70
Zwipa MSG 95 mm ² 5 m wassergekühlt	1063037	495,72
Zwipa MSG 95 mm ² 10 m wassergekühlt	1063038	781,32
Zwipa MSG 95 mm ² 15 m wassergekühlt	1063039	1.072,02
Zwipa MSG 95 mm ² 20 m wassergekühlt	1063040	1.351,50
Brenner MAG W 340D 3 m	1059940	322,54
Brenner MAG W 340D 4 m	1059941	345,67
Brenner MAG W 340D 5 m	1059942	361,60
Brenner MAG W 340D 7 3m UD	1059960	410,91
Brenner MAG W 340D 7 4m UD	1059961	432,83
Brenner MAG W 340D 7 5m UD	1059962	460,80
Massekabel 70 mm ² 4 m	1250270	87,00
Massekabel 95 mm ² 4 m	1250295	112,50

MEGA.PULS FOCUS 230 A - 530 A - Innovationsoffensive Pulstechnik

► Internationale Wettbewerber sehen die Chance, sich gegen deutsche und europäische Unternehmen durchzusetzen. Was können kleinere und mittelständische Unternehmen vor diesem Hintergrund tun? Wie kann der Vorsprung, dem wir unsere Wettbewerbsfähigkeit verdanken, weiter

ausgebaut werden? Die Antwort auf diese Frage ist aus unserer Sicht eindeutig.
 ► Neue Produktionsprozesse, die nachhaltig zu mehr Produktivität bei höherer Qualität führen, und gleichzeitig ressourcenschonend und weniger gesundheitsgefährdend sind.

► Die im Werkstoffübergang geregelten REHM Puls-Schweißprozesse zeichnen sich durch die vielen Möglichkeiten aus, mit welchen innerhalb kürzester Zeit, dauerhaft optimale Ergebnisse erreicht werden. Grundsätzlich stehen sechs Schweißprozesse je nach Zielstellung zur Verfügung.

DAS NEUE REHM MASCHINENPROGRAMM: Unschlagbar in Sachen Leistung, Variationen und Preis

Stahl, Brücken- und Behälterbau

Mit der REHM Impuls-Technologie arbeiten Sie

- Mit bis zu 30% mehr Abschmelzleistung
- Mit bis zu 30% weniger Wärmeeinbringung
- Mit bis zu 70% weniger Schweißrauchemission
- Mit deutlich reduzierter Nacharbeit
- Mit nachweislich ca. 2,00 Euro Einsparung pro Kilogramm verschweißtem Draht
- Die Anlagen sind einfach zu bedienen



Metallbau

Die REHM Impuls-Technologie bringt Sie den entscheidenden Schritt nach vorne

- Deutlich reduzierte Nacharbeit
- Vielseitig einsetzbar für alle gängigen Materialien
- Zertifizierte Prozesse inkl. WPS
- Schweißanweisungen 179 Synergiekennlinien
- Die Anlagen sind einfach zu bedienen



Blechverarbeitung Stahl, Edelstahl oder Aluminium

Mit der REHM Impuls-Technologie

- Einfache Regulierung der Wärmeeinbringung
- Vielseitig einsetzbar für alle gängigen Materialien
- Hohe Spaltüberbrückbarkeit
- Die Anlagen sind einfach zu bedienen

Lieferumfang

MEGA.PULS FOCUS SET

MEGA.PULS FOCUS

Varioprotect XXL-W

Mit Bedienfeldabdeckung



Gasgekühlte Kompaktanlage

MEGA.PULS FOCUS 230 SET
statt € 4.718,00 zzgl. MwSt.

4.129,-

€ 4.913,51 inkl. MwSt.

Art.-Nr. 1046230SET

MEGA.PULS FOCUS 280 SET
statt € 5.657,00 zzgl. MwSt.

4.939,-

€ 5.877,41 inkl. MwSt.

Art.-Nr. 1046280SET

Wassergekühlte Kompaktanlage

MEGA.PULS FOCUS 280 SET
statt € 6.289,00 zzgl. MwSt.

5.489,-

€ 6.531,91 inkl. MwSt.

Art.-Nr. 1046282SET

Transportzuschlag*
TPZRS2 = 19,00 €

Gasgekühlt Bedienung in der Maschine

MEGA.PULS FOCUS 230 SET
statt € 5.779,00 zzgl. MwSt.

5.059,-

€ 6.020,21 inkl. MwSt.

Art.-Nr. 1046234SET

MEGA.PULS FOCUS 280 SET
statt € 6.717,00 zzgl. MwSt.

5.849,-

€ 6.960,31 inkl. MwSt.

Art.-Nr. 1046284SET

Wassergekühlt Bedienung in der Maschine

MEGA.PULS FOCUS 280 SET
statt € 7.350,00 zzgl. MwSt.

6.399,-

€ 7.614,81 inkl. MwSt.

Art.-Nr. 1046286SET

Transportzuschlag*
TPZRS3 = 24,00 €

Gasgekühlt Bedienung im Koffer

MEGA.PULS FOCUS 230 SET
statt € 5.779,00 zzgl. MwSt.

5.029,-

€ 5.984,51 inkl. MwSt.

Art.-Nr. 1046235SET

MEGA.PULS FOCUS 280 SET
statt € 6.717,00 zzgl. MwSt.

5.839,-

€ 6.948,41 inkl. MwSt.

Art.-Nr. 1046285SET

Wassergekühlt Bedienung im Koffer

MEGA.PULS FOCUS 280 SET
statt € 7.350,00 zzgl. MwSt.

6.399,-

€ 7.614,81 inkl. MwSt.

Art.-Nr. 1046287SET

Weitere Modelle und Preise auf Anfrage bei Ihrem REHM-Fachhändler!

Maximale Schweißströme REHM Kennlinien

	Stahl	CrNi	Alu
0,8 mm	270 A	260 A	
1,0 mm	380 A	330 A	300 A
1,2 mm	420 A	380 A	370 A
1,6 mm	500 A	450 A	390 A

Leistungsklasse	230 A	280 A	330 A	380 A	430 A	480 A	530 A
Gasgekühlt	X	X	X	X	X	X	-
Wassergekühlt	X	X	X	X	X	X	X
Kompakt	X	X	X	X	X	X	-
Mit Vorschubkoffer	X	X	X	X	X	X	X
Bedienung in der Maschine	X	X	X	X	X	X	X
Bedienung im Vorschubkoffer	X	X	X	X	X	X	X

Technische Daten MEGAPULS.FOCUS	230	280	330	380	430	480	530
Einstellbereich	10-230 A	10-280 A	10-330 A	10-380 A	10-430 A	10-480 A	10-530 A
Einschaltdauer (ED) bei I _{max}	60%	60%	60%	60%	60%	60%	50%
Schweißstrom bei 100% ED	180 A	220 A	260 A	310 A	340 A	370 A	390 A
Leerlaufspannung	78 V	78 V	78 V	78 V	78 V	78 V	78 V
Netzanschluss	3 x 400 V	3 x 400 V	3 x 400 V	3 x 400 V	3 x 400 V	3 x 400 V	3 x 400 V
Leistungsaufnahme bei I-Max	8,1 kVa	10,8 kVa	13,8 kVa	17,2 kVa	21 kVa	25,1 kVa	29,5 kVa
Leistungsfaktor	0,92 cos phi	0,92 cos phi	0,92 cos phi	0,92 cos phi	0,92 cos phi	0,92 cos phi	0,92 cos phi
Absicherung	16 A	16 A	32 A	32 A	32 A	32 A	32 A
Schutzart	IP 23	IP 23	IP 23	IP 23	IP 23	IP 23	IP 23
Gewicht gasgekühlte Ausführung	125 kg	125 kg	125 kg	128 kg	128 kg	131 kg	131 kg
Gewicht wassergekühlte Ausführung	129 kg	129 kg	129 kg	132 kg	132 kg	135 kg	135 kg
Gewicht Vorschubkoffer	26 kg	26 kg	26 kg	26 kg	26 kg	26 kg	26 kg

Unverbindliche Aktionspreise
Lieferbedingungen siehe Rückseite

DER GESUNDHEIT ZU LIEBE!

WER PULST, LEBT BESSER!

Die Schweißrauchbelastung mit konventionellen Schweißverfahren führt zu erheblichen Aufwendungen für den Gesundheitsschutz der Mitarbeiter.

Der **REHM FOCUS PULS** erzeugt, nachgewiesen durch das Institut für Schweißtechnik und Fügetechnik RWTH Aachen, bis zu **70% weniger** Schweißrauch als konventionelle Schweißprozesse.



KONVENTIONELLER LICHTBOGEN



REHM FOCUS PULS

SIE GEWINNEN ZEIT!

MIT PULSEN GELD VERDIENEN

Schon der Begriff „Nacharbeit“ sollte jedem zu denken geben. Erledigte Arbeit sollte fertig sein, nicht nochmals nachgearbeitet werden. Es entstehen vermeidbare Kosten durch Arbeitszeit, Schleifmittel, sowie eine nicht unerhebliche Staubbelastung des Betriebes. Mit REHM PULS-Schweißprozessen arbeiten Sie Spritzerarm und können die Nacharbeit deutlich reduzieren.

Aussagen des Betriebsleiters Euroroll:

„Wir schweißen jetzt so sauber, wie sonst nur mit WIG- Technik. Der Durchsatz hat sich durch den Wegfall von Nacharbeit fast verdoppelt.“

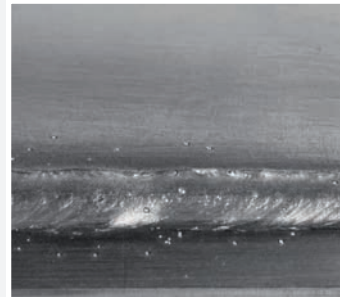

KONVENTIONELLER LICHTBOGEN



REHM FOCUS PULS

MEGA.PULS FOCUS-Bedienfeld

Programme

- ▶ Verwaltung und Anwahl
- ▶ Arbeitspunkte/Jobs

Schweißverfahren

- ▶ Doppelpulsen
- ▶ Pulsen
- ▶ Konventionell
- ▶ E-Hand / Fugen

Betriebsart

- ▶ 4-Takt mit / ohne Down-Slope
- ▶ 2-Takt mit / ohne Down-Slope
- ▶ Punkten

Digitalanzeige

- ▶ Schweißstrom
- ▶ Drahtvorschub m/min
- ▶ Materialstärke
- ▶ Schweißspannung

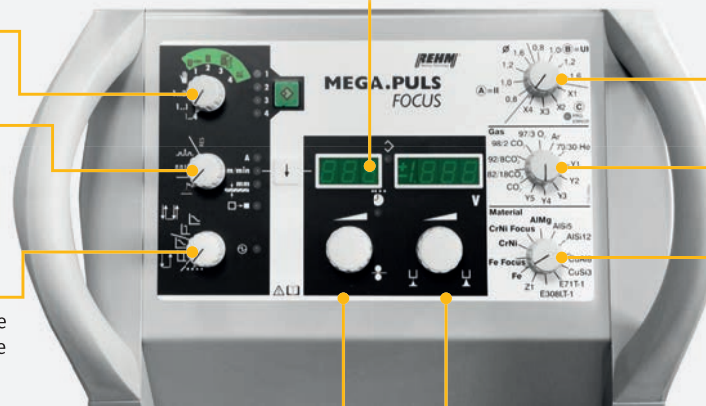

Wahlschalter

- ▶ Drahtdurchmesser
- ▶ II/UI-Regler

Wahlschalter

- ▶ Schutzgas

Wahlschalter

- ▶ Zusatzwerkstoff

Regler

- ▶ Schweißenergie

Regler

- ▶ Lichtbogenlänge

Überzeugen Sie sich von unserer Leistungsfähigkeit und fragen Sie nach einer individuellen Beratung!

Kontakt: (09 51) 96 555-511 beratung@rehm-schweissgeraete.de



Optionen	Art.-Nr.	€ zzgl. MwSt.
Fernregler an Vorschubkoffer bei Bedienung unten	1061365	158,00
Schlossschalter fix	1061366	137,00
Schlossschalter variabel	1061339	132,00
Option Luftfiltervorsatz	1061351	232,00
Option Kranösen mit Ablagefach	1060213	80,00
Option Kranösen am Vorschubkoffer	1060167	41,00
Option Brenner und Schlauchpakethalterung	1060214	81,00
Option Fassdrahtdurchführung	1060570	41,00
Push-Pull Anschluss	1060139	473,00
Dinse-Zentralanschluss	1061248	210,00
Option Schnittstelle RI 01	1061369	434,00
Option Schnittstelle RI 02	1061370	1.647,00



Brenner und Schlauchpakethalterung



Option Luftfiltervorsatz

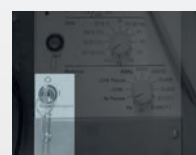

Schlossschalter fix

Nachrüstbare Option	Art.-Nr.	€ zzgl. MwSt.
Nachrüstset Luftfilter	1061353	225,00

Unverbindliche Aktionspreise
Lieferbedingungen siehe Rückseite

Brenner MB 36 KD gasgekühlt

Bezeichnung	Art.-Nr.	€ zzgl. MwSt./Stk.
MB 36 KD / 3 m mit Drucktaster	1053603	155,00
MB 36 KD / 4 m mit Drucktaster	1053604	169,00



Technische Daten

Belastung	340 A CO ₂ / 320 A Mischgas
	ED 60 %
Draht-Ø	0,8 – 1,2 mm

Bezeichnung	VE	Art.-Nr.	€ zzgl. MwSt./Stk.
Stromdüse M6 Ø 0,8mm/28mm	10	1052542	1,55
Stromdüse M6 Ø 1,0mm/28mm	10	1052544	1,55
Stromdüse M6 Ø 1,2mm/28mm	10	1052546	1,55
Gasdüse konisch Ø 16,0-84 mm	10	1053650	5,90
Gasdüse zylindrisch Ø 19,0 mm	10	1053651	7,50

Brenner wassergekühlt

Bezeichnung	Art.-Nr.	€ zzgl. MwSt./Stk.
MB 401 D / 4m wassergekühlt	1054504	296,31
MB 240 D / 3m wassergekühlt	1052403	278,00

*Erläuterung der Transportzuschläge siehe Rückseite, Angaben zu TPZRS zzgl. MwSt

SYNERGIC.PULS – Moderne Schweißtechnologie für höchste Ansprüche

- ▶ Einfache Handhabung
- ▶ Übersichtliche Bedienung
- ▶ Höhere Produktivität und niedrige Fertigungskosten durch Erhöhung der Abschmelzleistung
- ▶ Weniger Verzug durch steuerbare Wärmeeinbringung
- ▶ Deutlich weniger Nacharbeiten durch spritzarmes Schweißen
- ▶ Schnell die optimale Einstellung finden
- ▶ Für jede Anwendung mit dem passenden Schweißprozess ausgestattet
- ▶ Zertifizierte Prozesse nach WPQR
- ▶ Vielseitig und flexibel einsetzbar für alle gängigen Materialien

- ▶ **Der Gesundheit zu Liebe:**
Bis zu 70% weniger Schweißrauch
- ▶ **Moderne Pulstechnik:** deutlich reduzierte Nacharbeit
- ▶ **Preis/Leistung:**
High-Tech Impulstechnologie zum Niedrigpreis



Kompaktanlage
Abb. zeigt Option
Bedienfeldabdeckung

Bedienung oben
Abb. zeigt Option
Bedienfeldabdeckung

Lieferumfang
SYNERGIC.PULS SET
SYNERGIC.PULS
Varioprotect XXL-W

Technische Daten	SYNERGIC.PULS 230	SYNERGIC.PULS 330	SYNERGIC.PULS 430
Drahtvorschub / Rollen	max. 24 m/min / 4 Rollen		
Einstellbereich (MIG/MAG)	10-230 A	10-330 A	10-430 A
Einstellbereich (Elektrode)	20-230	20-330	20-430
Einstellbereich (MIG)	10-230	10-330	10-430
Dauerbetrieb 60% DC 40°C	230 A	330 A	430 A
Dauerbetrieb 100% DC 40°C	180 A	260 A	340 A
Drahtdurchmesser Stahl / Edelstahl	0,8 / 1,0 / 1,2 mm		
Drahtdurchmesser Aluminium	1,0 / 1,2 mm		
Leerlaufspannung, ca.	78 V		
Netzanschluss 50Hz	3 x 400 V		
Dauerleistung bei 100 % ED	8,1 kVA	13,8 kVA	15,8 kVA
Absicherung (träge)	16 A	32 A	32 A
Wirkungsgrad / Isolationsklasse	0,92 cos phi / H		
Brennerkühlung	Luft	Wasser	Wasser
Gewicht	125 kg	129 kg	129 kg
Maße L x B x H	1030 x 800 x 1270 mm		
Transportzuschlag*	TPRZS3 = 24,00 €		

Gasgekühlt		
Kompaktanlage	SYNERGIC.PULS 230 SET statt € 4.279,00 zzgl. MwSt. 3.659,- € 4.354,21 inkl. MwSt. Art.-Nr. 1045230SET	SYNERGIC.PULS 330 SET statt € 5.469,00 zzgl. MwSt. 4.669,- € 5.556,11 inkl. MwSt. Art.-Nr. 1045330SET
	SYNERGIC.PULS 230 S SET statt € 5.209,00 zzgl. MwSt. 4.249,- € 5.056,31 inkl. MwSt. Art.-Nr. 1045234SET	SYNERGIC.PULS 330 S SET statt € 6.409,00 zzgl. MwSt. 5.439,- € 6.472,41 inkl. MwSt. Art.-Nr. 1045334SET
Wassergekühlt		
Kompaktanlage	SYNERGIC.PULS 330 W SET statt € 5.889,00 zzgl. MwSt. 4.999,- € 5.948,81 inkl. MwSt. Art.-Nr. 1045332SET	SYNERGIC.PULS 430 W SET statt € 6.829,00 zzgl. MwSt. 5.829,- € 6.936,51 inkl. MwSt. Art.-Nr. 1045432SET
	SYNERGIC.PULS 330 WS SET statt € 6.829,00 zzgl. MwSt. 5.569,- € 6.627,11 inkl. MwSt. Art.-Nr. 1045336SET	SYNERGIC.PULS 430 WS SET statt € 7.759,00 zzgl. MwSt. 6.589,- € 7.840,91 inkl. MwSt. Art.-Nr. 1045436SET

MIG/MAG Schweißerhandschuh Basic – Besonders für Schutzgas geeignet

- ▶ Sehr weiches und geschmeidiges Premium-Rindspaltleder
- ▶ Fleece-Futter für hohen Komfort
- ▶ Lange Stulpe zum Schutz vor Schweißperlen



MIG/MAG Basic

BASIC GR. L
€ 22gl. MwSt.
6,79
€ 8,08 inkl. MwSt.
Art.-Nr. 1616110L

BASIC GR. XL
€ 22gl. MwSt.
6,79
€ 8,08 inkl. MwSt.
Art.-Nr. 1616110XL

- ▶ Bessere Fingerfertigkeit durch nahtlosen Zeigefinger, Greifen fällt einfacher

Neu

MIG/MAG Schweißerhandschuh Pro – Besonders für Schutzgas geeignet, mit doppellagiger Handfläche

- ▶ Bessere Fingerfertigkeit durch nahtlosen Zeigefinger, Greifen fällt einfacher



MIG/MAG Pro

PRO GR. L
€ 22gl. MwSt.
8,55
€ 10,17 inkl. MwSt.
Art.-Nr. 1616111L

PRO GR. XL
€ 22gl. MwSt.
8,55
€ 10,17 inkl. MwSt.
Art.-Nr. 1616111XL

- ▶ Handfläche aus doppellagigem Rindleder

Technische Daten	Basic Gr. L	Basic Gr. XL	Technische Daten	Pro Gr. L	Pro Gr. XL
EN 407:2004, Thermische Risiken	413X4X		EN 407:2004, Thermische Risiken	413X4X	
EN 388:2016, Mechanische Risiken	3144X		EN 388:2016, Mechanische Risiken	3144X	
DIN EN 12477:2001	Ausführung A		DIN EN 12477:2001	Ausführung A	
Handumfang, ca.	240 mm	270 mm	Handumfang, ca.	240 mm	270 mm
Länge	355 mm	360 mm	Länge	355 mm	360 mm

REHM Anlagen tragen das **S-Zeichen** und entsprechen der Norm EN 60 974-1; -10 / **Alle Geräte Schutzart IP23**. EMV Klasse A Schweißeinrichtung und daher nicht für den Gebrauch in Wohnbereichen vorgesehen, in denen die Stromversorgung über ein öffentliches Niederspannungs-Versorgungssystem erfolgt
*Erläuterung der Transportzuschläge siehe Rückseite, Angaben zu TPRS zzgl. MwSt

Unverbindliche Aktionspreise
Lieferbedingungen siehe Rückseite

Das neue SYNERGIC.PULS-Bedienfeld

Schweißverfahren

- ▶ Doppelpulsen
- ▶ Pulsen
- ▶ Konventionell
- ▶ E-Hand / Fugen

Betriebsart

- ▶ 4-Takt mit / ohne Down-Slope
- ▶ 2-Takt mit / ohne Down-Slope
- ▶ Punkten



Digitalanzeige

- ▶ Schweißstrom
- ▶ Drahtvorschub m/min

- ▶ Materialstärke
- ▶ Schweißspannung

Wahlschalter

- ▶ Drahtdurchmesser
- ▶ II/UI-Regler

Wahlschalter

- ▶ Schutzgas

Wahlschalter

- ▶ Zusatzwerkstoff

Regler

- ▶ Schweißenergie

Regler

- ▶ Lichtbogenlänge

POWER.PULS II: DER SPEZIALIST FÜR Al UND CrNi

Dieser richtungsstabile Impulslichtbogen ist frequenzgesteuert sowohl für Al als auch CrNi: Ein universeller Lichtbogen mit einem breiten Anwendungsbereich. Dank seiner Regelung mit variabler Tropfenfrequenz sorgt er für ein Top-Fließverhalten und sichere Randzonenbenetzung.

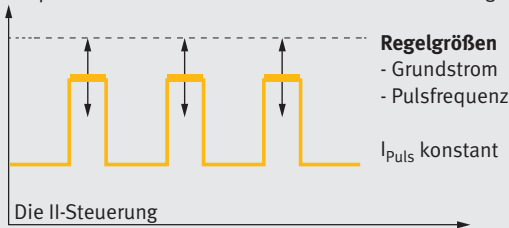

FOCUS.PULS UI: DER SPEZIALIST FÜR STAHL UND CrNi

Dieser richtungsstabile Impulslichtbogen mit seiner perfekten und ultraschnellen Regelung mit variablem Tropfenvolumen ist der universelle Lichtbogen für Stahlschweißungen. Er ist der Top-Lichtbogen für Stahlschweißungen mit hoher Abschmelzleistung.

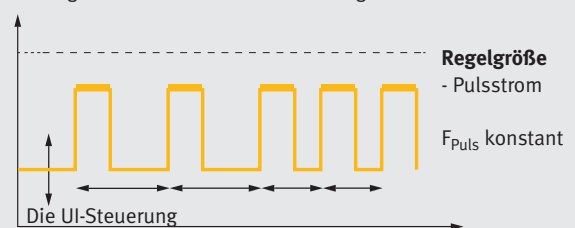

SIE GEWINNEN ZEIT!

MIT PULSEN GELD VERDIENEN

Schon der Begriff „Nacharbeit“ sollte jedem zu denken geben. Erledigte Arbeit sollte fertig sein, nicht nochmals nachgearbeitet werden. Es entstehen vermeidbare Kosten durch Arbeitszeit, Schleifmittel, sowie eine nicht unerhebliche Staubbelastung des Betriebes. Mit REHM PULS-Schweißprozessen arbeiten Sie Spritzerarm und können die Nacharbeit deutlich reduzieren.

Schweißen jetzt so sauber, wie sonst nur mit WIG-Technik. Der Durchsatz kann durch den Wegfall von Nacharbeit fast verdoppelt werden.

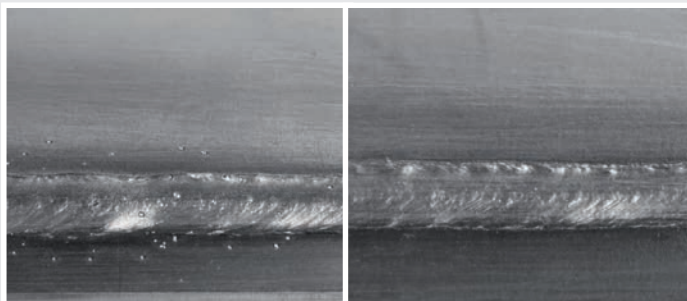

KONVENTIONELLER LICHTBOGEN

REHM PULS

BLECHVERARBEITUNG STAHL, EDELSTAHL ODER ALUMINIUM

Mit der REHM Impuls-Technologie

- ▶ Einfache Regulierung der Wärmeeinbringung
- ▶ Vielseitig einsetzbar für alle gängigen Materialien
- ▶ Hohe Spaltüberbrückbarkeit
- ▶ Die Anlagen sind einfach zu bedienen



©Thomas Margraf Metall-Stahlbau GmbH und TM Tec GmbH

Schweißdatenüberwachung - zur Erfassung und Dokumentation der Schweißparameter Strom, Spannung und Lichtbogenzeit

- ▶ Berechnung der eingebrachten Streckenenergie und Wärmeeinbringung
- ▶ Übertragung der Schweißparameter und der Streckenenergieauswertung auf einen PC mittels USB-Stick; Analyse der Daten und der Parameterkurven am geräteinternen Viewer
- ▶ Einzelplatzlösung für die Parameterfassung
- ▶ Option Erfassung der Abkühlzeit t8/5, der Vorwärmtemperatur und der Zwischenlagentemperaturen

- ▶ Option Erfassung der Drahtvorschubgeschwindigkeit
- ▶ Option Erfassung der Gasdurchflußmenge
- ▶ Direktausdruck der Streckenenergieauswertung mittels optionalem Drucker



Überzeugen Sie sich selbst vom unübertroffenen einfachen Handling und seiner Leistungsfähigkeit! Zusammen mit seinem unschlagbaren Preis-Leistungsverhältnis gibt es kein Dokumentationssystem am Markt, das Sie ebenso praxisgerecht wie preiswert und präzise bei Ihren Schweißaufgaben unterstützt! Bei Fragen und weitere Informationen kontaktieren Sie uns unter info@stuermer-maschinen.de



REHM SYNERGIC.PRO² – stufengeschaltete MIG-MAG Schweißgeräte mit Kennliniensteuerung



SMC® (Smart Machine Control)
ist ein intelligentes übergeordnetes Maschinensteuerungskonzept. SMC® führt zu exzellenten Schweißergebnissen und macht die Bedienung nicht nur einfach, sondern auch traumhaft sicher

SDI (Stepless Dynamic Induction)
Stufenlose, elektronische Schweißdrossel mit ultraschneller Regelung für ausgezeichnete Zündeigenschaften und einen hochstabilen Lichtbogen.

RSC® (Realtime Speed Control)
Echtzeitüberwachung und hochpräzise Regelung der Drahtvorschubgeschwindigkeit mit **digitalem Signalgeber für konstante Drahtförderung (Einzigartig im stufengeschalteten MAG-Bereich).**

CCM (Characteristic Curve Memory)
Integrierte Schweißparameter-Datenbank mit geballtem Expertenwissen.

RMI (REHM Machine Interface)
Schnelle und sichere Einstellung der Schweißparameter bei gleichzeitig einfachster Handhabung.

Industrie-Baureihe
350 – 450 SYNERGIC
wassergekühlt, Standardkoffer.
50 Liter Flaschenaufnahme.
Großes Fahrwerk.

Construction WS Koffer (optional)

Industrie-Baureihe
250 - 450 Kompakt SYNERGIC.
50 Liter Flaschenaufnahme.
Großes Fahrwerk.



Kompakt-Baureihe
170 - 310 SYNERGIC
20 Liter Flaschenaufnahme

Lieferumfang

SYNERGIC.PRO²-Set

SYNERGIC.PRO²

VarioProtect XXL W Automatik-Schweißschutzhelm

inkl. Brenner-Set MM 15/25 (Brenner, Massekabel, Argon CO² Druckminderer)

Mehr Information für Sie in unserer REHM Videopräsentation



Kompakt Serie mit max. 20 Liter Flaschen

Standard Kennlinien für Drahtstärken

SYNERGIC.PRO ²	Stahl	Edelstahl	Alu	CuSi3
170-2	0,8...1,0	0,8...1,0		
190-2	0,8...1,0	0,8...1,0		
230-2 AM	0,6...1,0	0,8...1,0		0,8...1,0
230-4 AM	0,6...1,0	0,8...1,0	0,8...1,0	0,8...1,0
280-4	0,8...1,0	0,8...1,0		
310-4	0,8...1,0	0,8...1,0		

SYNERGIC.PRO ² 170-2 SET	SYNERGIC.PRO ² 190-2 SET	SYNERGIC.PRO ² 230-2 AM SET	SYNERGIC.PRO ² 230-4 QUATTRO SET	SYNERGIC.PRO ² 280-4 SET	SYNERGIC.PRO ² 310-4 SET
statt 1.397,00 zzgl. MwSt.	statt € 1.657,00 zzgl. MwSt.	statt € 1.847,00 zzgl. MwSt.	statt € 2.107,00 zzgl. MwSt.	statt € 2.424,00 zzgl. MwSt.	statt € 2.699,00 zzgl. MwSt.
1.229,-	1.469,-	1.659,-	1.899,-	2.179,-	2.429,-
€ 1.462,51 inkl. MwSt.	€ 1.748,11 inkl. MwSt.	€ 1.974,21 inkl. MwSt.	€ 2.259,81 inkl. MwSt.	€ 2.593,01 inkl. MwSt.	€ 2.890,51 inkl. MwSt.
Art.-Nr. 1002170SET	Art.-Nr. 1002190SET	Art.-Nr. 1002230SET	Art.-Nr. 1002231SET	Art.-Nr. 1002281SET	Art.-Nr. 1002310SET

Technische Daten SYNERGIC.PRO² Kompakt-Baureihe

Typ	170-2		190-2 230/400 V Gerät		230-2 AM		230-4 QUATTRO MIG		280-4		310-4	
Einstellbereich	30-170 A		30-140 A 50-190 A		15-230 A		15-230 A		35-280 A		35-300 A	
Einschaltdauer (ED) bei I _{max.} (10 min.) bei 40 °C	30%		50% 30%		40%		40%		40%		40%	
Schweißstrom bei 100 % ED, 40 °C	80 A		100 A 105 A		150 A		150 A		180 A		210 A	
Leerlaufspannung	22-37 V		22-34 V 23-37 V		15-37 V		15-37 V		17-37 V		17-40 V	
Schaltstufen	6		6		10		10		10		12	
Drahtvorschub	2-Rollen		2-Rollen		2-Rollen		4-Rollen		4-Rollen		4-Rollen	
Netzanschluss	1 x 230 V		1 x 230 V 3 x 400 V		3 x 400 V		3 x 400 V		3 x 400 V		3 x 400 V	
Absicherung (träge)	20 A		20 A 16 A		16 A		16 A		16 A		32 A	
Brennerkühlung	Gas		Gas		Gas		Gas		Gas		Gas	
Schutzart	IP 21		IP 21		IP 21		IP 21		IP 21		IP 21	
Gewicht	54 kg		60 kg		68 kg		68 kg		72 kg		78 kg	
Maße L x B x H	800 x 330 x 620 mm											
Premium-Set-Empfehlung	MM 15/25		MM 15/25		MM 15/25		MM 15/25		MM 25/35		MM 25/35	
Normen	EN 60 974-1;-3;-10 / S-Zeichen / EMV - Klasse A											

Industriebaureihe mit Fahrwerk für 50 Liter Flaschen

Heavy Duty Ausführung



SYNERGIC.PRO²

SYNERGIC.PRO² WS Industrie-Baureihe mit Drahtvorschubkoffer
(zusätzlich Zwischenschlauchpaket ZWIPA erforderlich)

SYNERGIC.PRO² WS Heavy Duty Schutzrahmen + Koffer + Fugenhobelfunktion
(zusätzlich Zwischenschlauchpaket ZWIPA erforderlich)

4 angetriebene Vorschubrollen

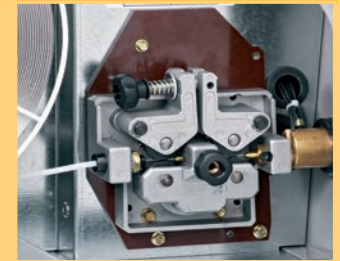

Gleichmäßige Drahtförderung
Ein kraftvoller, digital geregelter, präziser Drahtantrieb bringt auch bei Schlauchpaketen mit 5 m Länge die volle Leistung.

Konformität nach DIN EN 1090: Mit REHM WPQR / WPS – Paket zu DIN EN 1090

Mit dem REHM WPQR / WPS – Paket für die Baureihen MEGA.PULS.FOCUS, MEGA.ARC⁺ und SYNERGIC.PRO² (280, 310, 350 und 450) können den Herstellern von Stahltragwerken kostengünstig die Schweißanweisungen (WPS) für die gängigsten Schweißanwendungen zur Verfügung gestellt werden.

Damit entfallen für die betroffenen Unternehmen die zeit- und kostenintensiven Arbeiten für die Erstellung von eigenen Anweisungen und gleichzeitig wird dadurch eine wichtige Anforderung hinsichtlich Zertifizierung und Erhalt von CE – Zeichen erfüllt. Die Mappe mit 12 Verfahrensprüfungen und über 169 Schweißanweisungen ist erhältlich unter Art.-Nr. WPQR-1

REHM WPQR Paket für SYNERGIC.PRO² zzgl. MwSt.

600,-

€ 714,00 inkl. MwSt.

Art.-Nr. WPQR-1



Kennlinien für Drahtstärken				
SYNERGIC.PRO ²	Stahl	Edelstahl	Alu	Fülldraht
250-4	0,8...1,2	0,8...1,2	1,0...1,2	-
300-4	0,8...1,2	0,8...1,2	1,0...1,2	-
350-4	0,8...1,2	0,8...1,2	1,0...1,2	-
450-4	0,8...1,2	0,8...1,2	1,0...1,2	-
500-4	0,8...1,6	0,8...1,6	1,0...1,2	1,0...1,6
600-4	0,8...1,6	0,8...1,6	1,0...1,2	1,0...1,6

SYNERGIC.PRO ² 250-4 SET	SYNERGIC.PRO ² 300-4 SET	SYNERGIC.PRO ² 350-4 W SET	SYNERGIC.PRO ² 350-4 WS SET	SYNERGIC.PRO ² 450-4 WS SET
statt € 2.832,00 zzgl. MwSt.	statt € 3.297,00 zzgl. MwSt.	statt € 4.557,00 zzgl. MwSt.	statt € 4.907,00 zzgl. MwSt.	statt € 5.377,00 zzgl. MwSt.
2.589,-	2.939,-	4.119,-	4.459,-	4.799,-
€ 3.080,91 inkl. MwSt.	€ 3.497,41 inkl. MwSt.	€ 4.901,61 inkl. MwSt.	€ 5.306,21 inkl. MwSt.	€ 5.710,81 inkl. MwSt.
Art.-Nr. 1002250 SET	Art.-Nr. 1002300SET	Art.-Nr. 1002352SET	Art.-Nr. 1002353SET	Art.-Nr. 1002453SET

Technische Daten SYNERGIC.PRO² Industriebaureihe

Typ	250-4	300-4	350-4 W 350-4 WS	450-4 WS
Einstellbereich	35-250 A	40-300 A	40-350 A	45-450 A
Einschaltdauer (ED) bei I _{max.} (10 min.) bei 40 °C	50%	50%	50%	50%
Schweißstrom bei 100% ED 40 °C	180 A	210 A	260 A	320 A
Leerlaufspannung	18-37 V	17-42 V	18-43 V	18-51 V
Schaltstufen	10	12	20	30
Drahtvorschub	4-Rollen	4-Rollen	4-Rollen	4-Rollen
Netzanschluss	3 x 400 V	3 x 400 V	3 x 400 V	3 x 400 V
Absicherung (träge)	16 A	32 A	32 A	32 A
Brennerkühlung	Gas	Gas	Wasser	Wasser
Schutzart	IP 23	IP 23	IP 23	IP 23
Gewicht (mit Koffer)	100 kg	110 kg	127 (151) kg	164 kg
Maße L x B x H (mit Koffer)	1040 x 560 x 1400 mm			
Normen	EN 60 974-1;-3;-10 / S-Zeichen / EMV - Klasse A			
Transportzuschlag*	TPZRS2 = 19,00 €	TPZRS2 = 19,00 €	TPZRS2 = 24,00 €	TPZRS2 = 24,00 €

Bezeichnung	VE	Art.-Nr.	€ zzgl. MwSt./Stk.	Bezeichnung	VE	Art.-Nr.	€ zzgl. MwSt./Stk.
MB 401 / 3 m wassergekühlt mit Drucktaster	10	1054003	249,00	Gasdüse konisch Ø 12,0/53 mm	10	1051550	2,33
MB 401 / 4 wassergekühlt m mit Drucktaster	10	1054004	269,00	Gasdüse, zylindrisch Ø 16,0 mm	10	1051554	4,39
Stromdüse M8 Ø 0,8mm/30mm	10	1054042	1,90	MB 25 AK / 3 m gasgekühlt mit Drucktaster	10	1052503	119,00
Stromdüse M8 Ø 1,0mm/30mm	10	1054044	1,90	MB 25 AK / 4 m gasgekühlt mit Drucktaster	10	1052504	125,00
Stromdüse M8 Ø 1,2mm/30mm	10	1054046	1,90	Stromdüse M6 Ø 0,8mm/28mm	10	1052542	1,55
MB 15 AK / 3 m gasgekühlt mit Drucktaster	1	1051503	75,00	Stromdüse M6 Ø 1,0mm/28mm	10	1052544	1,55
MB 15 AK / 4 m gasgekühlt mit Drucktaster	1	1051504	85,00	Stromdüse M6 Ø 1,2mm/28mm	10	1052546	1,55
Stromdüse M6 Ø 0,8mm/25mm	10	1051542	1,20	Gasdüse konisch Ø 14,5/57 mm	10	1052550	3,60
Stromdüse M6 Ø 1,0mm/25mm	10	1051544	1,20	Gasdüse zylindrisch Ø 18,0 mm	10	1052554	4,90



Serie SYNERGIC – Die robusten und bewährten Standard MIG-MAG-Schweißgeräte von REHM.

MIG/MAG

- ➔ Top Qualität
- ➔ Beste Schweißigenschaften
- ➔ Automatische Drahtvorschubanpassung
- ➔ Optimales Preis-Leistungsverhältnis
- ➔ Einfache Bedienung

**Bewährte REHM-Qualität
seit 40 Jahren!**



**FÜR 20 LITER
FLASCHEN**



SYNERGIC 202 SET

**FÜR 20 LITER
FLASCHEN**



SYNERGIC 262 SET

**Lieferumfang
SYNERGIC-SET**

SYNERGIC
Brenner-Set mit Brenner 4m,
Massekabel 4 m
und Druckminderer,
VarioProtect XXL W
Automatik-Schweißschutzhelm

SYNERGIC 202 SET
statt € 1.464,00 zzgl. MwSt.
1.199,-
€ 1.426,81 inkl. MwSt.
Art.-Nr. 1000202SET

SYNERGIC 262 SET
statt € 1.729,00 zzgl. MwSt.
1.399,-
€ 1.664,81 inkl. MwSt.
Art.-Nr. 1000262SET

Technische Daten	SYNERGIC 202	SYNERGIC 262
Antrieb	2 Rollen	2 Rollen
Netzanschluss	400 V	400 V
Einstellbereich	25 - 200 A	35 - 260 A
Einschaltdauer (ED) bei I _{max}	35 %	25 %
Schweißstrom bei 100% ED	125 A	140A
Schaltstufen	8	10
Leerlaufspannung	17-32 V	18-38 V
Absicherung (träge)	16 A	16 A
Brennerkühlung	Gas	Gas
Schutzart / Isolationsklasse	IP 21 / H	IP 21 / H
Gewicht	61 kg	75 kg
Maße L x B x H	760 x 320 x 625 mm	760 x 320 x 625 mm
Brenner-Set Empfehlung	MM 15/25	MM 25/35
Normen	EN 60 974-1;-3;-10 / S-Zeichen / EMV - Klasse A	

SOFORT-START-SET 10L
statt € 273,34 zzgl. MwSt.

185,-
€ 220,15 inkl. MwSt.
Art.-Nr. 1741019

SOFORT-START-SET 20L
statt € 383,34 zzgl. MwSt.

265,-
€ 315,35 inkl. MwSt.
Art.-Nr. 1741029

**Lieferumfang
Sofort-Start-Set**

Mischgas-Gasflasche
82-18% 10 ltr. bzw. 20 ltr.
Schweißdraht SG2 0,8 mm,
Dornspule D 300 / 5 kg
Düsen spray 400 ml



Serie Booster – 230 V Elektrodeninverter in ultra-kompakter und ultra-leichter Bauweise

- ▶ Automatischer Hotstart
- ▶ Automatische Arc-Force
- ▶ Integrierte Anti-Stick-Funktion
- ▶ Intelligentes Zündmanagement

- ▶ Ultra-modernes Invertergerät
- ▶ Generatortauglichkeit
- ▶ Vollschutzisoliert
- ▶ Ultra-kompakte, leichte Bauweise

- BOOSTER PRO 230**
- ▶ Mit Sicherungs-Hold Funktion, die verfrühtes Auslösen im Sicherungsautomaten verhindert
 - ▶ Verbessertes Generatorbetrieb
 - ▶ Nach technischer Überarbeitung mit noch besserem Zündverhalten und verbesserten Schweißeigenschaften



Neu



BOOSTER² 140

BOOSTER² 140
€ zzgl. MwSt.
318,-
€ 378,42 inkl. MwSt.
Art.-Nr. 1203124

BOOSTER² 150
€ zzgl. MwSt.
351,-
€ 417,69 inkl. MwSt.
Art.-Nr. 1203125

Neu
BOOSTER PRO 230
statt € 1.099,00 € zzgl. MwSt.
949,-
€ 1.129,31 inkl. MwSt.
Art.-Nr. 1203230

Neu
BOOSTER PRO 230 SET
statt € 1.399,00 € zzgl. MwSt.
1.199,-
€ 1.426,81 inkl. MwSt.
Art.-Nr. 1203231

Lieferumfang BOOSTER PRO 230 SET

Transportkoffer Kunststoff
Massekabel 25 mm ²
Elektrodenkabel 25 mm ²
Drahtbürste
Schlackenhammer

Technische Daten		BOOSTER ² 140	BOOSTER ² 150	BOOSTER PRO 230
Einstellbereich (Elektrode/WIG/ Sicherungs-Hold)	A	5 – 140 / 5 – 140 / –	5 – 150 / 5 – 150 / –	20 – 180 / 4 – 230 / 20 – 150
Strom bei ED 100% (Elektrode/WIG/ Sicherungs-Hold)	A	100 / – / –	100 / – / –	140 / 160 / 140
Einschaltdauer bei max. Strom (Elektrode/WIG/ Sicherungs-Hold)	%	25 / – / –	20 / – / –	40 / 35 / 60
Schutzart		IP 23	IP 23	IP 23S
Leistungsfaktor cos phi		0,7	0,7	0,99
Abmessungen (L x B x H)	mm	280 x 125 x 140	280 x 125 x 140	480 x 160 x 320
Gewicht	kg	2,3	2,3	6,7

Zubehör BOOSTER ² 140	Art.-Nr.	€ zzgl. MwSt.
Transportkoffer Booster	1240004	75,00
Zubehör BOOSTER PRO 230	Art.-Nr.	€ zzgl. MwSt.
Massekabel 35mm ² /4m	1250235	49,00
Schweißkabel 4m/25mm ²	1250361	48,90
+ Elektrodenhalter		
Montagekoffer für Set	1499000	273,36

Barracuda RTC 60/100/150 – Plasmaschneiden mit Biss

- ▶ **Universell einsetzbar**, für Edelstahl, Aluminium, Stahl, Buntmetalle sowie sonstige elektrisch leitende Metalle, auch mit lackierter Oberfläche
- ▶ **Optimale Schnittgüte mit steiler Schnittkante bei Hand- und Konturen schneiden**
- ▶ Verringerte Nacharbeit aufgrund bester Schnittgüte, auch am Schnittende

- ▶ Bedarfsorientierte Gasnachströmzeit
- ▶ Hohe ED von 60% (10 Min.)
- ▶ **Ununterbrochenes Lochblechschneiden** durch materialorientierte Hochgeschwindigkeits-Pilot- und Schneidstromregelung
- ▶ **Sicheres Zünden** durch REHM ZETRONIC, sowohl aufgesetzt als auch kontaktlos
- ▶ Bis 20 m Brennerlänge

- ▶ **Höhere Standzeit** durch Abschaltung des geregelten Pilotstroms beim Schneiden
- ▶ **Softstartfunktion** zur Verschleißminderung
- ▶ Brenner- und Verschleißteileüberwachung mit aktiver Vorwarnung und Sicherheitsstopp
- ▶ **Optionen RTC 100/150:** Automatisierungsschnittstelle, Automatenbrenner, Luftfilter-Vorsatz, 60 A - Eingasbrenner



Abb. zeigt RTC 60 ohne Brenner und Massekabel



Abb. zeigt RTC 100 ohne Brenner und Massekabel



Abb. zeigt RTC 150 ohne Brenner und Massekabel

RTC 60 Set
statt € 3.067,00 zzgl. MwSt.
2.639,-
€ 3.140,41 inkl. MwSt.
Art.-Nr. 1300060SET

RTC 100 Set
statt € 4.428,00 zzgl. MwSt.
3.899,-
€ 4.639,81 inkl. MwSt.
Art.-Nr. 1300110SET

RTC 150 Set
statt € 5.489,00 zzgl. MwSt.
4.699,-
€ 5.591,81 inkl. MwSt.
Art.-Nr. 1300150SET

Lieferumfang RTC 60 Set

RTC 60
Plasmapbrenner-Verschleißteile-Set A 81
Massekabel
inkl. luftgekühltem Brenner A 81/6 m

Lieferumfang RTC 100 Set

RTC 100
Plasmapbrenner-Verschleißteile-Set A 151
Massekabel
inkl. luftgekühltem Brenner A 151/6 m

Lieferumfang RTC 150 Set

RTC 150
Plasmapbrenner-Verschleißteile-Set A 151
Massekabel
inkl. luftgekühltem Brenner A 151/6 m

Technische Daten	RTC 60	RTC 100	RTC 150
max. Qualitätsschnitt mit Leistungsbrenner	15,0 mm	30,0 mm	40,0 mm
max. Trennschnitt Handschnitt ST37/52	22,0 mm	40,0 mm	50,0 mm
Einstellbereich stufenlos	10 - 60 A	15 - 100A	25 - 150 A
Einschaltdauer (ED) lmax bei 20°C	60 %	60 %	60 %
Schneidleistung	5,7 kW	11,5 kW	21,0 kW
Stromspannung bei 100% ED	50 A / 90 V	80 A / 105 V	130 A / 130 V
Leistungsaufnahme bei lmax	7,5 kVA	13,5 kVA	24,5 kVA
Netzspannung	3 x 400 V	3 x 400 V	3 x 400 V
Absicherung flink / träge	16 A	20 A	35 A
Leistungsfaktor cos phi	0,97	0,97	0,97
Schutzklasse / Isolationsklasse	IP 23 / H	IP 23 / H	IP 23 / H
Abmessungen (L x B x H)	345 x 450 x 885 mm	655 x 375 x 885 mm	655 x 375 x 885 mm
Gewicht	54,0 kg	95,0 kg	129,0 kg
Transportzuschlag*	TPZRS2 = 19,00 €	TPZRS2 = 19,00 €	TPZRS2 = 19,00 €

Unverbindliche Aktionspreise
Lieferbedingungen siehe Rückseite

*Erläuterung der Transportzuschläge siehe Rückseite, Angaben zu TPZRS zzgl. MwSt

ELEKTRODENINVERTER

PLASMASCHNEIDEN

Tiger 180/230 digital High/Ultra – Heften und Schweißen in Perfektion, für Handwerk und Industrie

- ▶ Neue, patentierte Bedienung mit Vollfarb-Display unterstützt den Bediener mit selbsterklärenden Grafiken und der Anzeige aller eingestellten Schweißparameter
- ▶ Arbeiten mit PFC: dadurch ist ein Einsatz an allen Generatoren-Typen möglich sowie weltweiter Einsatz durch Multi-Voltage
- ▶ Software mit digitalem Assistenten und Schweißmaterial-Bibliothek
- ▶ Vier Quick-Choice-Tasten zum einfachen und schnellen Speichern von Schweißaufgaben
- ▶ Modernste Primärinvertertechnologie
- ▶ Mit einem Leichtgewicht von 7,1 bis 7,9 kg ist der TIGER digital das leichteste REHM WIG-Gerät auf dem Markt
- ▶ Sehr stabiles und funktionelles Gehäuse hält Stürze aus einer Höhe von bis zu 90 cm stand ohne die Leistungselektronik zu beeinträchtigen
- ▶ Staubgeschützt untergebrachte Elektronik
- ▶ Durch separaten Luftkanal gelangen verschmutzte Luft und Partikel nicht an die Elektronik und das Gerät wird optimal gekühlt
- ▶ Integriertes Fach zur Aufbewahrung von Zubehör und Verbrauchsmaterial
- ▶ Bis 230 Ampere aus 230 Volt
- ▶ Perfekte Nahtoptik und dadurch deutlich reduzierte Nacharbeit

Die Highlights	HIGH	ULTRA
Hochauflösende Displayanzeige	•	•
Hochleistungs-Primärinverter-Technologie	•	•
PFC	•	•
Staubgeschützte Elektronik	•	•
Optimale Kühlung	•	•
Sehr leicht	•	•
Bis zu 230 Ampere aus 230 Volt	•	•
Mit schnellem Anschluss für Wasserkühlgerätes vorbereitet	•	•
Hyperpuls mit 17.500 Hz	•	•
DUAL.WAVE Technologie	•	•
Punktfunktion ab 0,01 Sekunden	•	•
Zündenergie einstellbar	•	•
Endstrom einstellbar	•	•
Startstrom einstellbar	•	•
AC- Frequenz einstellbar	•	•
AC- Wellenform Dreieck und Rechteck wählbar	•	•
Anzeige Schweißspannung	•	•
99 Programme speicherbar	•	•

▶ Alle Kabel sicher u. bequem über Tragegriff zu transportieren



▶ In integrierter Schublade immer alle Verschleißteile mit dabei

Vollfarb-Display

▶ Die von REHM patentierte Bedienoberfläche lässt keine Wünsche hinsichtlich Transparenz, Funktionsumfang und Klarheit offen

Der R-Pilot von REHM

▶ Der speziell für den harten Einsatz entwickelte R-Pilot Drehgeber fängt mechanische Einwirkungen ab. Das Gehäuse absorbiert Kräfte, bevor die Elektronik Schaden nimmt



TIGER digital

Staubschutz

▶ Verschmutzte Raumluft und Schleifstaub wird durch einen Luftkanal, geleitet. Der Elektronikbereich ist gekapselt und bleibt somit sauber und geschützt



Zubehör-Set für TIGER HIGH-/ULTRA-Serie

statt € 470,00 zzgl. MwSt.

429,-

€ 510,51 inkl. MwSt.

Art.-Nr. 1410005

Lieferumfang

Zubehör-Set

- Montagekoffer
- WIG-Brenner R-TIG 210
- Massekabel 25 mm²
- Druckminderer 200 bar

EINZELGERÄT DC

TIGER 182 DC HIGH digital ohne Zubehör

statt € 1.478,00 zzgl. MwSt.

1.329,-

€ 1.581,51 inkl. MwSt.

Art.-Nr. 1403513

Tiger 230 DC HIGH digital ohne Zubehör

statt € 2.426,00 zzgl. MwSt.

2.199,-

€ 2.616,81 inkl. MwSt.

Art.-Nr. 1403555

EINZELGERÄT AC/DC

TIGER 182 AC/DC HIGH digital ohne Zubehör

statt € 2.528,00 zzgl. MwSt.

2.289,-

€ 2.723,91 inkl. MwSt.

Art.-Nr. 1403523

Tiger 230 AC/DC HIGH digital ohne Zubehör

statt € 3.059,00 zzgl. MwSt.

2.749,-

€ 3.271,31 inkl. MwSt.

Art.-Nr. 1403565

TIGER 182 DC ULTRA digital ohne Zubehör

statt € 1.692,00 zzgl. MwSt.

1.529,-

€ 1.819,51 inkl. MwSt.

Art.-Nr. 1403514

Tiger 230 DC ULTRA digital ohne Zubehör

statt € 2.743,00 zzgl. MwSt.

2.479,-

€ 2.950,01 inkl. MwSt.

Art.-Nr. 1403556

TIGER 182 AC/DC ULTRA digital ohne Zubehör

statt € 2.845,00 zzgl. MwSt.

2.559,-

€ 3.045,21 inkl. MwSt.

Art.-Nr. 1403524

Tiger 230 AC/DC ULTRA digital ohne Zubehör

statt € 3.375,00 zzgl. MwSt.

3.059,-

€ 3.640,21 inkl. MwSt.

Art.-Nr. 1403566

Technische Daten Tiger digital	180 DC HIGH		180 AC/DC HIGH		180 DC ULTRA		180 AC/DC ULTRA		230 DC HIGH		230 AC/DC HIGH		230 DC ULTRA		230 AC/DC ULTRA	
	Einstellbereich WIG	4-180 A								4-230 A						
Einschaltdauer (ED) bei I _{max} (10 min.) bei 40 °C WIG	40 %								35 %							
Netzanschluss / Netzfrequenz									1 x 230 V 50/60 Hz							
Absicherung									16 A							
Brennerkühlung									Gas/Wasser							
Schutzart									IP 23 S							
Leistungsfaktor cos phi	0,98								0,99							
Leistungsaufnahme bei I _{max}	6,1k VA								5,8 kVA							
Isolationsklasse									F							
Schweißkabelbuchse									13 mm							
Gewicht	7,1 kg	7,3 kg	7,1 kg	7,3 kg	7,5 kg	7,9 kg	7,5 kg	7,9 kg	7,5 kg	7,9 kg	7,5 kg	7,9 kg	7,5 kg	7,9 kg	7,5 kg	7,9 kg
Abmessung (L x B x H)									480 x 160 x 320 mm							
Normen									EN 60 974-1;-3;-10 / S-Zeichen / EMV - Klasse A							

Revolutionär einfaches und sicheres Bedienkonzept!

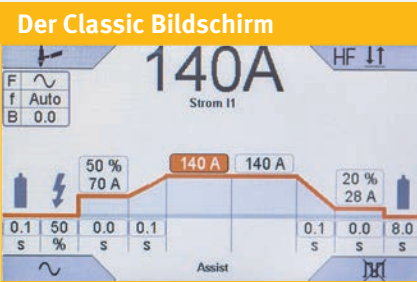

► Die selbsterklärende Grafik zeigt alle Einstellungen auf einen Blick. Zusammenhänge werden transparent und verständlich

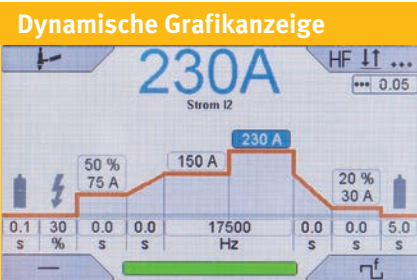

► Veränderungen der Schweißparameter werden grafisch angezeigt
► Fehleinstellungen werden sofort erkannt. Es wird nur das angezeigt, was wirklich aktiv ist



► Geprüfte 90 cm Sturzhöhe durch schwimmend gelagerte Elektronik



Einfaches und schnelles Speichern von vier aktuellen Schweißaufgaben

Schnelles und einfaches Navigieren im jeweiligen Applikationsfeld.

Vier multifunktionelle Auswahltasten



Das Leichtgewicht unter den WIG-Anlagen!
nur 7,1 kg

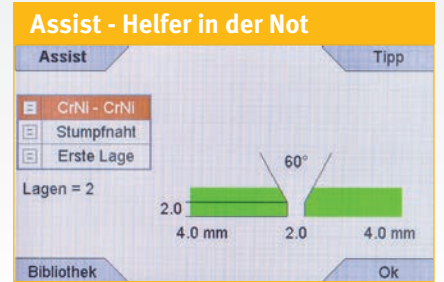

► Neue und nur bei REHM Geräten verfügbare Möglichkeit ein WIG-Schweißgerät einzustellen. Die Einstellung erfolgt über die Auswahl von Grundwerkstoff, Nahtform und Materialstärke.

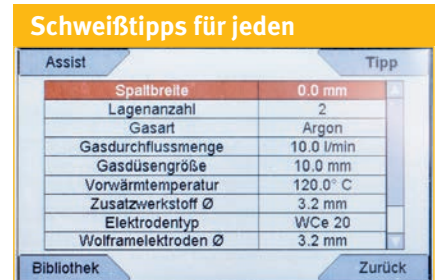

► Der TIGER® unterstützt durch umfassende Informationen rund um die Schweißaufgabe, die der Anwender durchführen möchte. Das steigert die Sicherheit und die Qualität

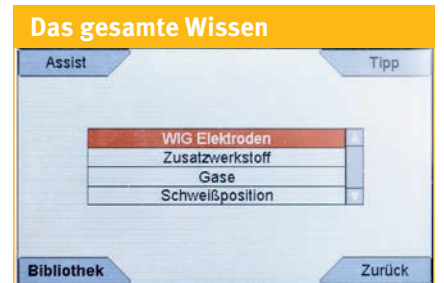

► Selbst bei der Auswahl von Gasen, Elektroden oder Zusatzwerkstoffen unterstützt der TIGER® den Anwender. Welcher Zusatzwerkstoff darf verwendet werden? Der TIGER® hat die Antwort.

Zubehör	Art.-Nr.	€ zzgl MwSt.
Verschleißteile-Set ABITIG 200	1490102	157,42
Verschleißteile-Set ABITIG 260W	1490103	140,80
Massekabel 25 mm ² 4 m 13 mm mit 400 A Klemme	1250225	38,90
Elektrodenkabel 25 mm ² 5 m 13 mm mit 260 A Halter	1250361	48,90
Druckminderer Argon/CO ²	1700050	45,00
Kühlflüssigkeit RCL 5 l	1030005	32,58
Kühlflüssigkeit RCL 25 l	1030025	120,79
Fuß-Fernregler TIGER digital 182/230	1499010	498,52
Brenner Duo Kabel 19 Polig	1499011	148,32
Aluminiumtransportbox für Tiger digital	1499900	119,00
Adapterkabel Brenner TIGER 170/210 zu TIGER digital 182/230 wassergekühlt	1499012	85,49
Adapterkabel Brenner TIGER 170/210 zu TIGER digital 182/230 gasgekühlt	1499013	88,58

Brenner WIG mit 19 poligen Anschlussstecker für TIGER 182/230, Gasgekühlt bis max. 240A DC	Art.-Nr.	statt	€ zzgl MwSt.
ABITIG 200 19 4m UD GRIP HighFlex Leder	1490034	385,00	249,00
ABITIG 200 19 8m UD GRIP HighFlex Leder	1490038	-	427,39

Brenner WIG mit 19 poligen Anschlussstecker für TIGER 182/230, wassergekühlt bis max. 240A DC	Art.-Nr.	€ zzgl. MwSt.
ABITIG 260W 19 4m UD GRIP-LITTLE HighFlex Leder	1490054	361,65
ABITIG 260W 19 8m UD GRIP-LITTLE HighFlex Leder	1490058	449,31

Ausstattungsoptionen für TIGER 230 DC und AC/DC	Art.-Nr.	€ zzgl. MwSt.
Wasserkühlgerät für Tiger 230 DC und AC/DC digital	1411311	830,00

Unverbindliche Aktionspreise
Lieferbedingungen siehe Rückseite



► ABITIG 200



► Fußfernregler



► Verschleißteilset



► Wasserkühlgerät



► Aluminiumtransportbox



REHM INVERTIG.PRO digital Bedienfeld

1. Materialart wählen
2. Blechstärke anwählen
3. Schweißen

REHM INVERTIG.PRO digital: Einfach Schweißen

Die INVERTIG.PRO digital vereint Schweißgerätetechnologie vom Feinsten mit höchstem Bedienkomfort. Herzstück ist die digitale Bedienung, die bis dato komplexe Zusammenhänge vereinfacht und für den Anwender nachvollziehbar darstellt.

Das revolutionäre Bedienkonzept bietet in einzigartiger REHM Funktionalität ein fache Zugriffsmöglichkeiten auf das Kraftpaket mit seinem bewährten **Bi-Power-Inverter**. Zentraler, hochauflösender Grafikbildschirm.

► **Alles auf einen Blick** in grafisch exzellenter Darstellung. Durch eine schlagfeste Kunststoffscheibe geschützt, erheblich robuster als konventionelle Anzeigenpodis.

► **Vier Applikationen** Die Applikationen Classic, Programm Manager, Assist und System bieten eine optimale Benutzerführung.

► **R-Pilot – das zentrale Bedienelement** Ermöglicht die Einhand-Bedienung auch mit Handschuh. Das einzige, hervorstechende Bedienelement – durch seitliche Kunststoffteile vor mechanischen Beschädigungen geschützt.

► **Vier multifunktionelle Auswahltasten** Schnelles und einfaches Navigieren im jeweiligen Applikationsfeld.

► **Zwei QUICK CHOICE-Tasten** Einfaches und schnelles Speichern von zwei aktuellen Schweißaufgaben

Ausstattung	INVERTIG.PRO digital
Bi-Power Inverter. 100% ED bei allen Geräten	●
Nur 31 kg bei 450 AC/DC (Modulares Gerät)	●
Weltweit einzigartige Technologie	●
Energieeffizienz durch Stand-By aller Module	●
I-System Zubehör	●
Robusteste Bedieneinheit	●
Frequenzautomatik	●
Als COMPACT -Anlage und modular lieferbar	●
grafisch dynamische Bedienoberfläche	●
1000 Programme speicherbar	●
Hyperpuls bis 15.000 Hz	●
Mehrere Sprachen im System wählbar (deutsch, italienisch, russisch, englisch, uvm.)	●
Alle Parameter werden durch Materialart und Blechstärke automatisch eingestellt	●
Intervallfunktion ab 0,01 Sekunden	●
Heftfunktion ab 0,01 Sekunden	●



Überzeugen Sie sich von unserer Leistungsfähigkeit und fragen Sie nach einer individuellen Beratung!

Kontakt: (09 51) 96 555-511 beratung@rehm-schweissgeraete.de



INVERTIG.PRO digital 240 DC
INVERTIG.PRO digital 280 DC
INVERTIG.PRO digital 350 DC
INVERTIG.PRO digital 450 DC
INVERTIG.PRO digital 240 AC/DC
INVERTIG.PRO digital 280 AC/DC
INVERTIG.PRO digital 350 AC/DC
INVERTIG.PRO digital 450 AC/DC

Weitere Preise auf Anfrage bei Ihrem REHM-Fachhändler!

INVERTIG.PRO digital 240 DC

statt € 4.255,00 zzgl. MwSt.

3.789,-

€ 4.508,91 inkl. MwSt.

Art.-Nr. 1402402

INVERTIG.PRO digital 280 AC/DC

statt € 5.515,00 zzgl. MwSt.

4.899,-

€ 5.829,81 inkl. MwSt.

Art.-Nr. 1402403

INVERTIG.PRO digital 280 DC

statt € 4.975,00 zzgl. MwSt.

4.399,-

€ 5.234,81 inkl. MwSt.

Art.-Nr. 1402802

INVERTIG.PRO digital 280 AC/DC

statt € 6.315,00 zzgl. MwSt.

5.439,-

€ 6.472,41 inkl. MwSt.

Art.-Nr. 1402803

Empfohlenes Brenner-Set
R-TIG 200/50 gasgekühlt
(1462050)

Empfohlenes Zubehör
R-TIG 260 W/50 wassergekühlt (1462051)
TIG-Cool-Cart 2000 iSystem
Wasserkühlergerät (1412001)

Technische Daten		INVERTIG.PRO digital 240 DC INVERTIG.PRO digital 240 AC/DC	INVERTIG.PRO digital 280 DC INVERTIG.PRO digital 280 AC/DC
Schweißstrom bei 100% (ED)	WIG Elektrode	240 A 240 A	280 A 260 A
Einschaltdauer (ED) bei I _{max} (10min/40°C)	WIG Elektrode	100% 100%	100% 60%
Netzspannung		3 x 400V	3 x 400V
Absicherung		16 A	16 A
Brennerkühlung		Gas (Wasser)	Gas (Wasser)
Gewicht	DC AC/DC	25 kg 27 kg	25 kg 27 kg
Maße L x B x H		520 x 360 x 460 mm	520 x 360 x 460 mm
Premium-Set-Empfehlung	gasgekühlt wassergekühlt	R-TIG 200/35 R-TIG 260W/35	R-TIG 200/50 R-TIG 260W/50
Normen		EN 60 974-1;-3;-10 / S-Zeichen / EMV - Klasse A	

Mehr Information für Sie in unserer REHM Videopräsentation



Info & Video



Unverbindliche Aktionspreise
Lieferbedingungen siehe Rückseite

Bedienkonzepte der INVERTIG.PRO digital

1. Assistent



1. Materialart wählen

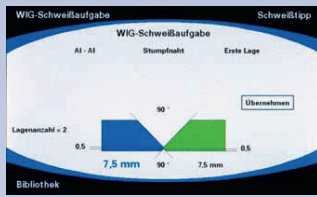

2. Blechstärke einstellen

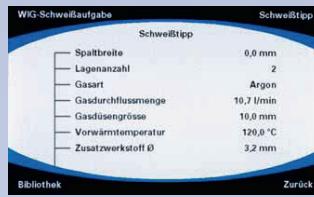

3. Zusatzinformationen Schweißstipps

- ▶ Qualitätssicherungen
- ▶ Informationsgeber rund ums Schweißen
- ▶ Motivation der Mitarbeiter
- ▶ Qualitätssteigerung

2. Programm-Manager

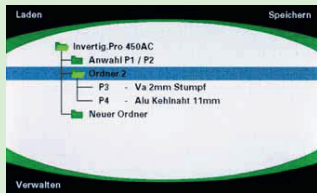

1. Programmordner



2. Programm erstellen durch Texteingabe

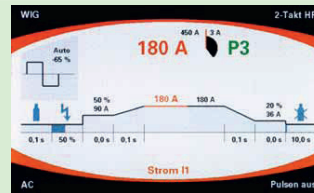

3. Programm laden

- ▶ 1000 Programme speicherbar
- ▶ 100 Ordner
- ▶ Funktionen wie Windows Explorer
- ▶ Absolute Qualitätssicherung
- ▶ Programme übertragbar mit Programmübertrager InvPro

3. Systemsteuerung

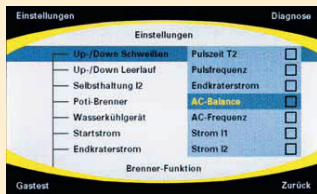

1. z.B. frei belegbare Brenntasten

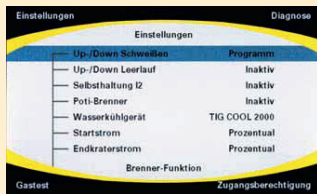

2. Systemübersicht

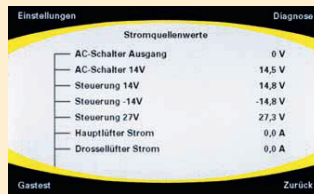

3. Systemdiagnose

- ▶ Personalisierung des Gerätes
- ▶ Optimierung des Gerätes/Brenner
- ▶ Brennerüberwachung

4. Classic



1. Alle Einstellungen auf einen Blick

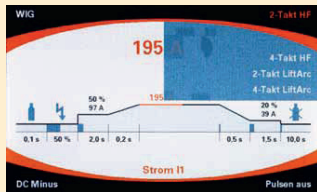

2. Dynamisch grafische Einstellungen

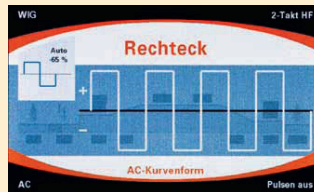

3. Bediensicherheit durch grafische Darstellungen

- ▶ Alle Einstellungen auf einen Blick
- ▶ Bediensicherheit
- ▶ Zugriff auf jeden Einzelwert
- ▶ Vermeidung von Bedienfehlern

Brennersets INVERTIG.PRO digital

Bezeichnung	Art.-Nr.	€ zzgl. MwSt.
R-TIG 200/35, gasgekühlt	1462035	475,00
R-TIG 200/50, gasgekühlt	1462050	490,00
R-TIG 260W/35, wassergekühlt	1462635	591,00
R-TIG 260W/50, wassergekühlt	1462651	608,00
R-TIG 450W/70, wassergekühlt	1464570	650,00
R-TIG 450W SC/95, wassergekühlt	1464595	779,00

Bezeichnung	Art.-Nr.	€ zzgl. MwSt.
Fußfernregler P1 iSYSTEM	1416001	559,68

R-TIG-Brenner-Set bestehend aus:

R-TIG-Brenner Up/Down iSYSTEM 8m,
Massekabel 4m (Maka) und
Druckminderer (DruMi)



TIG-COOL-CART 2000 iSYSTEM
Ohne Flaschenaufnahme und ohne
Fahrwerk für zentrale Gasversorgung

€ zzgl. MwSt.
1.330,-
€ 1582,70 inkl. MwSt.
Art.-Nr. 1412000

TIG-COOL-CART 2000 iSYSTEM
mit 50 Liter Flaschenaufnahme
und großem Fahrwerk

€ zzgl. MwSt.
2.030,-
€ 2.415,70 inkl. MwSt.
Art.-Nr. 1412001

TIG-COOL-CART 2000 iSYSTEM
Brennerkühlgerät und Fahrwagen,
Kühlleistung 1500 W,
Kreislumppe, bedarfsgerechte
Pumpensteuerung
(AUTO/ON/OFF) mit Stand-By-
Funktion, Temperaturüber-
wachung, CAN-BUS-Anbindung
(Plug & Play), Durchflusswächter,
Fahrwagen für 50 l Gasflaschen mit
Kranösen, Fahrwerksverbreiterung,
ergonomischem Griff und REHM-
EASY-LOCK



TIG-COOL CART 2000 iSYSTEM
mit Industriefahrwerk und 50 Liter
Flaschenaufnahme (Art.-Nr. 1412001)



Unverbindliche Aktionspreise
Lieferbedingungen siehe Rückseite

REHM INVERTIG.PRO COMPACT – Kompakt, effizient und mit Wasserkühlung!

Mit der INVERTIG.PRO COMPACT-Baureihe bieten wir sämtliche Modelle mit integrierter Wasserkühlung an. Die stationären All-in-one-Geräte überzeugen mit unschlagbarer REHM Bi-Power-Inverter-Technologie und uneingeschränkter Flexibilität zu einem Spitzen Preis-Leistungsverhältnis.



INVERTIG.PRO digital
450 AC/DC COMPACT

Überzeugen Sie sich von unserer Leistungsfähigkeit und fragen Sie nach einer individuellen Beratung!

Kontakt: (09 51) 96 555-511
beratung@rehm-schweissgeraete.de



INVERTIG.PRO Compact digital

240 DC digital statt € 5.185,00 zzgl. MwSt. 4.599,- € 5.472,81 inkl. MwSt. Art.-Nr. 1402407	240 AC/DC digital statt € 6.365,00 zzgl. MwSt. 5.669,- € 6.746,11 inkl. MwSt. Art.-Nr. 1402408	280 DC digital statt € 5.865,00 zzgl. MwSt. 5.199,- € 6.186,81 inkl. MwSt. Art.-Nr. 1402807	280 AC/DC digital statt € 7.215,00 zzgl. MwSt. 6.219,- € 7.400,61 inkl. MwSt. Art.-Nr. 1402808
---	--	---	--

INVERTIG.PRO Compact inkl. Option Kreiselpumpe & Energiemanagement

INVERTIG.PRO COMPACT 240 DC Digital statt € 5.494,00 zzgl. MwSt. 4.899,- € 5.829,81 inkl. MwSt. Art.-Nr. 1402407-KP	INVERTIG.PRO COMPACT 240 AC/DC DIGITAL statt € 6.674,00 zzgl. MwSt. 5.949,- € 7.079,31 inkl. MwSt. Art.-Nr. 1402408-KP	INVERTIG.PRO COMPACT 280 AC/DC statt € 7.524,00 zzgl. MwSt. 6.699,- € 7.971,81 inkl. MwSt. Art.-Nr. 1402806-KP	INVERTIG.PRO COMPACT 280 AC/DC DIGITAL statt € 7.524,00 zzgl. MwSt. 6.699,- € 7.971,81 inkl. MwSt. Art.-Nr. 1402808-KP
---	--	--	--

Lieferumfang INVERTIG.PRO COMPACT
INVERTIG.PRO COMPACT
ohne Brenner-Set (Brenner, Massekabel, Druckminderer)

Technische Daten INVERTIG.PRO COMPACT		240 DC digital 240 AC/DC digital	280 DC digital 280 AC/DC digital	Ausstattungsoptionen	Art.-Nr.	€ zzgl. MwSt.
Schweißstrom bei 100% (ED)	WIG Elektrode	240 A	280 A	Option Kreiselpumpe und Energiemanagement (Kreiselpumpe statt Schwingkolbenpumpe, Durchflussmengensensor, Temperaturüberwachung, Steuerung) (Art. 1419002 für digitale Version)	1419001	309,00
Einschaltdauer (ED) bei I _{max} (10min/40°C)	WIG Elektrode	100%	100%	Option Luftfiltervorsatz für Wasserkühlung	1419003	236,00
Netzspannung		3 x 400 V	3 x 400 V	Option Kranösen mit Ablagefach	1419004	80,00
Absicherung		16 A	16 A	Option Brennerhalterung	1419005	81,00
Brennerkühlung		Wasser	Wasser			
Gewicht		76 kg	76 kg			
Maße LxBxH		955 x 600 x 900 mm	955 x 600 x 900 mm			
Premium-Set-Empfehlung	wassergekühlt	R-TIG 260W/35	R-TIG 260W/50			
Normen		EN 60 974-1;-3;-10 / EN 50199 / S-Zeichen / EMV - Klasse A				
Transportzuschlag*		TPZRS2 = 19,00 €				

WIG-Schweißerhandschuh *Basic* – Ideal beim WIG-Schweißen mit hoher Fingerfertigkeit

- ▶ Handfläche aus Ziegenleder mit Stulpe aus Spaltleder
- ▶ Handrücken aus Rindspaltleder
- ▶ Lange Stulpe zum Schutz vor Schweißperlen

Neu

WIG-Schweißerhandschuh *Pro* – Ideal beim WIG-Schweißen mit hoher Fingerfertigkeit, Handfläche mit Schaumstofffutter

- ▶ Handfläche und -Rücken aus Ziegenleder mit Stulpe aus Ziegenspaltleder
- ▶ Lange Stulpe zum Schutz vor Schweißperle
- ▶ Handfläche mit Schaumstofffutter für erhöhten Tragekomfort

WIG BASIC GR. M € zzgl. MwSt. 10,35 € 12,32 inkl. MwSt. Art.-Nr. 1616120M	WIG BASIC GR. L € zzgl. MwSt. 10,35 € 12,32 inkl. MwSt. Art.-Nr. 1616120L	WIG BASIC GR. XL € zzgl. MwSt. 10,35 € 12,32 inkl. MwSt. Art.-Nr. 1616120XL	WIG PRO GR. M € zzgl. MwSt. 13,29 € 15,82 inkl. MwSt. Art.-Nr. 1616121M	WIG PRO GR. L € zzgl. MwSt. 13,29 € 15,82 inkl. MwSt. Art.-Nr. 1616121L	WIG PRO GR. XL € zzgl. MwSt. 13,29 € 15,82 inkl. MwSt. Art.-Nr. 1616121XL
---	---	---	---	---	---

Technische Daten		Basic Gr. M	Basic Gr. L	Basic Gr. XL	Pro Gr. M	Pro Gr. L	Pro Gr. XL
EN 407:2004, Thermische Risiken		413X4X			413X4X		
EN 388:2016, Mechanische Risiken		2111X			2111X		
DIN EN 12477:2001		Ausführung B			Ausführung B		
Handumfang, ca.	mm	220	240	270	220	240	270
Länge	mm	328	330	340	325	330	338



WIG Basic

WIG Pro

Unverbindliche Aktionspreise
Lieferbedingungen siehe Rückseite

*Erläuterung der Transportzuschläge siehe Rückseite, Angaben zu TPZRS2 zzgl. MwSt

MIG/MAG-Schweißrauch-Absaugbrenner S8XE MINI luftgekühlt

Neu

- ▶ Leichter Absaugbrenner (nur 1,1 kg)
- ▶ Flexibler und wendiger Schlauch mit Kugelgelenk
- ▶ Kleiner, ergonomischer Griff
- ▶ 90-95% Rauchabsaugung
- ▶ 3 austauschbare Düsen für verschiedene Anwendungen
- ▶ Speziell für Schweißarbeiten konzipiert, bei denen ein ständiger Positionswechsel erforderlich ist, z. B. beim Automobilschweißen

S8XE MINI 3 m luftgekühlt	S8XE MINI 4 m luftgekühlt	S8XE MINI 5 m luftgekühlt
Auf Anfrage	Auf Anfrage	Auf Anfrage
Art.-Nr. 1820003	Art.-Nr. 1820004	Art.-Nr. 1820005



S8XE MINI luftgekühlt	I _{max} CO ₂	I _{max} Mischgas	Einschaltdauer
S8XE MINI 3 m luftgekühlt	280 A	250 A	100%
S8XE MINI 4 m luftgekühlt	280 A	250 A	100%
S8XE MINI 5 m luftgekühlt	280 A	250 A	100%

MIG/MAG-Schweißrauch-Absaugbrenner S8XE luftgekühlt

Neu

- ▶ Extra flexibler Schlauch
- ▶ Ergonomischer Griff
- ▶ 90-95% Rauchabsaugung
- ▶ 45° gebogener Brennerhals

S8XE 3 m luftgekühlt MN-45°	S8XE 4 m luftgekühlt MN-45°	S8XE 5 m luftgekühlt MN-45°
Auf Anfrage	Auf Anfrage	Auf Anfrage
Art.-Nr. 1820013	Art.-Nr. 1820014	Art.-Nr. 1820015



S8XE luftgekühlt	I _{max} CO ₂	I _{max} Mischgas	Einschaltdauer
S8XE 3 m luftgekühlt MN-45°	320 A	300 A	100%
S8XE 4 m luftgekühlt MN-45°	320 A	300 A	100%
S8XE 5 m luftgekühlt MN-45°	320 A	300 A	100%

MIG/MAG-Schweißrauch-Absaugbrenner S8XE wassergekühlt

Neu

- ▶ Extra flexibler Schlauch
- ▶ Ergonomischer Griff
- ▶ 90-95% Rauchabsaugung
- ▶ 45° gebogener Brennerhals

S8XE 3 m wassergekühlt MN-45°	S8XE 4 m wassergekühlt MN-45°	S8XE 5 m wassergekühlt MN-45°
Auf Anfrage	Auf Anfrage	Auf Anfrage
Art.-Nr. 1820023	Art.-Nr. 1820024	Art.-Nr. 1820025



S8XE wassergekühlt	I _{max} CO ₂	I _{max} Mischgas	Einschaltdauer
S8XE 3 m wassergekühlt MN-45°	550 A	500 A	100%
S8XE 4 m wassergekühlt MN-45°	550 A	500 A	100%
S8XE 5 m wassergekühlt MN-45°	550 A	500 A	100%

Brennerabsaugung SRF VacuFil 125 / SRF VacuFil 125i – Für dauerhaften Einsatz mit automatischer Absaugleistungsregulierung



Qualität Made in Germany

- ▶ Geeignet bei großen Rauch-/Staubmengen
- ▶ Bester Gesundheitsschutz durch Einsatz von KemTex® ePTFE Filterpatronen mit Oberflächenfiltration
- ▶ Unterbrechungsfreier Dauerbetrieb durch automatisch gesteuerte Filterabreinigung
- ▶ SRF VacuFil 125i mit Cloud Anbindung über Mobilfunk und Steuerung über Touchpanel

SRF VacuFil 125
statt € 4.989,00 zzgl. MwSt.
4.759,-
€ 5.663,21 inkl. MwSt.
Art.-Nr. 1800045

SRF VacuFil 125i
statt € 5.989,00 zzgl. MwSt.
5.699,-
€ 6.781,81 inkl. MwSt.
Art.-Nr. 1800050

Modell		SRF VacuFil 125 / SRF VacuFil 125i
Filterungsprozess		2-stufig
Filtertyp		Abreinigungsfilter
Abreinigungsverfahren		Rotationsdüse
Fläche ca.	m ²	4
Material		ePTFE-Membran
Abscheidegrad	%	≥ 99.9
Schweißrauchabscheideklasse		W3
Staubklasse		M
Absaugleistung	m ³ /h	125
Anschlussstutzen Durchmesser	mm	45
Leistung Antriebsmotor	kW	1,5
Anschlussspannung	V	400
Länge x Breite x Höhe ca.	mm	635 x 885 x 1160
Gewicht ca.	kg	130
Transportzuschlag*		TPZRS2 = 19,00 €



Unverbindliche Aktionspreise
Lieferbedingungen siehe Rückseite

* Erläuterung der Transportzuschläge siehe Rückseite, Angaben zu TPZRS zzgl. MwSt

SRF Master, SRF Profi und SRF Maxi C – Kompakte und robuste Filtergeräte mit Absaugarmen für geringe bis mittlere Rauch- und Staubmengen. Für den sporadischen bis regelmäßigen Einsatz.



Made in Germany

SRF Master

Anwendungsbereich

- ▶ Geringe Rauch-/Staubmengen
- ▶ Sporadischer Einsatz

Nutzen

- ▶ Wenig Nachführen der Absaughaube erforderlich
- ▶ Flexibler durch zusätzlichen Schlauchanschluss hinten

Eigenschaften

- ▶ Sicherer Betrieb durch Filterüberwachung
- ▶ Absaughaube 360 Grad dreh- und schwenkbar
- ▶ Schiebegriff und Kabelhalter

SRF Profi

Anwendungsbereich

- ▶ Geringe bis mittlere Rauch-/Staubmengen
- ▶ Gelegentlicher bis häufiger Einsatz

Nutzen

- ▶ Wenig Nachführen der Absaughaube erforderlich
- ▶ Komfortabler Filterwechsel durch Wartungstür
- ▶ Sicherer Betrieb aufgrund von Drehfeldererkennung

Eigenschaften

- ▶ Sicherer Betrieb durch Filterüberwachung
- ▶ Absaughaube 360 Grad dreh- und schwenkbar
- ▶ Start/Stop-Automatik (optional)

SRF Master XL

Anwendungsbereich:

- ▶ Große Rauch-/ Staubmengen
- ▶ Regelmäßiger Einsatz

Nutzen:

- ▶ Wenig Nachführen der Absaughaube erforderlich
- ▶ Komfortabler Filterwechsel durch Wartungstür
- ▶ Staubaustrag in Sammelbehälter
- ▶ Hohe Wirtschaftlichkeit durch automatische Filterabreinigung

Eigenschaften:

- ▶ Sicherer Betrieb durch Filterüberwachung
- ▶ Absaughaube 360 Grad dreh- und schwenkbar
- ▶ Absaugarm bis 4m (optional)

Der beim Schweißen entstehende Schweißrauch enthält atemwegs- und lungenbelastende, toxische und krebserregende Schadstoffe wie Eisen- oder Aluminiumoxide. Dies kann zu Reizungen der Schleimhäute und der Atemwege, Atemlähmungen, Kopfschmerzen, Schwindel Übelkeit oder auch zu Lungenödemem führen. Schützen Sie sich jetzt mit den Filtergeräten von **SCHWEIßKRAFT**.



• 2 m Absaugarm

• 3 m Absaugarm

• Automatische Filterabreinigung
• 3 m Absaugarm



SRF Master



SRF Profi



SRF Master XL

SRF Master
statt € 1.259,00 zzgl. MwSt.
1.229,-
€ 1.462,51 inkl. MwSt.
Art-Nr. 1800020

SRF Profi
statt € 1.949,00 zzgl. MwSt.
1.929,-
€ 2.295,51 inkl. MwSt.
Art-Nr. 1800025

SRF Master XL
statt € 3.689,00 zzgl. MwSt.
3.569,-
€ 4.247,11 inkl. MwSt.
Art-Nr. 1800040

Technische Daten Filter	SRF Master	SRF Profi	SRF Master XL
Verfahren	3-stufig	2-stufig	2-stufig
Filtertyp	Einwegfilter	Einwegfilter	Abreinigungsfilter
Filterfläche	ca. 13 m ²	ca. 17 m ²	ca. 10 m ²
Abscheidegrad	> 99 %	> 99 %	> 99 %
Filtermaterial	Glasfaservlies	Glasfaservlies	ePTFE-Membran
Schweißrauchabscheideklasse	W3	W3	W3
Zusätzliche Filter	Zwei Vorfilter	Vorfilter	-

Zubehör SRF Master	Art.-Nr.	€ zzgl. MwSt.
Hauptfilter	1810020	169,00
Vorfilterkassette	1810021	51,90
10 x Vorfiltermatten	1810022	45,00

Zubehör SRF Profi	Art.-Nr.	€ zzgl. MwSt.
Hauptfilter	1810025	225,00
10 x Vorfiltermatten	1810026	65,00
Start/Stop-Automatik	1810100	245,00

Zubehör SRF Master XL	Art.-Nr.	€ zzgl. MwSt.
Ersatzfilter	1810040	475,00

Zusatz-ausstattung auf Anfrage

Technische Daten			
Absaugleistung	max. 950 m ³ /h	max. 1.100 m ³ /h	max. 1.000 m ³ /h
Absaugarm	Ø 150 mm	Ø 150 mm	Ø 150 mm
Länge Absaugarm	2 m	3 m	3 m
Sauganschluss	Ø 150 mm	Ø 150 mm	5-6 bar
Stromanschluss	230V/50Hz	3 x 400V/50Hz	3 x 400V/50Hz
Motorleistung	1,1 kW	1,1 kW	1,5 kW
Schalldruckpegel	72 dB(A)	70 dB(A)	69 dB(A)
Gewicht	ca. 71 kg	ca. 106 kg	ca. 135 kg
Maße (B x T x H)	705 x 655 x 900 mm	785 x 730 x 950 mm	655 x 655 x 1.355 mm
Transportzuschlag*	TPZRS2 = 19,00 €	TPZRS2 = 19,00 €	TPZRS2 = 19,00 €

* Erläuterung der Transportzuschläge siehe Rückseite, Angaben zu TPZRS zzgl. MwSt

Unverbindliche Aktionspreise
Lieferbedingungen siehe Rückseite

SRF Kompakt und SRF Mini – Leichte Hochvakuum Filtergeräte für kleine bis mittlere Rauch- und Staubmengen. Bestens geeignet für Einsatz und Anschluss von Rauchgas – Absaugbrennern



SRF Kompakt

Anwendungsbereich

- ▶ Mittlere Rauch-/Staubmengen
- ▶ Gelegentlicher bis häufiger Einsatz
- ▶ Rauchgas-Absaugbrenner

Nutzen

- ▶ Gut geeignet für wechselnde Arbeitsplätze und Montagefahrzeuge aufgrund geringen Gewichts und eingebauten Rollen
- ▶ Einfache Staubentsorgung durch Staubsammelbehälter
- ▶ Mehrplatzfähig: 2 Anschlussmöglichkeiten für Ansaugstutzen

Eigenschaften

- ▶ Stufenlose Saugleistungsregulierung
- ▶ Sicherer Betrieb durch Filterüberwachung
- ▶ Von Hand abreinigbare Filterpatrone
- ▶ Zwei Ansaugstutzen

• Automatische Filterabreinigung



SRF Kompakt
statt € 1.229,00 zzgl. MwSt.
1.189,-
€ 1.414,91 inkl. MwSt.
Art-Nr. 1800010

SRF Mini

Anwendungsbereich

- ▶ Mittlere Rauch-/Staubmengen
- ▶ Gelegentlicher bis häufiger Einsatz
- ▶ Rauchgas-Absaugbrenner

Nutzen

- ▶ Kompakte Bauweise gewährleistet hohe Mobilität für oft wechselnde Arbeitsplätze, beispielsweise mit Brennerabsaugung
- ▶ Erhöhte Sicherheit durch kontaminationsfreien Filterwechsel
- ▶ Energiesparendes Arbeiten mit integrierter Start/Stopp-Automatik

Eigenschaften

- ▶ Stufenlose Saugleistungsregulierung
- ▶ Sicherer Betrieb durch Filterüberwachung
- ▶ Kontaminationsfreier Filterwechsel
- ▶ Funkenvorabscheider
- ▶ Start/Stopp-Automatik



SRF Mini
statt € 1.445,00 zzgl. MwSt.
1.399,-
€ 1.664,81 inkl. MwSt.
Art-Nr. 1800015

Technische Daten Filter	SRF Kompakt	SRF Mini
Verfahren	2-stufig	3-stufig
Filtertyp	Abreinigungsfilter	Einwegfilter
Filterfläche	1,35 m ²	12 m ²
Abscheidegrad	> 99 %	> 99 %
Filtermaterial	ePTFE-Membran	Polyestervlies
Schweißrauchabscheideklasse	-	W3
Zusätzliche Filter	-	Vorfilter (Alu-Gestrick)
		Fliehkraft-Vorabscheider

Technische Daten	SRF Kompakt	SRF Mini
Absaugleistung	340 m ³ /h	150 m ³ /h
Sauganschluss	2 x NW 45	1 x NW 45
Elektrischer Anschluss	230V	230V
Motorleistung	1,6 kW	2 x 1,0 kW
Schalldruckpegel	74 dB(A)	72 dB(A)
Gewicht	21 kg	25 kg
Abmessungen (B x T x H)	300 x 300 x 690 mm	425 x 365 x 790 mm
Transportzuschlag*	TPZRS1 = 14,00 €	TPZRS1 = 14,00 €



Zubehör SRF Kompakt	Art.-Nr.	€ zzgl. MwSt.
Ersatzfilter zu SRF Kompakt	1810010	135,00

Zubehör SRF Mini	Art.-Nr.	€ zzgl. MwSt.
Ersatzfilter zu SRF Mini	1810015	199,00
Trolley zu SRF Mini	1810016	135,00
Rauchgas-Absaugbrenner		Auf Anfrage

Zubehör SRF Kompakt & SRF Mini	Art.-Nr.	€ zzgl. MwSt.
① Saugschlauch, D=45 mm, 2,5 m	1810200	70,50
① Saugschlauch, D=45 mm, 5,0 m	1810201	139,00
① Saugschlauch, D=45 mm, 10,0 m	1810202	269,00
② Schlitzdüse 300 mm mit Magnetfuß	1810203	169,00
③ Schlitzdüse 600 mm mit Magnetfuß	1810204	182,00

Zusatz-ausstattung auf Anfrage

SRF Maxi – Kompakte und robuste Filtergeräte mit Absaugarmen
SRF Maxi C – Selbstabreinigende Filtergeräte mit Absaugarmen

SRF Maxi

Anwendungsbereich

- ▶ Mittlere Rauch-/Staubmengen
- ▶ Regelmäßiger Einsatz

Nutzen

- ▶ Wenig Nachführen der Absaughaube erforderlich
- ▶ Kontaminationsfreier Filterwechsel
- ▶ Sicherer Betrieb aufgrund von Drehfeldererkennung
- ▶ Hohe Wirtschaftlichkeit durch lange Standzeit der Filter

Eigenschaften

- ▶ Sicherer Betrieb durch Filterüberwachung
- ▶ Absaughaube 360 Grad dreh- und schwenkbar

SRF Maxi C

Anwendungsbereich:

- ▶ Große Rauch-/ Staubmengen
- ▶ Dauerhafter Einsatz

Nutzen:

- ▶ Wenig Nachführen der Absaughaube erforderlich
- ▶ Sicherheit durch kontaminationsfreier Staubaustrag in Kartuschen
- ▶ Sicherer Betrieb aufgrund von Drehfeldererkennung
- ▶ Hohe Wirtschaftlichkeit durch automatische Filterabreinigung

Eigenschaften:

- ▶ Sicherer Betrieb durch Filterüberwachung
- ▶ Absaughaube 360 Grad dreh- und schwenkbar
- ▶ Funkenvorabscheider



• 3m Absaugarm



SRF Maxi
statt € 3.249,00 zzgl. MwSt.
3.099,-
€ 3.687,81 inkl. MwSt.
Art-Nr. 1800030

SRF Maxi C
statt € 4.769,00 zzgl. MwSt.
4.639,-
€ 5.520,41 inkl. MwSt.
Art-Nr. 1800035

Technische Daten Filter	SRF Maxi	SRF Maxi C
Verfahren	2-stufig	3-stufig
Filtertyp	Einwegfilter	Abreinigungsfilter
Filterfläche	ca. 42 m ²	ca. 15 m ²
Abscheidegrad	> 99 %	> 99,97 %
Filtermaterial	Polyestervlies	PTFE-Membran
Schweißrauchabscheideklasse	W3	W3
Zusätzliche Filter	Vorfilter (Alu-Gestrick)	Fliehkraft-Vorabscheider

Technische Daten	SRF Maxi	SRF Maxi C
Absaugleistung	max. 1.100 m ³ /h	max. 1.100 m ³ /h
Absaugarm	Ø 150 mm	Ø 150 mm
Länge Absaugarm	3 m	3 m
Stromanschluss	3 x 400V/50Hz	3 x 400V/50Hz
Motorleistung	1,1 kW	1,5 kW
Schalldruckpegel	70 dB(A)	72 dB(A)
Gewicht	ca. 120 kg	ca. 135 kg
Maße (B x T x H)	790 x 815 x 1.080 mm	790 x 885 x 1.180 mm
Transportzuschlag*	TPZRS1 = 14,00 €	TPZRS2 = 19,00 €

Zubehör SRF Maxi	Art.-Nr.	€ zzgl. MwSt.
Ersatzfilter	1810030	449,00
Start/Stopp-Automatik	1810100	245,00

Zubehör SRF Maxi C	Art.-Nr.	€ zzgl. MwSt.
Ersatzfilter	1810035	775,00
4er Set Staubkartusche	1810036	102,00
Start/Stopp-Automatik	1810100	245,00

Zusatz-ausstattung auf Anfrage

Schweißrauchabsauggerät SRF SmartFil – Das mobile Profi-Absaugsystem für den regelmäßigen Einsatz

- ▶ Sicherer Betrieb aufgrund Drehfeldererkennung
- ▶ Weniger Nachführen des Absaugarmes durch strömungsoptimiertes Design der Absaughaube
- ▶ Erhöhte Sicherheit durch Filterüberwachung
- ▶ Hohe Wirtschaftlichkeit durch große Kapazität und lange Standzeiten der Filter

Technische Daten		SRF SmartFil
Filterungsprozess		2-stufig
Typ		Einwegfilter
Fläche	m ²	25
Material		Polyestervlies
Abscheidegrad	%	≥ 99.5
Filterklasse		E12
Zusätzliche Filter		Vorfilter
Absaugleistung	m ³ /h	1100
Ventilatorart		Radialventilator
Absaugarm Typ		Schlauchausführung
Absaugarm Länge	m	3
Absaugarm Durchmesser	mm	150
Leistung Antriebsmotor	kW	1,5
Anschlussspannung	V	400
Schalldruckpegel	dB(A)	70
Länge x Breite x Höhe ca.	mm	795 x 836 x 1169
Gewicht ca.	kg	131
Transportzuschlag*		TPZRS2 = 19,00 €

SRF SmartFil
statt € 2.315,00 zzgl. MwSt.
2.199,-
€ 2.616,81 inkl. MwSt.
Art-Nr. 1800031



Zubehör Art.-Nr. € zzgl. MwSt.
Ersatzfilter 1810055 **575,00**

Schweißrauch-Filter SRF WallMaster – Kostengünstige Schweißrauch Filterlösung für den modularen Aufbau mit hoher Filterkapazität und sicherem Filterwechsel

- ▶ Hohe Wirtschaftlichkeit durch große Kapazität und lange Standzeit der Filter
- ▶ Verlässliche Filterüberwachung über Manometer
- ▶ Einfach Nachrüstbar

Technische Daten		SRF WallMaster
Filterungsprozess		2-stufig
Typ		Einwegfilter
Fläche	m ²	42
Material		Polyestervlies
Abscheidegrad	%	≥ 99.5
Filterklasse		E12
Absaugleistung max.	m ³ /h	1600
Absauganschluss Durchmesser	mm	160
Länge x Breite x Höhe ca.	mm	765 x 715 x 795
Gewicht ca.	kg	65
Transportzuschlag*		TPZRS1 = 14,00 €

SRF WallMaster
statt € 999,00 zzgl. MwSt.
959,-
€ 1.141,21 inkl. MwSt.
Art-Nr. 1800005



Zubehör Art.-Nr. € zzgl. MwSt.
Ersatzfilter 1810055 **575,00**

Raumlüftung SRF CleanAirTower 2.0 – Energiesparendes Raumlüftungssystem mit Schichtlüftung für Schweißrauch in Produktionshallen

- ▶ Umgebungen mit wechselnden Staub-/Rauchquellen und in denen Punktabsaugung nicht möglich ist
- ▶ Heizkostenminimierung durch Luftrückführung und Luftverteilung
- ▶ Keine Schmutzluftverteilung in unbelastete Hallenbereiche, da kaum Luftverwirbelungen entstehen
- ▶ Unterbrechungsfreier Betrieb durch automatische Filterabreinigung und Staubaustrag in Staubsammeleimer
- ▶ Schichtlüftungsprinzip, von der Berufsgenossenschaft empfohlen

Technische Daten		SRF CleanAirTower 2.0
Filterungsprozess		1-stufig
Filtertyp		Abreinigungsfilter
Abreinigungsverfahren		Rotationsdüse
Filterfläche ca.	m ²	3 x 20
Material		PTFE-Membran
Abscheidegrad	%	≥ 99.9
Schweißrauchabscheideklasse		W3
Staubklasse		M
Absaugleistung	m ³ /h	6000
Schalldruckpegel	dB(A)	72

Technische Daten		SRF CleanAirTower 2.0
Ventilatorart		Radialventilator, direktgetrieben
Volumen Staubsammelbehälter	l	10
Leistung Antriebsmotor	kW	5,5
Anschlussspannung	V	400
Druckluftversorgung	bar	5 – 6
Länge x Breite x Höhe ca.	mm	1172 x 1172 x 3622
Gewicht ca.	kg	666
Transportzuschlag*		TPZRS3 = 24,00 €



SRF CleanAirTower 2.0
Auf Anfrage
Art-Nr. 1802000



Schleiftisch für Absaugung – Robuster Schleiftisch mit Rückwanderfassung und abklappbaren Seitenwänden



Qualität Made in Germany

- ▶ Auch für größere Werkstücke geeignet, da Seitenwände klappbar
- ▶ Reduzierte Geräuschemission aufgrund schallisolierter Seitenwände
- ▶ Höherer Schleifstauberfassungsgrad aufgrund der Rückwanderfassung
- ▶ Einfache Reinigung dank integrierter Schlackenschubblende

1010 x 1060 x 1700 mm statt € 2.704,00 zzgl. MwSt.	1360 x 1060 x 1700 mm statt € 3.074,00 zzgl. MwSt.	1510 x 1060 x 1700 mm statt € 3.416,00 zzgl. MwSt.	2000 x 1060 x 1700 mm statt € 3.634,00 zzgl. MwSt.
2.599,-	2.959,-	3.279,-	3.499,-
€ 3.092,81 inkl. MwSt.	€ 3.521,21 inkl. MwSt.	€ 3.902,01 inkl. MwSt.	€ 4.163,81 inkl. MwSt.
Art-Nr. 1801105	Art-Nr. 1801110	Art-Nr. 1801115	Art-Nr. 1801120



1510 x 1060 x 1700 mm

Technische Daten		1010x1060x1700	1360x1060x1700	1510x1060x1700	2000x1060x1700
Tischhöhe	mm			800	
Tischplatte Länge	mm	1010	1360	1510	2000
Tischplatte Breite	mm			760	
Länge ca.	mm	1010	1360	1510	2000
Breite ca.	mm			1060	
Höhe ca.	mm			1700	
Gewicht ca.	kg	159	191,5	210	271

Ausbildungsschweißstisch – Stabiler Tisch mit Auflage aus Schamotte-Steinen und Winkeleisen



Qualität Made in Germany

- ▶ Für Lehr- und Ausbildungsstätten
- ▶ Durch Teilung der Arbeitsfläche können zwei Schweißverfahren an einem Arbeitsplatz erlernt werden
- ▶ Arbeitsbereich zweigeteilt in Stabeisenrost und Stahlblechauflage mit Schamottplatten



Bild zeigt optional erhältliche Zwangslagenschweißvorrichtung

Lieferumfang	· Stabeisenrost	600 x 600 x 800 mm ohne Schubblende statt € 395,80 zzgl. MwSt.	900 x 600 x 800 mm ohne Schubblende statt € 529,00 zzgl. MwSt.	1200 x 600 x 800 mm ohne Schubblende statt € 596,00 zzgl. MwSt.
	· Stahlblechauflage mit Schamottplatten			
Technische Daten		600 x 600 x 800 ohne Schubblende	900 x 600 x 800 ohne Schubblende	1200 x 600 x 800 ohne Schubblende
Tischhöhe	mm		800	
Länge x Breite x Höhe ca.	mm	600 x 600 x 800	900 x 600 x 800	1200 x 600 x 800

Zubehör	Art.-Nr.	€ zzgl. MwSt.
Zwangslagenschweißvorrichtung	1810260	139,00

Stationäres Schweißrauchabsauggerät SRF Filter-Table – Kombination aus Schweißstisch und Absauganlage mit großer Arbeitsfläche



Qualität Made in Germany

- ▶ Geringe bis mittlere Rauch-/Staubmengen
- ▶ Wirksamer Funkenschutz gewährleistet höchste Sicherheit
- ▶ Effektives Arbeiten aufgrund der besonders großen Arbeitsfläche von ca. 1200 x 800 mm
- ▶ Funkenvorabscheider
- ▶ Aktivkohlefiltereinsatz optional erhältlich

Technische Daten		SRF Filter-Table
Filterungsprozess		2-stufig
Typ		Einwegfilter
Material		Glasfaservlies
Filterklasse		F9
Zusätzliche Filter		Vorfilter
Absaugleistung	m³/h	1400
Ventilatorart		Radialventilator
Leistung Antriebsmotor	kW	1,5
Anschlussspannung	V	400
Schalldruckpegel	dB(A)	71
Länge x Breite x Höhe ca.	mm	1200 x 800 x 1340
Gewicht ca.	kg	155
Transportzuschlag*		TPZRS2 = 19,00 €

SRF Filter-Table
statt € 4.010,00 zzgl. MwSt.
3.799,-
€ 4520,81 inkl. MwSt.
Art-Nr. 1801100



Wirksamer Funkenschutz gewährleistet hohe Sicherheit



Zubehör	Art.-Nr.	€ zzgl. MwSt.
Aktivkohlefilter	1810052	350,00
Hauptfilter 15.8 m²	1810050	365,00
Vorfiltermatten-Satz	1810051	159,00
Zusatzausstattung auf Anfrage		

BYMAT 6024 RS – reinigt schnell und einfach MIG/MAG- und WIG- Schweißnähte in höchster Qualität. Das Premiumgerät zum Reinigen, Polieren, Signieren (hell und dunkel) und Galvanisieren

Sehr einfache und sichere Bedienung:

- ▶ über Menüführung per Farbdisplay und anwenderfreundliche Einknopfbedienung
- ▶ Vorgabe von erforderlicher Spannungsart und Spannungswert und Anzeige von passendem Elektrolyt
- ▶ Menüführung in 15 Landessprachen

Werkzeuge und Zubehör

- ▶ Werkzeuge sind komplett in Edelstahl - dadurch keine Korrosion
- ▶ Werkzeuge haben Bajonettverschluss - dadurch sehr schneller Wechsel möglich
- ▶ Alle Elektrolyte sind umweltfreundlich und können in der Lebensmittelindustrie eingesetzt werden

Der BYMAT 6024RS aus Edelstahl ist ein Universal-Genie und beinhaltet 7 verschiedene Programme:

- ▶ Reinigen mit dem Kohlestempel
- ▶ Reinigen mit dem Pinsel
- ▶ Polieren mit dem Kohlestempel
- ▶ Polieren mit dem Pinsel
- ▶ Signieren dunkel
- ▶ Signieren hell
- ▶ Galvanisieren

Mit Hochleistungspinsel aus Kohlefasern

- ▶ können auch schwer erreichbare Stellen und lange Nähte gereinigt oder poliert werden
- ▶ Und das alles in hervorragender Qualität.

Modernste und innovative Inverter- und Steuerungs-Technologie sorgt dafür, dass...

...6024 RS sehr kompakt, handlich und leicht ist
 ...6024 RS überall eingesetzt werden kann, egal ob in der Werkstatt oder auf der Baustelle oder bei Montage
 ...6024 RS weltweit eingesetzt werden kann durch Multivoltage Fähigkeit (Netz von 100 V bis 240 V)
 ...6024 RS im Dauerbetrieb mit 100 % Einschaltdauer betrieben werden kann
 ...6024 RS durch stufenlose Spannungseinstellung an jede Aufgabenstellung angepasst werden kann
 ...6024 RS geschützt ist gegen Kurzschluss, Überlast, Überspannung und Übertemperatur
 ...6024 RS dank Hochfrequenz hochqualitativ in einem Bruchteil der seither benötigten Zeit reinigt, weil dadurch die Oxide wesentlich schneller gelöst werden.

REINIGUNGS- UND SIGNIERGERÄTE

BYMAT 6024 SET

BYMAT 6024RS

Reinigungspinsel Ø 12 mm

Massekabel rot 3,0m mit Bajonettverschluss-Stecker und Masseklemme

Massekabel schwarz 3,0m mit Bajonettverschluss-Kupplung und Masseklemme

Weithalsbehälter 500ml mit Verschluss

1 Liter Elektrolyt C Plus zum Reinigen und Polieren von MAG-Nähten



Bymat 6024 SET
 statt 3.276,20 zzgl. MwSt.
2.999,-
 € 3.568,81 inkl. MwSt.
 Art.-Nr. 1236024

Technische Daten	BYMAT 6024 RS
Spannung primär	100 – 240 Volt, 50/60 Hz
Ausgangsspannung	stufenlos 5 - 24 V ~ stufenlos 5 - 28 V =
Ausgangsstrom	max. 63 A
Leistung	1.512 W
Abmessungen (B x H x L*)	168 x 305 x 370 mm
Gewicht	11,7 kg

BYMAT 1120 RS SET – das Einstiegsmodell zum Reinigen von WIG/TIG-Nähten

Werkzeuge und Zubehör

- ▶ Werkzeuge sind komplett in Edelstahl - dadurch keine Korrosion
- ▶ Werkzeuge haben Bajonettverschluss - dadurch sehr schneller Wechsel möglich
- ▶ Alle Elektrolyte sind umweltfreundlich und können in der Lebensmittelindustrie eingesetzt werden

BYMAT 1120 RS aus Edelstahl ist vielseitig einsetzbar und beinhaltet 1 Programm:

- ▶ Reinigen mit dem Hochleistungspinsel
- Mit Hochleistungspinsel aus Kohlefasern**
- ▶ können auch schwer erreichbare Stellen und lange Nähte gereinigt werden
- ▶ Und das alles in hervorragender Qualität
- ▶ Reinigt effizient WIG /TIG Schweißnähte in Sekunden

Bewährte Transformatoren-Technik erlaubt...

- ...eine kompakte Bauweise
- ...einen sehr störsicheren Betrieb
- ...einen robusten Umgang
- ...einfache und sichere Bedienung
- ...Anwendung in der Werkstatt und auf Montage

BYMAT 1120 RS SET

statt 949,00 zzgl. MwSt.

899,-

€ 1.069,81 inkl. MwSt.

Art.-Nr. 1231120RS SET



BYMAT 1120 RS SET

inkl. Erstausrüstungsset

Plastikbehälter

Weithalsbehälter 500 ml inkl. Verschluss

Premiumline Massekabel rot, 3m mit Bajonettverschluss und Masseklemme

Premiumline Massekabel schwarz, 3 m mit Bajonettverschluss

Reinigungspinsel Ø 12 mm für Premiumline

Elektrolyt C Plus, 1 Liter

Technische Daten

BYMAT 1120 RS	
Spannung Primär	230 V, 50 - 60Hz
Spannung Sekundär	10 V AC 300 Hz
Ausgangsstrom	80 A
Leistung	800 W
Gewicht	7,9 kg
Abmessung (B x H x T)	298* x 145 x 225 mm



Unverbindliche Aktionspreise
 Lieferbedingungen siehe Rückseite

*ohne Kabelanschluss

PREMIUMLINE BYMAT 1130 RS / BYMAT 1140 RS – Einfaches und sicheres Reinigen und Polieren von WIG-Nähten mit dem Profi-Einstiegsmodell. Und zusätzlich auch noch Signieren hell und dunkel

Sehr einfache und sichere Bedienung:

- ▶ über Menüführung per Farbdisplay und anwenderfreundliche Einknopfbedienung
- ▶ Vorgabe von erforderlicher Spannungsart und Spannungswert und Anzeige von passendem Elektrolyt
- ▶ Menüführung in 15 Landessprachen

Werkzeuge und Zubehör:

- ▶ Werkzeuge sind komplett in Edelstahl - dadurch keine Korrosion
- ▶ Werkzeuge haben Bajonettverschluss - dadurch sehr schneller Wechsel möglich
- ▶ Alle Elektrolyte sind umweltfreundlich und können in der Lebensmittelindustrie eingesetzt werden

Der BYMAT 1130 RS / BYMAT 1140 RS aus Edelstahl ist vielseitig einsetzbar und beinhaltet 4 verschiedene Programme:

- ▶ Reinigen mit dem Hochleistungspinsel
- ▶ Polieren mit dem Hochleistungspinsel
- ▶ Signieren dunkel
- ▶ Signieren hell

Mit Hochleistungspinsel aus Kohlefasern

- ▶ können auch schwer erreichbare Stellen und lange Nähte gereinigt werden
- ▶ Und das alles in hervorragender Qualität.
- ▶ Reinigt effizient WIG / WIG und MIG / MAG Schweißnähte in Sekunden

Bewährte Transformatoren-Technik erlaubt...

- ...eine kompakte Bauweise
- ...einen sehr störsicheren Betrieb
- ...einen robusten Umgang
- ...einfache und sichere Bedienung
- ...Anwendung in der Werkstatt und auf Montage



BYMAT 1130 RS SET
statt € 1.699,00 zzgl. MwSt.
1.579,-
€ 1.879,01 inkl. MwSt.
Art.-Nr. 1231130RS SET

BYMAT 1130 RS SET

- inkl. Erstausrüstungsset
- Plastikbehälter
 - Weithalsbehälter 500 ml inkl. Verschluss
 - Premiumline Massekabel rot, 3m mit Bajonettverschluss und Masseklemme
 - Premiumline Massekabel schwarz, 3 m mit Bajonettverschluss
 - Reinigungspinsel Ø 12 mm für Premiumline
 - Elektrolyt C Plus, 1 Liter



...Reinigen

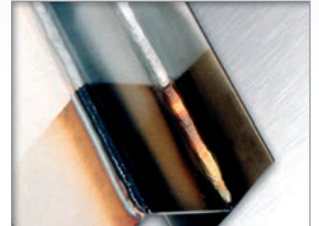

...Elektropolieren



...Signieren dunkel/hell



...Galvanisieren



BYMAT 1140 RS SET
statt € 2.049,00 zzgl. MwSt.
1.899,-
€ 2.259,81 inkl. MwSt.
Art.-Nr. 1231140RS SET



BYMAT 1140 RS SET

- inkl. Erstausrüstungsset
- Plastikbehälter
 - Weithalsbehälter 500 ml inkl. Verschluss
 - Premiumline Massekabel rot, 3m mit Bajonettverschluss und Masseklemme
 - Premiumline Massekabel schwarz, 3 m mit Bajonettverschluss
 - Reinigungspinsel Ø 12 mm für Premiumline
 - Elektrolyt C Plus, 1 Liter

Technische Daten	BYMAT 1130 RS	BYMAT 1140 RS
Spannung Primär	230 V, 50 - 60Hz	230 V, 50 - 60Hz
Spannung Sekundär	10 / 12 V AC 300 Hz, 12V DC	10 / 12 V AC 400 Hz, 15V DC
Ausgangsstrom	80 A	100 A
Leistung	800 W	1.200 W
Gewicht	11,9 kg	21,8 kg
Abmessung (B x H x T)	345* x 180 x 285 mm	420* x 215 x 350 mm

Siegmund Workstation



Lochplatte (1200 x 800 mm)
▶ Durchgehärteter Werkzeugstahl X8.7



Füße
▶ Durch die Kombination aus Standfuß und Rolle wird die Siegmund Workstation mobil. Die Fußteller sind feinjustierbar und ermöglichen eine präzise Arbeitsfläche. (Rolle optional)

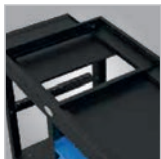

Schmutzschutz
▶ Unterhalb der Tischplatte befinden sich zwei Bleche, die Ihr Werkzeug vor Schweißperlen und Schmutz schützen. Zur Reinigung können Sie die beiden Bleche wie Schubladen herausziehen.



Traglast
▶ Die Workstation mit Fußteller trägt ein Gesamtgewicht von ca. 1.000 kg. Bitte beachten Sie, dass sich beim Einsatz der Rollen die Traglast auf ca. 400 kg reduziert.



Platzwunder
▶ In der Workstation gibt es definierten Stauraum für viele Artikel. Unterschiedliches Zubehör findet in den Einlegeböden Platz. So haben Sie alles griffbereit. Optional können Sie Ihre Workstation durch Schubladen in verschiedenen Höhen ergänzen. Hier finden Sie Platz für jede Art von Werkzeug. Ein Nachrüsten ist jederzeit möglich.

▶▶ Durch das intelligente Konzept der Workstation haben Sie Ihr Werkzeug am Arbeitsplatz immer griffbereit. Das schafft Übersicht und Ordnung und bietet Ihnen ausreichend Platz für Ihr Zubehör.



Abmessungen Workstation (L x B x H): 1200 x 800 x 850 mm
Gewicht Workstation ohne Rollen bzw. Schubladen: ca. 144 kg

Siegmund Workstation Basispaket – Der optimale Arbeitsplatz im Baukastensystem für jede Werkstatt

- ▶ Individuell anpassbar und erweiterbar auf die jeweiligen Bedürfnisse und Wünsche
- ▶ Egal ob Sägen, Bohren oder Schweißen – der absolute Allrounder in jeder Werkstatt!

- ▶ Lochplatte beständig gegen Kratzer, mit ausgezeichneter Schlagfestigkeit, hoher Punktlast und langer Lebensdauer

- ▶ Zwei Bleche unter der Lochplatte schützen die Werkzeuge vor Schmutz - Zur Reinigung Bleche wie Schubladen herausziehbar

859,00



Workstation Basispaket

948,00



Workstation Basispaket mit 2 Schubladen
2 St. 180 mm

1.043,00



Workstation Basispaket mit 4 Schubladen
3 St. 180 mm/1 St. 240 mm

Modell	Art.-Nr.	€ zzgl. MwSt.	Verpackung	Transport
Workstation Basispaket	191164001	859,00	TVPS1	TPZWS1
Workstation Basispaket mit 2 Schubladen	191164003	948,00	TVPS1	TPZWS1
Workstation Basispaket mit 4 Schubladen	191164005	1.043,00	TVPS1	TPZWS1
Workstation Basispaket mit 2 Schubladen inkl. Werkzeug-Set B	191167342	1.279,00	TVPS1	TPZWS1
Workstation Basispaket mit 4 Schubladen inkl. Werkzeug-Set B	191167343	1.470,00	TVPS1	TPZWS1

Lieferumfang
Siegmund Workstation Basispaket
• Lochplatte Werkzeugstahl X8.7
• Zwingenhalterung
• Siegmund Workstation Basisgestell
• Ablage
• Bolzen- und Prismahalterung
• Werkzeugwand inklusive Ablage

Technische Daten	Siegmund Workstation
Tischplatte Länge	1200 mm
Tischplatte Breite	800 mm
Tischhöhe	850 mm
Tischplatte Materialstärke	12 mm
Tischplatte Grundhärte ca.	280 – 340 Vickers
Bohrungsdurchmesser	16 mm
Bohrungsabstand	50 mm
Traglast ca.	1000 kg

Zubehör	Art.-Nr.	€ zzgl. MwSt.
Werkzeug-Set A	194167320	249,00

Zubehör	Art.-Nr.	€ zzgl. MwSt.
Werkzeug Set B	194167340	427,00



Unverbindliche Aktionspreise
Lieferbedingungen siehe Rückseite

Zubehör für Workstation Basispaket



Zubehör	Art.-Nr.	€ zzgl. MwSt.	Zubehör	Art.-Nr.	€ zzgl. MwSt.
① Workstation Basisgestell	194004002	498,00	⑲ Schnellspannbolzen kurz - brüniert	194160510	29,00
② Ablage	194004020	20,00	⑳ Schnellspannbolzen lang - brüniert	194160512	35,00
③ Werkzeugwand inkl. Ablage	194004025	74,00	㉑ Kugelspannbolzen flach kurz - brüniert	194160522	25,00
④ Ausstattung mit 4 Rollen	194004100	89,00	㉒ Kugelspannbolzen flach lang - brüniert	194160523	31,00
⑤ Schublade 60 mm	194004200	48,00	㉓ Senkbolzen kurz - brüniert	194160528	24,00
⑥ Schublade 120 mm	194004205	53,00	㉔ Absteckbolzen - brüniert	194160540	9,00
⑦ Schublade 180 mm	194004210	58,00	㉕ Verbindungsbolzen kurz - nitriert	194160560N	15,00
⑧ Schublade 240 mm	194004215	64,00	㉖ Magnetspannbolzen 34 mm - Aluminium	194160740	12,00
⑨ Zwingenhalterung	194164030	19,00	㉗ Professional Schraubzwinde - brüniert / nitriert	193160610	52,00
⑩ Bolzen- und Prismahalterung	194164035	23,00	㉘ Professional Schraubzwinde 45°/90° - brüniert	193160630	49,00
⑪ Werkzeug-Set A			㉙ Rohrschraubzwinde Universal - brüniert	194160604	52,00
▶ 2 Schraubzwingen			㉚ Basic Schraubzwinde - brüniert	194160620	41,00
▶ 6 Schnellspannbolzen	194167320	249,00	㉛ Prisma für Schraubzwingen - brüniert / nitriert	194160656	7,00
▶ 4 Anschläge			㉜ Duo Prisma Ø 25 mm - brüniert / nitriert	194160650	10,00
▶ 1 Inbusschlüssel			㉝ Vario Prisma Ø 50 mm 90°/120° mit eingeschraubtem Bund - nitriert	1931606451N	31,00
⑫ Werkzeug Set B			㉞ Reduzierbuchse 28 mm → 16 mm - brüniert	194000546	11,00
▶ 4 Schraubzwingen			㉟ Inbusschlüssel 4 mm	193160852	9,00
▶ 8 Schnellspannbolzen			㊱ Brennerhalter - brüniert	193160920	18,00
▶ 6 Anschläge	194167340	427,00	㊲ Bürste Ø 17 mm mit Schutzkappe	193160820	13,00
▶ 2 Anschlag- und Spannwinkel			㊳ Kombi-Abziehstein 150 x 50 x 25 mm	193000942	13,00
▶ 1 Inbusschlüssel			㊴ CleanBasic 1 Liter in Sprühflasche	193000914	11,00
▶ 1 Schraubstock 100 mm			㊵ CleanBasic 5 Liter	194000915	33,00
⑬ Exzenter-Anschlag Ø 75 mm - nitriert	194160403N	16,00	㊶ Antihaft mit Korrosionsschutz 1 Liter in Sprühflasche	194000924	13,00
⑭ Flex-Anschlag 12 x 83 mm - Aluminium	194160412	14,00	㊷ Antihaft mit Korrosionsschutz 1 Liter in Pumpflasche	194000929	29,00
⑮ Universal-Anschlag 80 L - nitriert	193160410N	26,00	㊸ Antihaft mit Korrosionsschutz 5 Liter	194000926	39,00
⑯ Universal-Anschlag 115 L - nitriert	193160420N	31,00	㊹ Standard-Schraubstock 100 mm	194164301	89,00
⑰ Winkel-Einstellschablone - nitriert	194160455N	33,00	㊺ Premium-Schraubstock 100 mm	194004300	132,00
⑱ Anschlag- und Spannwinkel 50 L - nitriert	194160105N	27,00	㊻ Premium-Schraubstock 125 mm	194004302SET	215,00
⑲ Anschlag- und Spannwinkel 90 X - nitriert	193160108N	31,00			
⑳ Anschlag- und Spannwinkel 90 L - nitriert	193160110N	43,00			
㉑ Anschlag- und Spannwinkel 300 G - nitriert	193160162N	69,00			
㉒ Anschlag- und Spannwinkel 500 G - nitriert	194160164N	95,00			
㉓ Anschlag- und Spannwinkel 500 GK links - nitriert	193160134N	143,00			
㉔ Anschlag- und Spannwinkel 500 GK rechts - nitriert	193160136N	143,00			
			Optionen (nur ab Werk)	Art.-Nr.	€ zzgl. MwSt.
			Aufpreis Plasmanitrierung	194164004XX	100,00

System 16 – Für filigrane Anwendungen

► Für einfache Aufbauten mit geringem Gewicht bis max. ca. 1.000 kg pro Fuß Grundausstattung empfehlen wir das System 16. Dank des standardmäßigen Bohrungsabstandes von 50 mm haben Sie die Möglichkeit auch kleine Teile problemlos zu spannen.

► Dank dem durchdachten Siegmund Baukastensystem können alle Systeme durch Verbindungselemente miteinander verbunden werden.

BOHRUNG Ø 16 mm

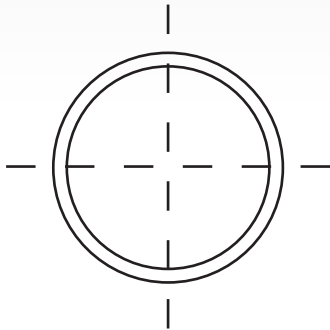

- 1. Bohrungen Oberfläche 50 x 50 mm Raster
- 2. Bohrungen mit Radius 2 mm
- 3. Ecken und Kanten mit Radius 3 / 6 mm
- 4. Höhe Seitenwange 100 mm
Bohrungsabstand Seitenwange 25 mm
- 5. Inklusive Skalierung auf der Oberfläche
- 6. Konstruktion durch Rippen verstärkt

MATERIAL

► Materialstärke ca. 11,5 – 13 mm

PROFESSIONAL 750

► hochwertiger Stahl S355J2+N, plasmanitriert und BAR-beschichtet

PROFESSIONAL EXTREME 8.7

► Durchgehärteter Werkzeugstahl X8.7, plasmanitriert und BAR-beschichtet

Modell	PROFESSIONAL 750	PROFESSIONAL EXTREME 8.7
Material	Stahl S355J2+N	Durchgehärteter Werkzeugstahl aus Sonderlegierung Siegmund X8.7
Plasmanitrierung	✓	✓
Grundhärte	ca. 165 – 220 Vickers	ca. 280 – 340 Vickers
Oberflächenhärte	ca. 450 – 750 Vickers	ca. 450 – 850 Vickers
Materialstärke	ca. 11,5 – 13 mm	ca. 11,5 – 13 mm
Seitenwange	100 mm	100 mm
Skala	✓	✓

Materialien im Vergleich



Professional 750



*Professional 750
mit Plasmanitrierung*



*Professional Extreme 8.7
mit Plasmanitrierung*

Seitenwange von Professional Extreme 8.7 aus spezifischem Grundwerkstoff S355J2+N

Modell	PROFESSIONAL 750 ohne Plasmanitrierung	PROFESSIONAL 750 mit Plasmanitrierung	PROFESSIONAL EXTREME 8.7 mit Plasmanitrierung
Härte in Vickers	Grundhärte: ca. 165 – 220 Vickers	Grundhärte: ca. 165 – 220 Vickers Oberflächenhärte: ca. 450 – 750 Vickers	Grundhärte: ca. 280 – 340 Vickers Oberflächenhärte: ca. 450 – 850 Vickers
Material	Spezifischer Grundwerkstoff S355J2+N	Spezifischer Grundwerkstoff S355J2+N, plasmanitriert	Durchgehärteter Werkzeugstahl aus Sonderlegierung Siegmund X8.7
Grundhärte	★★	★★	★★★★★
Oberflächenhärte	★★	★★★★★	★★★★★
Schlagfestigkeit	★★	★★★	★★★★★
Kratzfestigkeit	★★	★★★★	★★★★★
Schutz gegen Schweißspritzer	★	★★★★★	★★★★★
Korrosionsbeständigkeit	★	★★★★★	★★★★★
Punktlast	★★★★	★★★★	★★★★★
Ebenheit im neuen Zustand	★★★★★	★★★★★	★★★★★
Erhalt der Ebenheit nach starker Beanspruchung	★	★★★	★★★★
Lebensdauer	★★	★★★★	★★★★★

Schweißstisch Professional 750 aus Stahl S355J2+N – Für filigrane Anwendungen

- ▶ Die Bohrungen haben einen Durchmesser von 16 mm
- ▶ Der Tisch wird aus hochwertigem Stahl S355J2+N gefertigt
- ▶ Die Schweißstische sind standardmäßig mit Skala versehen



Stahl S355J2+N

Überzeugen Sie sich von unserer Leistungsfähigkeit und fragen Sie nach einer individuellen Beratung!

Kontakt: (09 51) 96 555-501
beratung@schweisskraft.de



Schweißstisch Professional 750 aus hochwertigem Stahl S355J2+N

Modell	Traglast	Länge	Breite	Tischhöhe inkl. Füße	Gewicht	Art.-Nr.	statt € zzgl. MwSt.	nur € zzgl. MwSt.	Verpackung	Transport	
Professional 750 1000x500x100	2000 kg	1000 mm	500 mm	850 mm	128 kg	190160005	909,00	869,00	TVPS1	TPZS1	
Professional 750 1000x1000x100			1000 mm		193 kg	190160010	1.223,00	1.174,00	TVPS1	TPZS2	
Professional 750 1200x1200x100		1200 mm	1200 mm		261 kg	190160015	1.483,00	1.417,00	TVPS1	TPZS3	
Professional 750 1200x800x100			800 mm		195 kg	190160025	1.223,00	1.174,00	TVPS1	TPZS2	
Professional 750 1500x1000x100		1500 mm	1000 mm		281 kg	190160035	1.599,00	1.528,00	TVPS1	TPZS3	
Professional 750 1500x1500x100			1500 mm		397 kg	190160050	2.145,00	2.051,00	TVPS1	TPZS4	
Professional 750 2000x1000x100		2000 mm	1000 mm		354 kg	190160020	2.066,00	1.977,00	TVPS1	TPZS5	
Professional 750 2000x1200x100			1200 mm		415 kg	190160060	2.490,00	2.393,00	TVPS1	TPZS7	
Professional 750 2400x1200x100		3000 kg	2400 mm		1200 mm	503 kg	190160030	2.906,00	2.778,00	TVPS3	TPZS6
Professional 750 3000x1500x100*		4000 kg	3000 mm		1500 mm	795 kg	1901600502	4.290,00	4.099,00	TVPS3	TPZS8

* Bestehend aus 2 Tischen 1.500 mm x 1.500 mm inkl. 6 Verbindungsbolzen

Schweißstisch Professional 750 plasmanitriert – Oberflächenhärte bis zu 750 Vickers!

- ▶ Die Bohrungen haben einen Durchmesser von 16 mm
- ▶ Der Tisch wird aus hochwertigem Stahl S355J2+N gefertigt, plasmanitriert und BAR-beschichtet
- ▶ Die Schweißstische sind standardmäßig mit Skala versehen
- ▶ Schutz vor Rost, Kratzern und Schweißspritzer-Anhaftung
- ▶ Durch thermochemisches Verfahren plasmanitriert, dadurch korrosionsbeständiger und höhere Belastbarkeit des Schweißstisches



Plasmanitriert

Professional 750 2400x1200x100

Schweißstisch Professional 750 aus hochwertigem Stahl S355J2+N plasmanitriert

Modell	Traglast	Länge	Breite	Tischhöhe inkl. Füße	Gewicht	Art.-Nr.	statt € zzgl. MwSt.	nur € zzgl. MwSt.	Verpackung	Transport	
Professional 750 1000x500x100	2000 kg	1000 mm	500 mm	850 mm	128 kg	190160005P	995,00	949,00	TVPS1	TPZS1	
Professional 750 1000x1000x100			1000 mm		193 kg	190160010P	1.327,00	1.271,00	TVPS1	TPZS2	
Professional 750 1200x1200x100		1200 mm	1200 mm		261 kg	190160015P	1.661,00	1.583,00	TVPS1	TPZS3	
Professional 750 1200x800x100			800 mm		195 kg	190160025P	1.327,00	1.271,00	TVPS1	TPZS2	
Professional 750 1500x1000x100		1500 mm	1000 mm		281 kg	190160035P	1.758,00	1.676,00	TVPS1	TPZS3	
Professional 750 1500x1500x100			1500 mm		397 kg	190160050P	2.360,00	2.251,00	TVPS1	TPZS4	
Professional 750 2000x1000x100		2000 mm	1000 mm		354 kg	190160020P	2.360,00	2.251,00	TVPS1	TPZS5	
Professional 750 2000x1200x100			1200 mm		415 kg	190160060P	2.790,00	2.672,00	TVPS1	TPZS7	
Professional 750 2400x1200x100		3000 kg	2400 mm		1200 mm	503 kg	190160030P	3.220,00	3.070,00	TVPS3	TPZS6
Professional 750 3000x1500x100*		4000 kg	3000 mm		1500 mm	795 kg	1901600502P	4.720,00	4.499,00	TVPS3	TPZS8

* Bestehend aus 2 Tischen 1.500 mm x 1.500 mm inkl. 6 Verbindungsbolzen

Unverbindliche Aktionspreise
Lieferbedingungen siehe Rückseite

Transportzuschläge siehe S. RE 32

Schweißtisch Professional Extreme 8.7 aus Werkzeugstahl – Für filigrane Anwendungen

- ▶ Die Bohrungen haben einen Durchmesser von 16 mm
- ▶ Die Tischplatte wird aus durchgehärtetem Werkzeugstahl X8.7 gefertigt. Die Seitenwangen sind aus spezifischem Grundwerkstoff S355J2+N
- ▶ Die Schweißtische sind standardmäßig mit Skala versehen



16 mm

durchgehärteter
Werkzeugstahl X8.7

Professional Extreme 8.7–1500x1000x100

Professional Extreme 8.7 aus durchgehärtetem Werkzeugstahl X8.7

Modell	Traglast	Länge	Breite	Tischhöhe inkl. Füße	Gewicht	Art.-Nr.	statt € zzgl. MwSt.	nur € zzgl. MwSt.	Verpackung	Transport	
Professional Extreme 8.7–1000x500x100	2000 kg	1000 mm	500 mm	850 mm	128 kg	190160005X07	1.022,00	978,00	TVPS1	TPZS1	
Professional Extreme 8.7–1000x1000x100			1000 mm		193 kg	190160010X07	1.331,00	1.278,00	TVPS1	TPZS2	
Professional Extreme 8.7–1200x1200x100		1200 mm	1200 mm		261 kg	190160015X07	1.700,00	1.633,00	TVPS1	TPZS3	
Professional Extreme 8.7–1200x800x100			800 mm		195 kg	190160025X07	1.442,00	1.384,00	TVPS1	TPZS2	
Professional Extreme 8.7–1500x1000x100		1500 mm	1000 mm		281 kg	190160035X07	1.811,00	1.738,00	TVPS1	TPZS3	
Professional Extreme 8.7–1500x1500x100			1500 mm		397 kg	190160050X07	2.383,00	2.288,00	TVPS1	TPZS4	
Professional Extreme 8.7–2000x1000x100		2000 mm	1000 mm		354 kg	190160020X07	2.304,00	2.142,00	TVPS1	TPZS5	
Professional Extreme 8.7–2000x1200x100			1200 mm		415 kg	190160060X07	2.830,00	2.719,00	TVPS1	TPZS7	
Professional Extreme 8.7–2400x1200x100		3000 kg	2400 mm		1200 mm	503 kg	190160030X07	3.339,00	3.207,00	TVPS3	TPZS6
Professional Extreme 8.7–3000x1500x100*		4000 kg	3000 mm		1500 mm	795 kg	190160050X072	4.766,00	4.577,00	TVPS3	TPZS8
Professional Extreme 8.7–4000x2000x100	4000 kg	4000 mm	2000 mm	1297 kg	190160055X07	6.554,00	6.265,00	TVPS3	TPZS9		

* Bestehend aus 2 Tischen 1.500 mm x 1.500 mm inkl. 6 Verbindungsbolzen

Schweißtisch Professional Extreme 8.7 plasmanitriert – Oberflächenhärte bis zu 850 Vickers!

- ▶ Die Bohrungen haben einen Durchmesser von 16 mm
- ▶ Die Tischplatte wird aus durchgehärtetem Werkzeugstahl X8.7 gefertigt, plasmanitriert und BAR-beschichtet
- ▶ Die Schweißtische sind standardmäßig mit Skala versehen
- ▶ Schutz vor Rost, Kratzern und Schweißspritzer-Anhaftung
- ▶ Durch thermochemisches Verfahren plasmanitriert, dadurch korrosionsbeständiger und höhere Belastbarkeit des Schweißtisches



16 mm

Plasmanitriert

Professional Extreme 8.7–4000x2000x100

Professional Extreme 8.7 aus durchgehärtetem Werkzeugstahl X8.7 plasmanitriert

Modell	Traglast	Länge	Breite	Tischhöhe inkl. Füße	Gewicht	Art.-Nr.	statt € zzgl. MwSt.	nur € zzgl. MwSt.	Verpackung	Transport	
Professional Extreme 8.7–1000x500x100	2000 kg	1000 mm	500 mm	850 mm	128 kg	190160005X7	1.108,00	1.058,00	TVPS1	TPZS1	
Professional Extreme 8.7–1000x1000x100			1000 mm		193 kg	190160010X7	1.435,00	1.375,00	TVPS1	TPZS2	
Professional Extreme 8.7–1200x1200x100		1200 mm	1200 mm		261 kg	190160015X7	1.878,00	1.799,00	TVPS1	TPZS3	
Professional Extreme 8.7–1200x800x100			800 mm		195 kg	190160025X7	1.546,00	1.481,00	TVPS1	TPZS2	
Professional Extreme 8.7–1500x1000x100		1500 mm	1000 mm		281 kg	190160035X7	1.970,00	1.886,00	TVPS1	TPZS3	
Professional Extreme 8.7–1500x1500x100			1500 mm		397 kg	190160050X7	2.598,00	2.488,00	TVPS1	TPZS4	
Professional Extreme 8.7–2000x1000x100		2000 mm	1000 mm		354 kg	190160020X7	2.598,00	2.488,00	TVPS1	TPZS5	
Professional Extreme 8.7–2000x1200x100			1200 mm		415 kg	190160060X7	3.130,00	2.998,00	TVPS1	TPZS7	
Professional Extreme 8.7–2400x1200x100		3000 kg	2400 mm		1200 mm	503 kg	190160030X7	3.653,00	3.499,00	TVPS3	TPZS6
Professional Extreme 8.7–3000x1500x100*		4000 kg	3000 mm		1500 mm	795 kg	190160050X72	5.196,00	4.977,00	TVPS3	TPZS8
Professional Extreme 8.7–4000x2000x100	4000 kg	4000 mm	2000 mm	1297 kg	190160055X7	7.306,00	6.965,00	TVPS3	TPZS9		

* Bestehend aus 2 Tischen 1.500 mm x 1.500 mm inkl. 6 Verbindungsbolzen

Zubehör für Schweißtische System 16 mm



Zubehör	Set 1 System 16*	Set 2 System 16*	Set 3 System 16*	Set 4 System 16*	Set 5 System 16*
Art.-Nr.	193163100	193163200	193163300	193163400	193163500
statt € zzgl. MwSt.	1.063,00	2.015,00	2.887,00	4.392,00	5.468,00
nur € zzgl. MwSt.	876,00	1.565,00	2.301,00	3.479,00	4.597,00
21 Zwinge brüniert/nitriert	4 x	6 x	8 x	10 x	12 x
22 Zwinge 45°/90° brüniert		2 x	4 x	4 x	6 x
23 Prisma nitriert 90°/120°		4 x	4 x	8 x	8 x
20 Spannbolzen brüniert 53 mm	12 x	18 x	24 x	30 x	36 x
9 Anschlag nitriert 80 mm		4 x	4 x	8 x	8 x
10 Anschlag nitriert 115 mm	4 x	6 x	8 x	10 x	12 x
11 Winkel nitriert 25 mm	4 x	6 x	8 x	10 x	12 x
12 Winkel nitriert 90 mm	4 x	6 x	8 x	10 x	12 x
13 Winkel nitriert 300 mm		2 x	2 x	4 x	4 x
16 + 17 Drehwinkel nitriert 250 mm links+rechts				1 x + 1 x	1 x + 1 x
14 + 15 Winkel nitriert 500 mm links+rechts			1 x + 1 x	1 x + 1 x	1 x + 1 x
18 + 19 Winkel nitriert 750 mm links+rechts					1 x + 1 x
24 Werkzeugwagen				1 x	1 x

* Inkl. Exzenter, Inbusschlüssel, Bürste, Abziehstein, Probe CleanBasic, Probe Antihaft, Brennerhalter

Optionen (nur ab Werk)	Art.-Nr.	€ zzgl. MwSt.
1 Fuß Grundausrüstung 850	193160857X	ohne Aufpreis
2 Aufpreis pro Fuß höhenverstellbar 550-950	193160877XX	46,00
3 Aufpreis pro Fuß mit Bodenverankerung 750	193160875XX	52,00
4 Aufpreis pro Fuß mit Lenkrolle und Feststellbremse 750	193160876XX	51,00
5 Aufpreis pro Fuß höhenverstellbar mit Lenkrolle und Feststellbremse 600-900	193160879XX	75,00

Zubehör	Art.-Nr.	€ zzgl. MwSt.
6 Sub Table Box für System 16	1931609001	378,00
7 Antihaft mit Korrosionsschutz 1 Liter in Sprühflasche	194000924	13,00
8 Exzenter-Anschlag Ø 75 mm mit M10-Gewinde - nitriert	193160402N	17,00
9 Universal-Anschlag 80 L - nitriert	193160410N	26,00
10 Universal-Anschlag 115 L - nitriert	193160420N	31,00
11 Anschlag- und Spannwinkel 90 X - nitriert	193160108N	31,00
12 Anschlag- und Spannwinkel 90 L - nitriert	193160110N	43,00
13 Anschlag- und Spannwinkel 300 G - nitriert	193160162N	69,00
14 Anschlag- und Spannwinkel 500 GK rechts - nitriert	193160136N	143,00
15 Anschlag- und Spannwinkel 500 GK links - nitriert	193160134N	143,00

Zubehör	Art.-Nr.	€ zzgl. MwSt.
16 Anschlag- und Spannwinkel 250 G mit Drehwinkel links - Guss / nitriert	193160161N	96,00
17 Anschlag- und Spannwinkel 250 G mit Drehwinkel rechts - Guss / nitriert	193160163N	96,00
18 Anschlag- und Spannwinkel 750 GK rechts - nitriert	193160148N	245,00
19 Anschlag- und Spannwinkel 750 GK links - nitriert	193160146N	245,00
20 Schnellspannbolzen kurz - brüniert	193160510	29,00
21 Professional Schraubzwinde - brüniert / nitriert	193160610	52,00
22 Professional Schraubzwinde 45°/90° - brüniert	193160630	49,00
23 Vario Prisma Ø 50 mm 90°/120° mit eingeschraubtem Bund - nitriert	1931606451N	31,00
24 Werkzeugwagen	193160910	459,00
25 Bürste Ø 17 mm mit Schutzkappe	193160820	13,00
26 Brennerhalter - brüniert	193160920	18,00
27 Inbusschlüssel 4	193160852	9,00
28 Kombi-Abziehstein 150 x 50 x 25 mm	193000942	13,00

System 28 – Für schwere Anwendungen

▶ Wenn Sie unterschiedliche oder überwiegend große Projekte umsetzen möchten, ist das System 28 ideal. Hier können die Füße Grundausstattung jeweils mit ca. 2.000 kg belastet werden. Das Zubehör bietet Ihnen massive Spannmittel, mit welchen selbst große, schwere Aufbauten sicher in Form gehalten werden können.

▶ Dank dem durchdachten Siegmund Baukastensystem können alle Systeme durch Verbindungselemente miteinander verbunden werden.

BOHRUNG Ø 28 mm

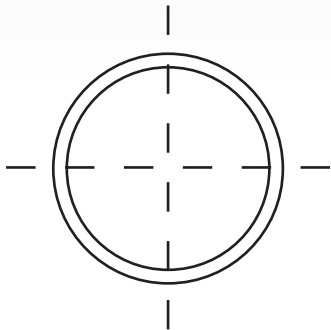

- ▶ 1. Bohrungen Oberfläche im Diagonalraster bzw. 100 x 100 mm Raster
- ▶ 2. Bohrungen mit Radius 3 mm
- ▶ 3. Ecken und Kanten mit Radius 3 / 6 mm
- ▶ 4. Höhe Seitenwange 200 mm
Bohrungsabstand Seitenwange 50 mm
- ▶ 5. Inklusive Skalierung auf der Oberfläche
- ▶ 6. Konstruktion durch Rippen verstärkt

MATERIAL

▶ Materialstärke ca. 24,5 – 27 mm

PROFESSIONAL 750

▶ hochwertiger Stahl S355J2+N, plasmanitriert und BAR-beschichtet

PROFESSIONAL EXTREME 8.7 / 8.8

▶ Durchgehärteter Werkzeugstahl X8.7 / X8.8, plasmanitriert und BAR-beschichtet

Modell	PROFESSIONAL 750	PROFESSIONAL EXTREME 8.7	PROFESSIONAL EXTREME 8.8
Material	Stahl S355J2+N	Durchgehärteter Werkzeugstahl aus Sonderlegierung Siegmund X8.7	Durchgehärteter Werkzeugstahl aus Sonderlegierung Siegmund X8.8
Plasmanitrierung	✓	✓	✓
Grundhärte	ca. 165 – 220 Vickers	ca. 280 – 340 Vickers	ca. 360 – 420 Vickers
Oberflächenhärte	ca. 450 – 750 Vickers	ca. 450 – 850 Vickers	ca. 500 – 900 Vickers
Materialstärke	ca. 24,5 – 27 mm	ca. 24,5 – 27 mm	ca. 24,5 – 27 mm
Seitenwange	200 mm	200 mm	200 mm
Diagonalraster	✓	✓	✓
Skala	✓	✓	✓

Materialien im Vergleich



Professional 750



Professional 750 mit Plasmanitrierung



Professional Extreme 8.7 mit Plasmanitrierung.
Seitenwange von Professional Extreme 8.7 aus spezifischem Grundwerkstoff S355J2+N



Professional Extreme 8.8 mit Plasmanitrierung.
Seitenwange von Professional Extreme 8.8 aus spezifischem Grundwerkstoff S355J2+N

Modell	PROFESSIONAL 750 ohne Plasmanitrierung	PROFESSIONAL 750 mit Plasmanitrierung	PROFESSIONAL EXTREME 8.7 mit Plasmanitrierung	PROFESSIONAL EXTREME 8.8 mit Plasmanitrierung
Härte in Vickers	Grundhärte: ca. 165 – 220 Vickers	Grundhärte: ca. 165 – 220 Vickers Oberflächenhärte: ca. 450 – 750 Vickers	Grundhärte: ca. 280 – 340 Vickers Oberflächenhärte: ca. 450 – 850 Vickers	Grundhärte: ca. 360 – 420 Vickers Oberflächenhärte: ca. 500 – 900 Vickers
Material	Spezifischer Grundwerkstoff S355J2+N	Spezifischer Grundwerkstoff S355J2+N, plasmanitriert	Durchgehärteter Werkzeugstahl aus Sonderlegierung Siegmund X8.7	Durchgehärteter Werkzeugstahl aus Sonderlegierung Siegmund X8.8
Grundhärte	★★	★★	★★★★★★	★★★★★★
Oberflächenhärte	★★	★★★★★★	★★★★★★	★★★★★★
Schlagfestigkeit	★★	★★★★	★★★★★★	★★★★★★
Kratzfestigkeit	★★	★★★★	★★★★★★	★★★★★★
Schutz gegen Schweißspritzer	★	★★★★★★	★★★★★★	★★★★★★
Korrosionsbeständigkeit	★	★★★★★★	★★★★★★	★★★★★★
Punktlast	★★★★	★★★★	★★★★★★	★★★★★★
Ebenheit im neuen Zustand	★★★★★★	★★★★★★	★★★★★★	★★★★★★
Erhalt der Ebenheit nach starker Beanspruchung	★	★★★★	★★★★	★★★★★★
Lebensdauer	★★	★★★★	★★★★★★	★★★★★★

Schweißtisch Professional 750 aus Stahl S355J2+N – Für schwere Anwendungen

- ▶ Die Bohrungen haben einen Durchmesser von 28 mm
- ▶ Der Tisch wird aus hochwertigem Stahl S355J2+N gefertigt
- ▶ Die Schweißtische sind standardmäßig mit Skala versehen

28 mm



Stahl S355J2+N

Professional 750 2000x2000x200

Überzeugen Sie sich von unserer Leistungsfähigkeit und fragen Sie nach einer individuellen Beratung!

**Kontakt: (09 51) 96 555-501
beratung@schweisskraft.de**

Schweißtisch Professional 750 aus hochwertigem Stahl S355J2+N

Modell	Traglast	Länge	Breite	Tischhöhe inkl. Füße	Gewicht	Art.-Nr.	statt € zzgl. MwSt.	nur € zzgl. MwSt.	Verpackung	Transport
Professional 750 1000x1000x200	4000 kg	1000 mm	1000 mm	850 mm	416 kg	190280010	1.651,00	1.510,00	TVPS2	TPZS10
Professional 750 1200x1200x200		1200 mm	1200 mm		544 kg	190280015	2.188,00	1.984,00	TVPS2	TPZS11
Professional 750 1200x800x200		1200 mm	800 mm		408 kg	190280025	1.651,00	1.510,00	TVPS2	TPZS10
Professional 750 1500x1000x200		1500 mm	1000 mm		577 kg	190280035	2.246,00	2.083,00	TVPS2	TPZS11
Professional 750 1500x1500x200		1500 mm	1500 mm		801 kg	190280050	3.071,00	2.623,00	TVPS2	TPZS13
Professional 750 2000x1000x200		2000 mm	1000 mm		730 kg	190280020	2.608,00	2.308,00	TVPS2	TPZS12
Professional 750 2000x1200x200		2000 mm	1200 mm		843 kg	190280060	3.014,00	2.773,00	TVPS2	TPZS13
Professional 750 2000x2000x200		2000 mm	2000 mm		1299 kg	190280045	4.677,00	4.099,00	TVPS3	TPZS14
Professional 750 2400x1200x200		2400 mm	1200 mm		986 kg	190280030	3.319,00	2.889,00	TVPS3	TPZS15
Professional 750 3000x1500x200		6000 kg	3000 mm		1500 mm	1517 kg	190280040	4.855,00	4.275,00	TVPS3
Professional 750 4000x2000x200	8000 kg	4000 mm	2000 mm	2501 kg	190280055	7.433,00	6.612,00	TVPS3	TPZS17	

Schweißtisch Professional 750 plasmanitriert – Oberflächenhärte bis zu 750 Vickers

- ▶ Die Bohrungen haben einen Durchmesser von 28 mm
- ▶ Der Tisch wird aus hochwertigem Stahl S355J2+N gefertigt, plasmanitriert und BAR-beschichtet
- ▶ Die Schweißtische sind standardmäßig mit Skala versehen
- ▶ Schutz vor Rost, Kratzern und Schweißspritzer-Anhaftung
- ▶ Durch thermochemisches Verfahren plasmanitriert, dadurch korrosionsbeständiger und höhere Belastbarkeit des Schweißtisches

28 mm



Plasmanitriert

Professional 750 4000x2000x200

Schweißtisch Professional 750 aus hochwertigem Stahl S355J2+N plasmanitriert

Modell	Traglast	Länge	Breite	Tischhöhe inkl. Füße	Gewicht	Art.-Nr.	statt € zzgl. MwSt.	nur € zzgl. MwSt.	Verpackung	Transport
Professional 750 1000x1000x200	4000 kg	1000 mm	1000 mm	850 mm	416 kg	190280010P	1.846,00	1.711,00	TVPS2	TPZS10
Professional 750 1200x1200x200		1200 mm	1200 mm		544 kg	190280015P	2.483,00	2.277,00	TVPS2	TPZS11
Professional 750 1200x800x200		1200 mm	800 mm		408 kg	190280025P	1.846,00	1.711,00	TVPS2	TPZS10
Professional 750 1500x1000x200		1500 mm	1000 mm		577 kg	190280035P	2.541,00	2.337,00	TVPS2	TPZS11
Professional 750 1500x1500x200		1500 mm	1500 mm		801 kg	190280050P	3.466,00	3.048,00	TVPS2	TPZS13
Professional 750 2000x1000x200		2000 mm	1000 mm		730 kg	190280020P	3.003,00	2.703,00	TVPS2	TPZS12
Professional 750 2000x1200x200		2000 mm	1200 mm		843 kg	190280060P	3.409,00	3.168,00	TVPS2	TPZS13
Professional 750 2000x2000x200		2000 mm	2000 mm		1299 kg	190280045P	5.272,00	4.792,00	TVPS3	TPZS14
Professional 750 2400x1200x200		2400 mm	1200 mm		986 kg	190280030P	3.814,00	3.487,00	TVPS3	TPZS15
Professional 750 3000x1500x200		6000 kg	3000 mm		1500 mm	1517 kg	190280040P	5.550,00	5.061,00	TVPS3
Professional 750 4000x2000x200	8000 kg	4000 mm	2000 mm	2501 kg	190280055P	8.328,00	7.673,00	TVPS3	TPZS17	

Schweißtisch Professional 750 plasmanitriert und mit Diagonalraster – Oberflächenhärte bis zu 750 Vickers

- ▶ Die Bohrungen haben einen Durchmesser von 28 mm
- ▶ Der Tisch wird aus hochwertigem Stahl S355J2+N gefertigt, plasmanitriert und BAR-beschichtet
- ▶ Die Schweißtische sind standardmäßig mit Skala versehen
- ▶ Schutz vor Rost, Kratzern und Schweißspritzer-Anhaftung
- ▶ Durch thermochemisches Verfahren plasmanitriert, dadurch korrosionsbeständiger und höhere Belastbarkeit des Schweißtisches



Professional 750 1000x1000x200

Plasmanitriert

Diagonalraster

28 mm



Professional 750 4000x2000x200

Schweißtisch Professional 750 aus hochwertigem Stahl S355J2+N plasmanitriert und mit Diagonalraster

Modell	Traglast	Länge	Breite	Tischhöhe inkl. Füße	Gewicht	Art.-Nr.	€ zzgl. MwSt.	statt € zzgl. MwSt.	nur € zzgl. MwSt.	Verpackung	Transport
Professional 750 1000x1000x200	4000 kg	1000 mm	1000 mm	850 mm	416 kg	190280010PD	2.078,00	1.926,00	1.926,00	TVPS2	TPZS10
Professional 750 1200x1200x200		1200 mm	1200 mm		544 kg	190280015PD	2.772,00	2.495,00	2.495,00	TVPS2	TPZS11
Professional 750 1200x800x200		1200 mm	800 mm		408 kg	190280025PD	2.078,00	1.926,00	1.926,00	TVPS2	TPZS10
Professional 750 1500x1000x200		1500 mm	1000 mm		577 kg	190280035PD	2.888,00	2.597,00	2.597,00	TVPS2	TPZS11
Professional 750 1500x1500x200		1500 mm	1500 mm		801 kg	190280050PD	3.929,00	3.571,00	3.571,00	TVPS2	TPZS13
Professional 750 2000x1000x200		2000 mm	1000 mm		730 kg	190280020PD	3.466,00	3.120,00	3.120,00	TVPS2	TPZS12
Professional 750 2000x1200x200		2000 mm	1200 mm		843 kg	190280060PD	3.929,00	3.586,00	3.586,00	TVPS2	TPZS13
Professional 750 2000x2000x200		2000 mm	2000 mm		1299 kg	190280045PD	5.966,00	5.427,00	5.427,00	TVPS3	TPZS14
Professional 750 2400x1200x200		2400 mm	1200 mm		986 kg	190280030PD	4.392,00	3.947,00	3.947,00	TVPS3	TPZS15
Professional 750 3000x1500x200		6000 kg	3000 mm		1500 mm	1517 kg	190280040PD	6.128,00	5.526,00	5.526,00	TVPS3
Professional 750 4000x2000x200	8000 kg	4000 mm	2000 mm	2501 kg	190280055PD	9.138,00	8.497,00	8.497,00	TVPS3	TPZS17	

Transportzuschläge

Transportzuschläge	Art.-Nr.	€ zzgl. MwSt.
Transportzuschlag WS1	TPZWS1	49,90
Transportzuschlag DH1	TPZDH1	72,50
Transportzuschlag S1	TPZS1	84,00
Transportzuschlag S2	TPZS2	95,00
Transportzuschlag S3	TPZS3	125,00
Transportzuschlag S4	TPZS4	137,00
Transportzuschlag S5	TPZS5	178,00
Transportzuschlag S6	TPZS6	258,00
Transportzuschlag S7	TPZS7	221,00
Transportzuschlag S8	TPZS8	342,00
Transportzuschlag S9	TPZS9	546,00
Transportzuschlag S10	TPZS10	184,00

Transportzuschläge	Art.-Nr.	€ zzgl. MwSt.
Transportzuschlag S11	TPZS11	205,00
Transportzuschlag S12	TPZS12	215,00
Transportzuschlag S13	TPZS13	226,00
Transportzuschlag S14	TPZS14	236,00
Transportzuschlag S15	TPZS15	258,00
Transportzuschlag S16	TPZS16	342,00
Transportzuschlag S17	TPZS17	546,00
Transportverpackungspauschale WS1	TVPWS1	21,00
Transportverpackungspauschale S1	TVPS1	52,50
Transportverpackungspauschale S2	TVPS2	78,90
Transportverpackungspauschale S3	TVPS3	99,90

Professional Extreme 8.7 aus Werkzeugstahl plasmanitriert – Oberflächenhärte bis zu 850 Vickers

- ▶ Die Bohrungen haben einen Durchmesser von 28 mm
- ▶ Die Tischplatte wird aus durchgehärtetem Werkzeugstahl X8.7 gefertigt
- ▶ Die Schweißtische sind standardmäßig mit Skala versehen
- ▶ Schutz vor Rost, Kratzern und Schweißspritzer-Anhaftung
- ▶ Durch thermochemisches Verfahren plasmanitriert, dadurch korrosionsbeständiger und höhere Belastbarkeit des Schweißtisches

28 mm



Plasmanitriert

Professional Extreme 8.7–1500x1000x200

Professional Extreme 8.7 aus durchgehärtetem Werkzeugstahl X8.7 plasmanitriert

Modell	Traglast	Länge	Breite	Tischhöhe inkl. Füße	Gewicht	Art.-Nr.	statt € zzgl. MwSt.	nur € zzgl. MwSt.	Verpackung	Transport
Professional Extreme 8.7–1000x1000x200	4000 kg	1000 mm	1000 mm	850 mm	416 kg	190280010X7	2.078,00	1.926,00	TVPS2	TPZS10
Professional Extreme 8.7–1200x1200x200		1200 mm	1200 mm		544 kg	190280015X7	2.714,00	2.523,00	TVPS2	TPZS11
Professional Extreme 8.7–1200x800x200		1200 mm	800 mm		408 kg	190280025X7	2.078,00	1.926,00	TVPS2	TPZS10
Professional Extreme 8.7–1500x1000x200		1500 mm	1000 mm		577 kg	190280035X7	2.888,00	2.696,00	TVPS2	TPZS11
Professional Extreme 8.7–1500x1500x200		1500 mm	1500 mm		801 kg	190280050X7	3.698,00	3.444,00	TVPS2	TPZS13
Professional Extreme 8.7–2000x1000x200		2000 mm	1000 mm		730 kg	190280020X7	3.351,00	3.199,00	TVPS2	TPZS12
Professional Extreme 8.7–2000x1200x200		2000 mm	1200 mm		843 kg	190280060X7	3.756,00	3.494,00	TVPS2	TPZS13
Professional Extreme 8.7–2000x2000x200		2000 mm	2000 mm		1299 kg	190280045X7	5.619,00	5.363,00	TVPS3	TPZS14
Professional Extreme 8.7–2400x1200x200		2400 mm	1200 mm		986 kg	190280030X7	4.188,00	3.895,00	TVPS3	TPZS15
Professional Extreme 8.7–3000x1500x200		6000 kg	3000 mm		1500 mm	1517 kg	190280040X7	5.952,00	5.753,00	TVPS3
Professional Extreme 8.7–4000x2000x200	8000 kg	4000 mm	2000 mm	2501 kg	190280055X7	9.161,00	8.855,00	TVPS3	TPZS17	

Professional Extreme 8.7 plasmanitriert und mit Diagonalraster – Oberflächenhärte bis zu 850 Vickers

- ▶ Die Bohrungen haben einen Durchmesser von 28 mm
- ▶ Die Tischplatte wird aus durchgehärtetem Werkzeugstahl X8.7 gefertigt
- ▶ Die Schweißtische sind standardmäßig mit Skala versehen
- ▶ Schutz vor Rost, Kratzern und Schweißspritzer-Anhaftung
- ▶ Durch thermochemisches Verfahren plasmanitriert, dadurch korrosionsbeständiger und höhere Belastbarkeit des Schweißtisches

28 mm



Plasmanitriert

Diagonalraster

Professional Extreme 8.7–1200x1200x200

Professional Extreme 8.7 aus durchgehärtetem Werkzeugstahl X8.7 plasmanitriert und mit Diagonalraster

Modell	Traglast	Länge	Breite	Tischhöhe inkl. Füße	Gewicht	Art.-Nr.	statt € zzgl. MwSt.	nur € zzgl. MwSt.	Verpackung	Transport
Professional Extreme 8.7–1000x1000x200	4000 kg	1000 mm	1000 mm	850 mm	416 kg	190280010XD7	2.309,00	2.140,00	TVPS2	TPZS10
Professional Extreme 8.7–1200x1200x200		1200 mm	1200 mm		544 kg	190280015XD7	3.003,00	2.725,00	TVPS2	TPZS11
Professional Extreme 8.7–1200x800x200		1200 mm	800 mm		408 kg	190280025XD7	2.309,00	2.140,00	TVPS2	TPZS10
Professional Extreme 8.7–1500x1000x200		1500 mm	1000 mm		577 kg	190280035XD7	3.235,00	2.943,00	TVPS2	TPZS11
Professional Extreme 8.7–1500x1500x200		1500 mm	1500 mm		801 kg	190280050XD7	4.161,00	3.820,00	TVPS2	TPZS13
Professional Extreme 8.7–2000x1000x200		2000 mm	1000 mm		730 kg	190280020XD7	3.802,00	3.444,00	TVPS2	TPZS12
Professional Extreme 8.7–2000x1200x200		2000 mm	1200 mm		843 kg	190280060XD7	4.265,00	3.872,00	TVPS2	TPZS13
Professional Extreme 8.7–2000x2000x200		2000 mm	2000 mm		1299 kg	190280045XD7	6.314,00	5.898,00	TVPS3	TPZS14
Professional Extreme 8.7–2400x1200x200		2400 mm	1200 mm		986 kg	190280030XD7	4.740,00	4.351,00	TVPS3	TPZS15
Professional Extreme 8.7–3000x1500x200		6000 kg	3000 mm		1500 mm	1517 kg	190280040XD7	6.591,00	6.182,00	TVPS3
Professional Extreme 8.7–4000x2000x200	8000 kg	4000 mm	2000 mm	2501 kg	190280055XD7	10.064,00	9.442,00	TVPS3	TPZS17	

Professional Extreme 8.8 Werkzeugstahl plasmanitriert – Oberflächenhärte bis zu 900 Vickers

- ▶ Die Bohrungen haben einen Durchmesser von 28 mm
- ▶ Die Tischplatte wird aus durchgehärtetem Werkzeugstahl X8.8 gefertigt
- ▶ Die Schweißtische sind standardmäßig mit Skala versehen
- ▶ Schutz vor Rost, Kratzern und Schweißspritzer-Anhaftung
- ▶ Durch thermochemisches Verfahren plasmanitriert, dadurch korrosionsbeständiger und höhere Belastbarkeit des Schweißtisches



Professional Extreme 8.8 - 2400x1200x200

Professional Extreme 8.8 aus durchgehärtetem Werkzeugstahl X8.8 plasmanitriert

Modell	Traglast	Länge	Breite	Tischhöhe inkl. FüÙe	Gewicht	Art.-Nr.	statt € zzgl. MwSt.	nur € zzgl. MwSt.	Verpackung	Transport
Professional Extreme 8.8 - 1000x1000x200	4000 kg	1000 mm	1000 mm	850 mm	416 kg	190280010X8	2.598,00	2.397,00	TVPS2	TPZS10
Professional Extreme 8.8 - 1200x1200x200		1200 mm	1200 mm		544 kg	190280015X8	3.003,00	2.771,00	TVPS2	TPZS11
Professional Extreme 8.8 - 1200x800x200		1200 mm	800 mm		408 kg	190280025X8	2.598,00	2.397,00	TVPS2	TPZS10
Professional Extreme 8.8 - 1500x1000x200		1500 mm	1000 mm		577 kg	190280035X8	3.154,00	2.910,00	TVPS2	TPZS11
Professional Extreme 8.8 - 1500x1500x200		1500 mm	1500 mm		801 kg	190280050X8	4.161,00	3.839,00	TVPS2	TPZS13
Professional Extreme 8.8 - 2000x1000x200		2000 mm	1000 mm		730 kg	190280020X8	3.767,00	3.476,00	TVPS2	TPZS12
Professional Extreme 8.8 - 2000x1200x200		2000 mm	1200 mm		843 kg	190280060X8	4.277,00	3.945,00	TVPS2	TPZS13
Professional Extreme 8.8 - 2000x2000x200		2000 mm	2000 mm		1299 kg	190280045X8	6.360,00	5.970,00	TVPS3	TPZS14
Professional Extreme 8.8 - 2400x1200x200		2400 mm	1200 mm		986 kg	190280030X8	4.624,00	4.265,00	TVPS3	TPZS15
Professional Extreme 8.8 - 3000x1500x200		6000 kg	3000 mm		1500 mm	1517 kg	190280040X8	6.939,00	6.555,00	TVPS3
Professional Extreme 8.8 - 4000x2000x200	8000 kg	4000 mm	2000 mm	2501 kg	190280055X8	10.851,00	10.215,00	TVPS3	TPZS17	

Professional Extreme 8.8 Werkzeugstahl plasmanitriert und mit Diagonalraster – Oberflächenhärte bis zu 900 Vickers

- ▶ Die Bohrungen haben einen Durchmesser von 28 mm
- ▶ Die Tischplatte wird aus durchgehärtetem Werkzeugstahl X8.8 gefertigt
- ▶ Die Schweißtische sind standardmäßig mit Skala versehen
- ▶ Schutz vor Rost, Kratzern und Schweißspritzer-Anhaftung
- ▶ Durch thermochemisches Verfahren plasmanitriert, dadurch korrosionsbeständiger und höhere Belastbarkeit des Schweißtisches



Professional Extreme 8.8 - 4000x2000x200

Professional Extreme 8.8 aus durchgehärtetem Werkzeugstahl X8.8 plasmanitriert und mit Diagonalraster

Modell	Traglast	Länge	Breite	Tischhöhe inkl. FüÙe	Gewicht	Art.-Nr.	statt € zzgl. MwSt.	nur € zzgl. MwSt.	Verpackung	Transport
Professional Extreme 8.8 - 1000x1000x200	4000 kg	1000 mm	1000 mm	850 mm	416 kg	190280010XD8	2.876,00	2.654,00	TVPS2	TPZS10
Professional Extreme 8.8 - 1200x1200x200		1200 mm	1200 mm		544 kg	190280015XD8	3.304,00	3.048,00	TVPS2	TPZS11
Professional Extreme 8.8 - 1200x800x200		1200 mm	800 mm		408 kg	190280025XD8	2.876,00	2.654,00	TVPS2	TPZS10
Professional Extreme 8.8 - 1500x1000x200		1500 mm	1000 mm		577 kg	190280035XD8	3.466,00	3.198,00	TVPS2	TPZS11
Professional Extreme 8.8 - 1500x1500x200		1500 mm	1500 mm		801 kg	190280050XD8	4.624,00	4.265,00	TVPS2	TPZS13
Professional Extreme 8.8 - 2000x1000x200		2000 mm	1000 mm		730 kg	190280020XD8	4.230,00	3.902,00	TVPS2	TPZS12
Professional Extreme 8.8 - 2000x1200x200		2000 mm	1200 mm		843 kg	190280060XD8	4.740,00	4.373,00	TVPS2	TPZS13
Professional Extreme 8.8 - 2000x2000x200		2000 mm	2000 mm		1299 kg	190280045XD8	7.170,00	6.717,00	TVPS3	TPZS14
Professional Extreme 8.8 - 2400x1200x200		2400 mm	1200 mm		986 kg	190280030XD8	5.318,00	4.906,00	TVPS3	TPZS15
Professional Extreme 8.8 - 3000x1500x200		6000 kg	3000 mm		1500 mm	1517 kg	190280040XD8	7.517,00	7.089,00	TVPS3
Professional Extreme 8.8 - 4000x2000x200	8000 kg	4000 mm	2000 mm	2501 kg	190280055XD8	11.684,00	10.984,00	TVPS3	TPZS17	

Zubehör für Schweißtische System 28 mm



Zubehör	Set 1 System 28*	Set 2 System 28*	Set 3 System 28*	Set 4 System 28*	Set 5 System 28*
Art.-Nr.	193283100	193283200	193283300	193283400	193283500
statt € zzgl. MwSt.	1.693,00	2.919,00	4.209,00	6.592,00	8.020,00
nur € zzgl. MwSt.	1.479,00	2.604,00	3.754,00	5.875,00	7.153,00
22 Zwinge nitriert	4 x	6 x	10 x	14 x	14 x
23 Zwinge nitriert 45°/90°	2 x	4 x	6 x	10 x	10 x
24 Prisma nitriert 135°	2 x	4 x	4 x	6 x	8 x
20 Bolzen brüniert 95 mm	12 x	18 x	24 x	30 x	36 x
21 Magnetspannbolzen		4 x	4 x	8 x	8 x
8 Anschlag nitriert 150 mm		6 x	8 x	10 x	12 x
9 Anschlag nitriert 225 mm	4 x	6 x	8 x	10 x	12 x
10 Anschlag nitriert 500 mm	2 x			4 x	4 x
11 Winkel nitriert 175 mm	4 x	4 x	6 x	8 x	12 x
13 Winkel nitriert 300 mm	2 x	2 x	2 x	2 x	2 x
12 Winkel nitriert 500 mm		2 x	2 x	2 x	2 x
16 + 17 Drehwinkel nitriert 500 mm				1 x + 1 x	1 x + 1 x
14 + 15 Winkel nitriert 750 mm			1 x + 1 x	1 x + 1 x	1 x + 1 x
18 + 19 Winkel nitriert 800 mm					1 x + 1 x
25 Werkzeugwagen				1 x	1 x

* Inkl. Exzenter, Inbusschlüssel, Bürste, Abziehstein, Probe CleanBasic, Probe Antihaf, Brennerhalter

Optionen (nur ab Werk)

	Art.-Nr.	€ zzgl. MwSt.
Fuß Grundausstattung 750 anstelle von Fuß Grundausstattung 650	193280857X	Ohne Aufpreis
1 Aufpreis pro Fuß höhenverstellbar 450-700	193280878XX	63,00
2 Aufpreis pro Fuß höhenverstellbar 550-900	193280877XX	63,00
3 Aufpreis pro Fuß mit Lenkrolle und Feststellbremse	193280876XX	82,00
4 Aufpreis pro Fuß höhenverstellbar mit Lenkrolle und Feststellbremse 550-750	193280879XX	103,00
5 Aufpreis pro Fuß mit Bodenverankerung	193280874XX	52,00

Zubehör	Art.-Nr.	€ zzgl. MwSt.	Zubehör	Art.-Nr.	€ zzgl. MwSt.
6 Sub Table Box für System 28	1932809001	378,00	21 Magnetspannbolzen 68 mm	193280740	21,00
7 Exzenter-Anschlag Ø 60 mm mit M10-Gewinde - nitriert	193280402N	20,00	22 Professional Schraubzwinde - nitriert	193280610N	62,00
8 Universal-Anschlag 150 L - nitriert	193280410N	29,00	23 Professional Schraubzwinde 45°/90° - nitriert	193280630N	58,00
9 Universal-Anschlag 225 L - nitriert	193280420N	45,00	24 Prisma Ø 50 mm 135° mit eingeschraubtem Bund - nitriert	1932806481N	22,00
10 Universal-Anschlag 500 S - nitriert	193280430N	59,00	25 Werkzeugwagen	193280910	555,00
11 Anschlag- und Spannwinkel 175 L - nitriert	193280110N	77,00	26 Bürste Ø 30 mm mit Schutzkappe	193280820	16,00
12 Anschlag- und Spannwinkel 500 G - nitriert	193280162N	155,00	27 Brennerhalter - brüniert	193280920	24,00
13 Anschlag- und Spannwinkel 300 G - nitriert	193280152N	119,00	28 Inbusschlüssel 6 mm	1932808521	12,00
14 Anschlag- und Spannwinkel 750 G links - nitriert	193280166N	189,00	29 Kombi-Abziehstein 200 x 50 x 25 mm	193000940	16,00
15 Anschlag- und Spannwinkel 750 G rechts - nitriert	193280167N	189,00	30 Anschlag- und Spannwinkel 175 SL - nitriert	193280109N	61,00
16 Anschlag- und Spannwinkel 500 G mit Drehwinkel links - Guss / nitriert	193280164N	218,00	31 Anschlag- und Spannwinkel 300 GK links - nitriert	193280124N	187,00
17 Anschlag- und Spannwinkel 500 G mit Drehwinkel rechts - Guss / nitriert	193280165N	218,00	32 Anschlag- und Spannwinkel 300 GK rechts - nitriert	193280126N	187,00
18 Anschlag- und Spannwinkel 800 GK links - nitriert	193280144N	341,00	33 Anschlag- und Spannwinkel 500 GK links - nitriert	193280130N	230,00
19 Anschlag- und Spannwinkel 800 GK rechts - nitriert	193280146N	341,00	34 Anschlag- und Spannwinkel 500 GK rechts - nitriert	193280132N	230,00
20 Schnellspannbolzen kurz - brüniert	193280510	41,00	35 Tischpresse	19328004643	933,00
			36 Antihaf mit Korrosionsschutz 1 Liter in Sprühflasche	194000924	13,00

Drehtisch höhenverstellbar – Einfach und schnell zur richtigen Arbeitshöhe

Ergonomisch arbeiten auf kleinem Raum

Der höhenverstellbare Drehtisch von Siegmund bietet Ihnen eine platzsparende und ergonomische Arbeitsgrundlage. Durch Drehen der Platte können Sie die Arbeitshöhe stufenlos einstellen. Mit der Feststelleinheit an der Seite fixieren Sie die Position der Arbeitsplatte

360° Bearbeitung

Mit dem höhenverstellbaren Drehtisch können Sie Ihr Werkstück von allen Seiten problemlos erreichen und bearbeiten

AUSFÜHRUNGEN:

Basisgestell stationär – Sicherer Stand

Das Basisgestell „Stationär“ erhalten Sie mit stabilen Fußtellern für einen sicheren Stand



Basisgestell mobil – Überall einsatzbereit

Das Basisgestell „Mobil“ ist mit stabilen Lenkrollen und Feststellbremsen ausgestattet und bietet Ihnen dieselbe Tragfähigkeit wie bei der stationären Variante



Mobiler Hubtisch

Mit dem neuen mobilen Hubtisch gelangen Sie schnell und einfach zur idealen Arbeitshöhe
Setzen Sie neue Maßstäbe in Ergonomie sowie Flexibilität und profitieren Sie von den vielfältigen Einsatzmöglichkeiten
Die stabile Stahlkonstruktion bietet Standsicherheit auch während der Einstellung der Arbeitshöhe



Drehtisch höhenverstellbar inkl. Lochplatte; Durchgehärteter Werkzeugstahl X8.7, plasmanitriert und BAR-beschichtet

Modell	System 16 stationär 1200x800x12	System 28 stationär 1200x800x15	System 16 mobil 1200x800x12	System 28 mobil 1200x800x15
Art.-Nr.	192DS164004X7	192DS804004X7	192DM164004X7	192DM804004X7
€ zzgl. MwSt.	1.291,00	1.328,00	1.396,00	1.433,00
Verpackung	TPVWS1	TPVWS1	TPVWS1	TPVWS1
Transport	TPZDH1	TPZDH1	TPZDH1	TPZDH1
Technische Daten				
Traglast	912 kg	888 kg	912 kg	888 kg
Länge	1200 mm			
Breite	800 mm			
Tischhöhe	780 – 1100 mm			
Gewicht	158 kg	182 kg	158 kg	182 kg

Drehtisch höhenverstellbar inkl. Basic Tischoberteil; Hochwertiger Stahl S355J2+N, plasmanitriert und BAR-beschichtet

Modell	System 16 stationär 1000x1000x50	System 16 mobil 1000x1000x50
Art.-Nr.	192DS161010P	192DM161010P
€ zzgl. MwSt.	1.633,00	1.738,00
Verpackung	TPVWS1	TPVWS1
Transport	TPZDH1	TPZDH1
Technische Daten		
Traglast	843 kg	
Länge	1000 mm	
Breite	1000 mm	
Tischhöhe	780 – 1100 mm	
Gewicht	227 kg	227 kg

Mobiler Hubtisch inkl. Lochplatte, Durchgehärteter Werkzeugstahl X8.7, plasmanitriert und BAR-beschichtet

Modell	System 16 mobil 1200 x 800 x 12	System 28 mobil 1200 x 800 x 15
Art.-Nr.	192HT164004X7	192HT804004X7
€ zzgl. MwSt.	1.618,00	1.655,00
Verpackung	TPVWS1	TPVWS1
Transport	TPZDH1	TPZDH1
Technische Daten		
Traglast	412 kg	388 kg
Länge	1200 mm	
Breite	800 mm	
Tischhöhe	700 – 1000 mm	
Gewicht	153 kg	177 kg

Zubehör	kompatibel mit	Art.-Nr.	€ zzgl. MwSt.	Zubehör	kompatibel mit	Art.-Nr.	€ zzgl. MwSt.
① System 16 Werkzeug-Set A 2 Schraubzwingen 6 Schnellspannbolzen 4 Anschläge 1 Innensechskantschlüssel	192DS164004X7 192DM164004X7 192DS161010P 192DM161010P 192HT164004X7	193167320	249,00	③ System 28 Werkzeug Set A 2 Schraubzwingen 6 Schnellspannbolzen 6 Distanzringe 6 Anschläge 1 Innensechskantschlüssel	192DS804004X7 192DM804040X7 192HT804004X7	193287320	355,00
② System 16 Werkzeug Set B 4 Schraubzwingen 8 Schnellspannbolzen 6 Anschläge 2 Anschlag- und Spannwinkel 1 Innensechskantschlüssel 1 Schraubstock 125 mm	192DS164004X7 192DM164004X7 192DS161010P 192DM161010P 192HT164004X7	193167340	427,00	④ System 28 Werkzeug Set B 4 Schraubzwingen 8 Schnellspannbolzen 8 Distanzringe 6 Anschläge 2 Anschlag- und Spannwinkel 1 Innensechskantschlüssel 1 Schraubstock 125 mm	192DS804004X7 192DM804040X7 192HT804004X7	193287340	638,00

SCHWEIßKRAFT MAT 300 S – Werkzeuglos bedienbarer und flexibler Montage- und Schweißstisch für die Werkstatt und Montage

Made in Germany

- ▶ Fixieren, Spannen, Schweißen, Montieren: Dank dem umfangreichen Zubehör universell verwendbar
- ▶ Stabiler Tisch mit 6 cm höhenverstellbaren Stellfüßen
- ▶ Tischoberteil ist auch einzeln erhältlich und kann auch auf vorhandene Basiselemente verwendet werden



MAT 300 S inkl. Tischunterbau

Exklusiv bei Schweißkraft

MAT 300 S
statt € 1.075,00 zzgl. MwSt.
995,-
€ 1.184,05 inkl. MwSt.
Art.-Nr. 1520000

Technische Daten	MAT 300 S
Tragkraft	300 kg
Abmessungen (L x B x H)	1200 x 800 x 850 mm
Gewicht	76 kg
Transportverpackungspauschale*	TVP 1=19,00 €

Starterset – Spannsystem für Montage- und Arbeitstisch für alle gängigen Aluprofile und Nutbreiten

- ▶ Drücken–Drehen–Fixieren, einfacher und schneller geht es nicht
- ▶ Die Schnellspanner sind nahezu universell verwendbar und werden passend für die Profile aller namhaften Hersteller mit Nutbreiten von 8 und 10 mm geliefert
- ▶ Drücken–Drehen–Fixieren, einfacher und schneller geht es nicht
- ▶ Die Schnellspanner sind nahezu universell verwendbar und werden passend für die Profile aller namhaften Hersteller mit Nutbreiten von 8 und 10 mm geliefert



Zubehör für MAT 300 S	Art.-Nr.	statt	€ zzgl. MwSt.
Starterset Spannsystem	1528100	535,00	480,00



Zubehör für MAT 300 S	Art.-Nr.	statt	€ zzgl. MwSt.
Tischoberteil aus Metall	1520001	755,00	695,00
1200 x 800 x 50 mm			
47 kg			
TVP 1=19,00 €			

MAT 500 S & MAT 300 SH – Montage- und Schweißtische mit Lochraster ø 28 mm

Made in Germany

- ▶ Für ergonomisches und mobiles Arbeiten
- ▶ Optimale Arbeitsvoraussetzungen mit bewährter Technik made in Germany
- ▶ Kompatibel mit gängigen Anschlagelementen und dem neuen, patentierten Vario Spannbolzen
- ▶ Erweiterbare Arbeitsfläche durch Anschlagsschienen
- ▶ **MAT 300 SH:** Sehr stabiles und wendiges Gestell



MAT 500 S

MAT 500 S
statt € 1.135,00 zzgl. MwSt.
1.049,-
€ 1.248,31 inkl. MwSt.
Art.-Nr. 1520003



MAT 300 SH

MAT 300 SH
statt € 2.035,00 zzgl. MwSt.
1.889,-
€ 2.247,91 inkl. MwSt.
Art.-Nr. 1520002

Technische Daten	MAT 500 S	MAT 300 SH
Arbeitsfläche	1200 x 800 mm	1200 x 800 mm
Belastungsfähigkeit	500 kg	300 kg
Arbeitshöhe	875 – 940 mm	460 – 1060 mm
Höhenanpassung	Höhenverstellbarer Gelenkfuß	Hochwertige Hydraulikpumpe
Funktionsplatte ø 28 mm	Ja	Ja
Arbeitsfläche	4 mm Stahl, phosphatiert	
Abmessungen (L x B x H)	1200 x 800 x 875 mm	1200 x 800 x 460–1060 mm
Gewicht	77kg	106 kg
Transportverpackungspauschale*	TVP 1=19,00 €	TVP 1=19,00 €

Info & Video



Starterset Vario Spannbolzen Ø 28 mm

- ▶ Ordnungspaneel mit Aufnahmestiften
- ▶ 1 Waagrechtspanner mit Klemmbolzen
- ▶ 1 Senkrechtspanner mit Klemmbolzen
- ▶ je 4 Vario Spannbolzen mit Inbus- und Klemmhelfixierung



Vario Spannbolzen-Set Ø 28 mm

- ▶ je 4 Vario Spannbolzen mit Inbus- und Klemmhelfixierung



Zubehör für MAT 500 S & MAT 300 SH	Art.-Nr.	statt	€ zzgl. MwSt.
Starterset Vario Ø 28 mm	1528191	699,00	619,00

Zubehör für MAT 500 S & MAT 300 SH	Art.-Nr.	statt	€ zzgl. MwSt.
Starterset Vario Spannbolzen Ø 28 mm	1528193	489,00	449,00

Schweißpositioniervorrichtung Serie SPV – mit manueller Bedienung

- ▶ Für die schnelle und bequeme Schweißbearbeitung von allen Seiten
- ▶ Einfache Handhabung
- ▶ Manuelle Justierung der Arbeitshöhe
- ▶ Drehteller in vertikaler sowie horizontaler Richtung positionierbar

SPV 30
statt € 495,00 zzgl. MwSt.
449,-
€ 534,31 inkl. MwSt.
Art.-Nr. 1540030



SPV 30

SPV 300
statt € 1.099,00 zzgl. MwSt.
999,-
€ 1.188,81 inkl. MwSt.
Art.-Nr. 1540300



SPV 300

SPV 300 HWM
statt € 629,00 zzgl. MwSt.
589,-
€ 700,91 inkl. MwSt.
Art.-Nr. 1540305



SPV 300 HWM

Technische Daten		SPV 30	SPV 300	SPV 300 HWM
Tisch Neigungswinkel	°	360	360	22,5 / 45 / 90
Tragkraft horizontal	kg	360	300	300
Tragkraft vertikal	kg	260	150	150
Durchmesser Drehscheibe	mm	260	300 x 300	300 x 300
Länge x Breite x Höhe ca.	mm	630 x 350 x 280	1427 x 1200 x 1018	600 x 600 x 710
Gewicht ca.	kg	28	135	86
Transportzuschlag*		TPZRS1 = 14,00 €	TPZRS3 = 24,00 €	TPZRS1 = 14,00 €

Schweißdrehtisch SDT 350 WM – mit manueller Winkelverstellung Schweißdrehtisch SDT 500 WE – mit elektrischer Winkelverstellung

- ▶ Stufenlos verstellbare Drehzahl des Tellers mit Rechts-/Linkslauf
- ▶ Fußtaster für Start/Stop

SDT 500 WE

- ▶ Winkelverstellung per Drehknopf

Technische Daten		SDT 350 WM	SDT 500 WE
Antriebs Typ		elektrisch	elektrisch
Tisch Neigungswinkel	°	0 – 135	-45 – 90
Drehzahl	min ⁻¹	0 – 5	0 – 5
Tragkraft Tischposition horizontal	kg	350	500
Tragkraft Tischposition vertikal	kg	120	250
Aufnahmeleistung	W / V	125 / 230	400 / 230
Durchmesser Drehscheibe	mm	330	550
Länge x Breite x Höhe ca.	mm	410 x 470 x 475	770 x 650 x 660
Gewicht ca.	kg	38	220
Transportzuschlag*		TPZRS1 = 14,00 €	TPZRS3 = 24,00 €

SDT 350 WM
statt € 949,00 zzgl. MwSt.
889,-
€ 1.057,91 inkl. MwSt.
Art.-Nr. 1541350



SDT 350 WM

SDT 500 WE
statt € 2.225,00 zzgl. MwSt.
1.999,-
€ 2.378,81 inkl. MwSt.
Art.-Nr. 1541500



SDT 500 WE

SPS POWER-SERIE – Drehtisch-Positionervorrichtung mit manueller Schwenkung

- ▶ Geeignet für Elektroden-, MIG-, MIG/MAG-Schweißen und Plasmaschneiden
- ▶ Übersichtliche Bedienelemente
- ▶ Stufenlos verstellbare Drehzahl
- ▶ Die Steuerelektronik ist von einem robusten und geschlossenen Gehäuse geschützt
- ▶ Mit Fußtaster für Start/Stop
- ▶ Rotation durch AC-Elektromotor, mit Inverter und Getriebe

SPS POWER 76
€ zzgl. MwSt.
1.540,-
€ 1.832,60 inkl. MwSt.
Art.-Nr. 1500001



SPS POWER 76

SPS POWER 120 I
zzgl. MwSt.
2.680,-
€ 3.189,20 inkl. MwSt.
Art.-Nr. 1500005



SPS POWER 120 I

SPS POWER 360 I M
zzgl. MwSt.
5.360,-
€ 6.378,40 inkl. MwSt.
Art.-Nr. 1500010



SPS POWER 360 I M



Technische Daten		SPS POWER 76	SPS POWER 120 I	SPS POWER 360 I M
Tragkraft Horizontal	kg	100	120	360
Tragkraft Vertikal	kg	50	60	180
Drehzahl	min ⁻¹	0,6 – 6,0	0,6 – 6,0	2,0 – 6,0
Spannung	V	230	230	230
Stromart		AC	AC	AC
Abmessungen (L x B x H)	mm	450 x 414 x 378	750 x 523 x 800	1079 x 700 x 859
Abmessungen Drehscheibe	mm	Ø 300	Ø 400	Ø 500
Gewicht	kg	21	60	120
Transportzuschlag*		TPZRS1 = 14,00 €	TPZRS2 = 19,00 €	TPZRS2 = 19,00 €

SR POWER 1200 M+F – Rollenbockdrehvorrichtung

- ▶ Zum Bearbeiten von zylindrischen Werkstücken
- ▶ Flach gebautes Gestell
- ▶ Drehrollen mit Polyurethan-Beschichtung
- ▶ Übersichtliche Bedienelemente
- ▶ Stufenlos verstellbare Drehzahl
- ▶ Die Steuerelektronik ist von einem robusten und geschlossenen Gehäuse geschützt
- ▶ Mit Fußtaster für Start/Stop

Technische Daten	SR POWER 1200 M+F
Tragkraft	1.200 kg
Drehzahl	80 – 1.600 mm/min
Werkstück-Ø	20 – 800 mm
Spannung	230 V
Stromart	DC
Abmessungen (L x B x H)	520x 470 x 390
Gewicht	56 kg
Transportzuschlag*	TPZRS2 = 19,00 €

SR POWER 1200 M+F
zzgl. MwSt.
2.450,-
€ 2.915,50 inkl. MwSt.
Art.-Nr. 1501120

- ▶ Antrieb mit Gleichstrom-Elektromotoren und Getriebe



3M™ Speedglas™ 100V Automatik-Schweißschutzhelm für Einsteiger



3M™ Speedglas™ Blendschutzfilter: Einstufig oder variabel!
Der Blendschutzfilter des 3M™ Speedglas™ 100V hat eine variable Dunkelstufe zwischen 8 – 12 und eine Hellstufe 3. Der Filter des Speedglas 100V ist

mit variabel einstellbaren Dunkelstufen von 8-12 ausgestattet, die Hellstufe ist ebenfalls 3. Zusätzlich bietet der Speedglas 100V drei Empfindlichkeitsstufen zur optimalen Anpassung an die unterschiedlichen Schweißbedingungen:

Stufe 1 für den Fall, dass andere Schweißer in direkter Nähe arbeiten,
Stufe 2 als Standardeinstellung für die meisten gängigen Schweißverfahren und
Stufe 3 für das Niedrig-Ampere-Schweißen, WIG-Schweißen oder das Schweißen mit hoch getaktetem Inverter.

Modell	3M™ Speedglas™ 100V
Schweißermaske	entspricht EN 175
Innere und äußere Schutzscheibe	entspricht EN 166
Blendschutzfilter	entspricht EN 379
Klassifizierung	1 / 2 / 2 / 3
Umschaltzeit hell-dunkel	0,1 ms (+23°C)
Aufhellverzögerung	100 – 250 ms
UV-/IR-Schutz	Schutzstufe 12 (permanent)
Sichtfeld	93 x 44 mm
Hellstufe	Schutzstufe 3
Dunkle Schutzstufe	Schutzstufe 8 – 12 (variabel)
Solarzellen	keine
Anzahl Sensoren	2
Standzeit Batterie	1.500 Stunden
Gesamtgewicht	440 g



3M™ Speedglas™ 100V
statt € 190,00 zzgl. MwSt.
179,-
€ 213,01 inkl. MwSt.
Art.-Nr. 1620100

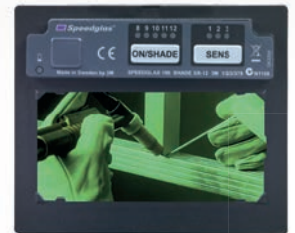

Speedglas™ 9100

Sicherheit und Komfort wie nie zuvor!

3M™ Speedglas™ 9100 Schweißmaske - das Original in neuester Generation mit vielen innovativen Funktionen und Details:

- ▶ Neues optimiertes Schweißmasken-Design
- ▶ Einzigartiges patentiertes Kopfband
- ▶ Neu entwickelte HIGHech-Automatikschweißfilter in drei Versionen: 9100V / 9100X / 9100XX

Herausragende Funktionen erlauben höchste Konzentration

- ▶ Der zuverlässige Schutz von Augen und Gesicht vor Strahlen, Hitze und Funken bei gleichzeitiger präziser Sicht auf das Werkstück macht die Speedglas 9100 Automatikschweißmaske zu einem Ihrer wichtigsten Schweißwerkzeuge.



Speedglas™ 9100 V SF

Speedglas™ Filter:

- ▶ Delayfunktion zur individuellen Voreinstellung der Aufhellzeit
- ▶ Zuverlässigste Umschaltreaktion durch erweiterte Empfindlichkeitseinstellungen.
- ▶ Punktschweißkomfortmodus schützt vor Ermüdung der Augen.



93 x 44 mm
Speedglas™ 9100 V
statt € 440,00 zzgl. MwSt.
379,-
€ 451,01 inkl. MwSt.
Art.-Nr. 1621970



107 x 54 mm
Speedglas™ 9100 X
statt € 505,00 zzgl. MwSt.
429,-
€ 510,51 inkl. MwSt.
Art.-Nr. 1621960



107 x 73 mm
Speedglas™ 9100 XX
statt € 580,00 zzgl. MwSt.
489,-
€ 581,91 inkl. MwSt.
Art.-Nr. 1621980

SF-Versionen mit Seitenfenster:

Speedglas™ 9100 V SF
statt € 440,00 zzgl. MwSt.
379,-
€ 451,01 inkl. MwSt.
Art.-Nr. 1621971

Speedglas™ 9100 X SF
statt € 505,00 zzgl. MwSt.
429,-
€ 498,61 inkl. MwSt.
Art.-Nr. 1621961

Speedglas™ 9100 XX SF
statt € 580,00 zzgl. MwSt.
489,-
€ 581,91 inkl. MwSt.
Art.-Nr. 1621981

Modell	SPEEDGLAS™ 9100
Schweißermaske	entspricht EN 175-B
Innere und äußere Schutzscheibe	entspricht EN 166:BT
Blendschutzfilter	entspricht EN 379
Klassifizierung	1/1/1/2
Umschaltzeit hell-dunkel	0,1 ms (+23°C)
Aufhellverzögerung	40 – 1300 ms
UV-/IR-Schutz	Schutzstufe 13 (permanent)
Sichtfeld V / X / XX (B x H)	93 x 44 / 107 x 54 / 107 x 73 mm
Hellstufe	Schutzstufe 3
Dunkle Schutzstufe	Schutzstufe 5, 8, 9–13 (variabel)
Batterie	2x 3V Lithium
Standzeit Batterie V / X / XX	2.000 / 2.500 / 2.800 Stunden

3M™ Speedglas™ 9100 AIR mit 9100 V Automatikschweißfilter & Adflo™ Gebläseatemschutz

Mit seinem eleganten kompakten Design wurde das bereits international ausgezeichnete 3M™ Adflo™ Atemschutzsystem speziell für Ihre Anforderungen beim Schweißen ausgelegt. Der konstante Luftstrom liefert gereinigte Luft, die die Hitze aus der Maske verbannt und Schweißbildung entgegenwirkt. So bietet Adflo den ganzen Tag gleichzeitig erhöhten Schutz und höchsten Komfort. Die Motoreinheit befördert die Luft durch Vorfilter und Partikelfilter (sowie

Gasfilter, wenn verwendet), um auf diese Weise Gefahrstoffe für die Atemwege herauszufiltern. Dann leitet sie die Luft über den Luftschlauch in die Schweißmaske. Maskenabdichtungen und ein konstanter Nenndurchsatz sorgen dafür, dass keine ungefilterte Luft in die Maske dringt.

Anwendungsgebiete:

Lichtbogen-Handschweißen (Elektrode), MIG/MAG, WIG (>20A), WIG (1A-20A), Plasma (Schweißen und Schneiden), Heftschiessen und Schleifen

Technische Daten	3M™ Speedglas™ 9100 Air Schweißmaske		
Lebensdauer der Batterie	2800 Stunden	2500 Stunden	2000 Stunden
Solarzelle	Ja	Ja	Nein
Klasse	1 / 1 / 1 / 2		
Dunkle Schutzstufe	Schutzstufe 5, 8, 9–13		
Hellstufe	Schutzstufe 3		
UV-/IR-Schutz	Schutzstufe 13 (permanent)		
Reaktionszeit hell-dunkel	0,1 ms (+23° C)		
Delay (Aufhellzeit dunkel-hell)	40 – 1 300 ms		
Abluffführungskanal	Ja (Version ohne Air)		
Anzahl Sensoren	3		

Zubehör und Ersatzteile auf Anfrage!



93 x 44 mm
Speedglas 9100 AIR mit 9100V ADF***
statt € 1.560,00 zzgl. MwSt.
1.339,-
€ 1.593,41 inkl. MwSt.
Art.-Nr. 1623001



107 x 54 mm
Speedglas 9100 AIR mit 9100X ADF***
statt € 1.645,00 zzgl. MwSt.
1.399,-
€ 1.664,81 inkl. MwSt.
Art.-Nr. 1623002



107 x 73 mm
Speedglas 9100 AIR mit 9100XX ADF***
statt € 1.725,00 zzgl. MwSt.
1.479,-
€ 1.760,01 inkl. MwSt.
Art.-Nr. 1623003

Automatik-Schweißschutzhelme – erstklassige Qualität, hunderttausendfach bewährt!

VARIOPROTECT M-W

VarioProtect^{solar power}

GRÜNES DISPLAY

VarioProtect M-W

statt € 39,90 zzgl. MwSt.

29,90

€ 35,58 inkl. MwSt.

Art.-Nr. 1653990



VARIOPROTECT L-W

VarioProtect^{solar power}

GRÜNES DISPLAY

VarioProtect L-W

statt € 49,90 zzgl. MwSt.

39,90

€ 47,48 inkl. MwSt.

Art.-Nr. 1653995



VARIOPROTECT XXL W

VarioProtect^{solar power}

GRÜNES DISPLAY



VarioProtect XXL W rot

statt € 109,00 zzgl. MwSt.

99,90

€ 118,88 inkl. MwSt.

Art.-Nr. 1654010

VarioProtect XXL W orange

statt € 109,00 zzgl. MwSt.

99,90

€ 118,88 inkl. MwSt.

Art.-Nr. 1654010-2

VarioProtect XXL W blau

statt € 109,00 zzgl. MwSt.

99,90

€ 118,88 inkl. MwSt.

Art.-Nr. 1654010-3

VARIOPROTECT XXL-W-2 TC

VarioProtect^{solar power}

TRUE COLOR DISPLAY

Neu

VarioProtect XXL-W-2 TC

statt € 119,00 zzgl. MwSt.

109,90

€ 130,78 inkl. MwSt.

Art.-Nr. 1654025



Technische Daten	VarioProtect M-W	VarioProtect L-W	VarioProtect XXL W	VarioProtect XXL-W-2 TC
Sichtfenster	91 x 42 mm	98 x 43 mm	100 x 65 mm	100 x 73 mm
Abmessung der Kassette	110 x 90 x 8 mm	122 x 125 x 9 mm	122 x 125 x 9 mm	133 x 122 x 8 mm
Stromversorgung	Solarzellen + austauschbare Batterie			
Ein/Aus	vollautomatisch			
UV/IR-Schutz	Schutzstufe 16 (permanent)			
Schutzstufen	DIN 9-13	DIN 5-9/9-13	DIN 4-8/9-13	DIN 4-13
Hellstufe	Schutzstufe 4	Schutzstufe 4	Schutzstufe 3	Schutzstufe 4
Klasse	1/1/1/2	1/1/2/1*	1/1/1/1**	1/1/1/1**
Umschaltreaktionszeit	0,5 ms	0,3 ms	0,3 ms	0,3 ms
Material	Polypropylen	Nylon	hochwertiges, schlagfestes Polyamidnylon	Polyamid
Gesamtgewicht	430 g	490 g	460 g	430 g

Neu

*Optische Klasse / Streuklasse / Homogenitätsklasse / Klasse der Winkleigenschaften **Bestnoten bei der Bewertung

Unverbindliche Aktionspreise
Lieferbedingungen siehe Rückseite

Automatik-Schweißschutzhelme – erstklassige Qualität, hunderttausendfach bewährt!

VARIOPROTECT 3XL-W

VarioProtect^{solar power}

GRÜNES
DISPLAY



VarioProtect 3XL-W
statt € 135,90 zzgl. MwSt.
109,90
€ 130,78 inkl. MwSt.
Art.-Nr. 1654020



VARIOPROTECT XXL-W F-TC

VarioProtect^{solar power}

TRUE COLOR
DISPLAY

Neu



VarioProtect XXL-W F-TC
statt € 139,00 zzgl. MwSt.
129,-
€ 153,51 inkl. MwSt.
Art.-Nr. 1654100

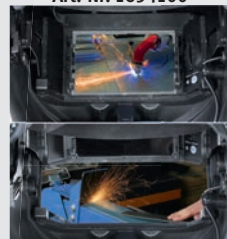

VARIOPROTECT 3XL-W DIGITAL TC

VarioProtect^{solar power}

TRUE COLOR
DISPLAY



VarioProtect 3XL-W Digital TC
statt € 189,00 zzgl. MwSt.
149,-
€ 177,31 inkl. MwSt.
Art.-Nr. 1654030



VARIOPROTECT PANORAMA-W TC

VarioProtect^{solar power}

TRUE COLOR
DISPLAY

Neu



VarioProtect PANORAMA-W TC
statt € 239,90 zzgl. MwSt.
199,-
€ 236,81 inkl. MwSt.
Art.-Nr. 1651010



Bestnoten
1/1/1/1 in der
Klassifizierung

Technische Daten	VarioProtect 3XL-W	VarioProtect XXL-W F-TC	VarioProtect 3XL-W Digital TC	VarioProtect PANORAMA-W TC
Sichtfenster	100 x 93 mm	100 x 65 mm	100 x 93 mm	113 x 85 mm / 80 x 68 mm
Abmessung der Kassette	133 x 114 x 9 mm	133 x 122 x 8 mm	133 x 114 x 9 mm	118 x 89,2 mm
Stromversorgung	Solarzellen + austauschbare Batterie			
Ein/Aus	vollautomatisch			
UV/IR-Schutz	Schutzstufe 16 (permanent)			
Schutzstufen	DIN 5-9/9-13	DIN 4-13	DIN 4-8/DIN 8-13	DIN 4-8/8-12
Hellstufe	Schutzstufe 4	Schutzstufe 4	Schutzstufe 4	Schutzstufe 3
Klasse	1/1/1/2	1/1/1/1*	1/1/1/1**	1/1/1/1*
Umschaltreaktionszeit	0,1 ms	0,3 ms	0,04 ms	0,1 ms
Material	Polyamid	Polyamid	Nylon	Nylon
Gesamtgewicht	535 g	750 g	550 g	610 g

VarioProtect XXL-W TC AIR – Schweißhelm mit Luftfiltersystem

▶ Luftfiltersystem versorgt den Schweißer mit gefilterter, sauberer Luft und verhindert so das Einatmen gefährlicher und gesundheitsschädlicher Partikel und Schweißdämpfe

▶ Hohe Filterwirkung: 99,99% = 0,3µm
▶ Leichte Bedienung, auch mit Schweißhandschuhen
▶ Integrierter Li-ION Akku für bis zu 8 Stunden Laufzeit

▶ 3 Gebläsestufen wählbar
▶ Gleichmäßige Luftverteilung im Frischlufthelm



▶ Schweißen in Echtfarben dank True Color Kasette



Schweißrauch ist gesundheitsgefährdend! Möglichkeiten zur Vermeidung von Schweißrauch:

Aus einer 1kg SG-Drahtrolle entstehen ca. 5,2 g Schweißrauch, der sehr gesundheitsgefährdend ist



Schützen Sie sich vor Rauch mit dem:
VarioProtect XXL-W TC AIR

Die wirkungsvollste Lösung: Der Schweißer bekommt gefilterte Luft direkt in den Helm

▶ Um Erkrankungen vorzubeugen ist der VarioProtect XXL-W TC AIR eine sichere Alternative für sorgenfreie Schweißarbeiten.



Schützen Sie sich vor Rauch mit den:
Filtergeräten oder Schweißrauchabsauganlagen
Zum Absaugen von Schweißrauch direkt am Schweißplatz

▶ Der giftige Schweißrauch stellt für den Schweißer und das nähere Umfeld ein erhöhtes Lungenkrebsrisiko dar. Das Einatmen sollte unbedingt vermieden werden.



Technische Daten	
Sichtfenster	83,4 x 100 mm
Abmessung der Kasette	114 x 133 x 9,5 mm
Stromversorgung	Solarzellen + austauschbare Batterie
Ein/Aus	vollautomatisch
UV/IR-Schutz	Permanent DIN 15
Hellstufe	4
Dunkle Schutzstufe	5-9/9-13
Klasse	1/1/1/1*
Anzahl Sensoren	4
Umschaltreaktionszeit	1/80.000 s
Aufhellzeit	0,1 – 0,9s (stufenlos einstellbar)
Filtertyp	TH2 P R SL
Normen	CE ANSI CSA AS/NZS
Lebensdauer der Batterie	Level 1: > 8h Level 2: > 6h Level 3: > 4h
Luftfluss Gebläseatemschutz	Level 1: > 170 l/min Level 2: > 200 l/min Level 3: > 230 l/min
Geräuschpegel	< 73 dB
Batterietyp	Aufladbarer Li-ion Akku (4400 mAh)
Material	Nylon
Gesamtgewicht (Helm+ Filter+Batterie)	1.370 g

VarioProtect XXL-W TC AIR	
Sichtfenster	83,4 x 100 mm
Abmessung der Kasette	114 x 133 x 9,5 mm
Stromversorgung	Solarzellen + austauschbare Batterie
Ein/Aus	vollautomatisch
UV/IR-Schutz	Permanent DIN 15
Hellstufe	4
Dunkle Schutzstufe	5-9/9-13
Klasse	1/1/1/1*
Anzahl Sensoren	4
Umschaltreaktionszeit	1/80.000 s
Aufhellzeit	0,1 – 0,9s (stufenlos einstellbar)
Filtertyp	TH2 P R SL
Normen	CE ANSI CSA AS/NZS
Lebensdauer der Batterie	Level 1: > 8h Level 2: > 6h Level 3: > 4h
Luftfluss Gebläseatemschutz	Level 1: > 170 l/min Level 2: > 200 l/min Level 3: > 230 l/min
Geräuschpegel	< 73 dB
Batterietyp	Aufladbarer Li-ion Akku (4400 mAh)
Material	Nylon
Gesamtgewicht (Helm+ Filter+Batterie)	1.370 g

VarioProtect XXL-W TC AIR
statt € 549,00 zzgl. MwSt.
499,-
€ 593,81 inkl. MwSt.
Art.-Nr. 1654050



Lieferumfang VarioProtect XXL-W TC AIR	
Schweißhelm mit Luftfiltersystem	
Vorsatzscheibe Innen/Außen	
Vorfilter & Feinstaubfilter	
Funkenschutzsieb	
Aufladbarer Li-ion Akku 12V 4400 mAh	

Lieferumfang VarioProtect XXL-W TC AIR	
Batterieladegerät 120	
Atemschlauch und Abdeckung (1 m)	
Durchflussmesser	
Gepolsterter Hüftgurt und doppelter Schultergurt	
Schwarze Tragetasche	

*Bestnoten bei der Bewertung der optischen Klasse / Streuklasse / Homogenitätsklasse / Klasse der Winkeleigenschaften

Unverbindliche Aktionspreise
Lieferbedingungen siehe Rückseite

Elektrodenschleifgerät EG 5 – Beste Schweißergebnisse durch optimal geschliffene Wolframelektroden

- ▶ Für den perfekten Schliff von Wolframelektroden mit einem Durchmesser von 1,6 bis 5 mm
- ▶ Schleifwinkel 0 bis 60 Grad stufenlos einstellbar
- ▶ Anschlag zur Einstellung der richtigen Schleiflänge im Gerät integriert
- ▶ Präzises Anschleifen in Längsrichtung, dadurch bessere Zünderigenschaften, stabiler Lichtbogen und höhere Standzeit
- ▶ Problemloser Schliff auch bei einer Länge von nur 50 mm, Kalotten oder Metalltropfen
- ▶ Einspannen auch mit Arbeitshandschuhen über leichtgängige Rändelschraube möglich
- ▶ Schleifstaub einfach über eine Schublade entnehmbar

Info & Video



Anschlag zur Einstellung der richtigen Schleiflänge im Gerät integriert

Elektrodenschleifgerät EG 5

statt € 449,00 zzgl. MwSt.

399,-

€ 474,81 inkl. MwSt.

Art.-Nr. 1692005



- Lieferumfang EG 5**
- Diamantscheibe Ø 90 mm
 - Je eine Spannzange 1,6/2,0/2,4/3,2/4,0 mm

Technische Daten		EG 5
Elektroden Durchmesser	mm	1,6 – 5,0
Elektrodenlänge min.	mm	35
Schleifwinkel	°	15 – 60
Drehzahl	min ⁻¹	6500
Diamantscheiben-Ø	mm	90
Leistung Antriebsmotor	kW	0,07
Anschlussspannung	V	230
Netzfrequenz	Hz	50
Länge x Breite x Höhe ca.	mm	225 x 150 x 195
Gewicht ca.	kg	4,1

Zubehör	Art.-Nr.	€ zzgl. MwSt.
Diamantscheibe	1692050	49,00
Elektrodenhalter	1692051	52,00
Spannzange 1,6 mm	1692052	14,90
Spannzange 2,0 mm	1692053	14,90
Spannzange 2,4 mm	1692054	14,90
Spannzange 3,2 mm	1692055	14,90
Spannzange 4,0 mm	1692056	14,90
Spannzange 5,0 mm	1692057	14,90
Dichtung	1692061	4,90
Befestigungsschraube	1692062	4,90
Distanzscheibe	1692063	4,90

Elektrodenschleifgerät EG 1 – beste Schweißergebnisse durch optimal geschliffene Elektroden

- ▶ Zum Schliff von Elektroden von 1,0 - 4,0 mm
- ▶ Minimalster Materialabschliff an der Elektrode von nur 0,3 mm über eingebaute Einstelllehre
- ▶ Die Elektrode kann dadurch bis zu 200 mal nachgeschliffen werden anstatt nur 50-100 mal
- ▶ Glüht beim Schleifprozess nicht aus
- ▶ Integrierte Absaugung mit P3 Staubfilter, dadurch optimaler Schutz für den Anwender
- ▶ Optimierte Führung der Elektrode in einem Klemmhalter
- ▶ Für Elektrodenlängen bis 22 mm
- ▶ Auch zum Anschleifen von kurzen Elektroden (bis 15 mm) z.B. für Orbitalschweißanlagen
- ▶ Über eine einfache Einstellung können 3 Schleifebenen der Diamantscheibe genutzt werden, deswegen dreifache Standzeit der Scheibe
- ▶ Stufenlos einstellbarer Schleifwinkel von 15-180°
- ▶ Es können auch Elektroden mit Metalltropfen direkt geschliffen werden, das spart Zeit und den Abbruch der Elektrode
- ▶ Leistungsstarker Motor mit 850 Watt



Integriertes Sichtfenster

Elektrodenschleifgerät EG 1

statt € 757,00 zzgl. MwSt.

725,-

€ 862,75 inkl. MwSt.

Art.-Nr. 1690100



Lieferumfang mit Koffer



Technische Daten	EG 1
Elektroden-Ø	1,0 - 4,0 mm
Schleifwinkel stufenlos	15°-180°
Elektrodenlänge max.	22 mm
Leistung 50-60 Hz	850 W
Netzanschluss	230 V
Drehzahl stufenlos regelbar	8.000 - 22.000 min ⁻¹
Diamantscheibe	Ø 40 mm
Gewicht	3,8 kg

- Lieferumfang EG 1**
- Filtergehäuse und Filter
 - Elektrodenhalter
 - Diamantscheibe Ø 40 mm
 - Spannzangen für Elektroden 1,6/2,4/3,2 mm
 - Bedienwerkzeug
 - Entsorgungsbeutel für Einwegfilter
 - Im Kunststoffkoffer

Zubehör	Art.-Nr.	€ zzgl. MwSt.
Diamantscheibe 40 mm	1690102	63,55
Elektrodenhalter	1690103	57,85
Spannzange 1,0 mm	1690105	15,60
Spannzange 1,6 mm	1690106	15,60
Spannzange 2,0 mm	1690107	15,60
Spannzange 2,4 mm	1690108	15,60
Spannzange 3,2 mm	1690109	15,60
Spannzange 4,0 mm	1690110	15,60
Filterkassette	1690117	19,45
Entsorgungsbeutel	1690121	1,95

Fahrbares Schweiß- und Schneidgerät FSSG

- ▶ Flaschenwagen für 2 x 10 Ltr. oder 2 x 20 Ltr. Stahlflaschen
- ▶ Stahlflasche Sauerstoff und Acetylen (10 Ltr. oder 20 Ltr.)
- ▶ Druckminderer Sauerstoff - einstufig und Acetylen
- ▶ Schlauchbruchsicherung Acetylen und Sauerstoff
- ▶ komb. Schweiß- und Schneidgerät im Stahlblechkasten (KE/17) (zum Schweißen von 0,5 - 9 mm, zum Schneiden von 3 - 100 mm)
- ▶ Sauerstoff- und Acetylen Schlauch 10 m lang eingebunden



Fahrbares Schweiß- und Schneidgerät FSSG 10 ltr.

zzgl. MwSt.

1.099,-

€ 1.307,81 inkl. MwSt.

Art.-Nr. 1700010

Fahrbares Schweiß- und Schneidgerät FSSG 20 ltr.

zzgl. MwSt.

1.329,-

€ 1.581,51 inkl. MwSt.

Art.-Nr. 1700020



Universal-Flaschenwagen für 10 ltr. und 20 ltr. Gasflaschen

zzgl. MwSt.

99,-

€ 117,81 inkl. MwSt.

Art.-Nr. 1700005

Edelstahl-Schweißdrähte



1.4430 DIN 8556: SG X 2 Cr Ni Mo 19 12

- für folgende Grundwerkstoffe: 1.4401, 1.4404, 1.4408, 1.4429, 1.4435, 1.4436, 1.4541, 1.4550, 1.4552, 1.4571, 1.4573, 1.4580, 1.4581, 1.4583, 1.6901, 1.6902, 1.6903, 1.6905
- Schweißen von nicht-rostenden, kaltzähnen und austenitischen Stählen. Für Betriebstemperaturen bis 400°C, Schutzgas: Argon S 1 - S 3, Mischgase

Dornspule D 300 15 kg	Art.-Nr.	statt € zzgl. MwSt./kg	nur € zzgl. MwSt./kg
0,8 mm	1130508	25,84	23,26
1,0 mm	1130510	24,94	22,45

1.4576 DIN 8556: SG X 5 Cr Ni Mo Nb 19 12

- für folgende Grundwerkstoffe: 1.3401, 1.4408, 1.4435, 1.4436, 1.4436, 1.4573, 1.4580, 1.4581, 1.4583
- Artverschiedene Stähle (Schwarz-Weiß-Verbindungen); hoch kohlenstoffhaltige und schwer schweißbare Stähle, z.B. Manganhartstahl, Pufferlagen für Hartauftragungen, kaltzähne Nickelstähle
- Für Betriebstemperaturen von -120 °C (kaltzäh) bis 300 °C

Dornspule D 300 15 kg	Art.-Nr.	statt € zzgl. MwSt./kg	nur € zzgl. MwSt./kg
0,8 mm	1130308	27,80	25,02
1,0 mm	1130310	26,90	24,21

1.4370 DIN 8556: SG X 10 Cr Ni Mn 18 8

- für folgende Grundwerkstoffe: 1.4301, 1.4306, 1.4308, 1.4312, 1.4401, 1.4404, 1.4408, 1.4410, 1.4435, 1.4436, 1.4541, 1.4550, 1.4571, 1.4573, 1.4580, 1.4583 mit H 1 bis H 2
- Schweißen von nicht-rostenden und säurebeständigen Cr- und Cr-Ni-Mn-Stählen. Bei hohen Anforderungen an Rißsicherheit und Zähigkeit. Kaltverfestigend. Verbindungsschweißen an artverschiedenen Stählen (Schwarz-Weiß-Verbindungen). Temperaturen bis 850°C.
- Schutzgas: Argon S 1 - S 3, Mischgase

Dornspule D 300 15 kg	Art.-Nr.	statt € zzgl. MwSt./kg	nur € zzgl. MwSt./kg
0,8 mm	1130408	21,90	19,71
1,0 mm	1130410	20,90	18,81

Edelstahl-Schweißdrähte



1.4316 DIN 8556: SG X 2 Cr Ni 19 9

- für folgende Grundwerkstoffe: 1.4301, 1.4306, 1.4308, 1.4311, 1.4303, 1.4310, 1.4319, 1.4541, 1.4550, 1.4552
- Verbindungs- und Auftragschweißungen an nicht-rostenden und säurebeständigen Cr- und Cr-Ni-Stählen.
- Nicht für den Einsatz in hochschwefelhaltigem Medium.
- Für Betriebstemperaturen von -196°C bis 350°C.
- Schutzgas: Argon S 1 - S 3, Mischgase

Dornspule D 300 15 kg	Art.-Nr.	statt € zzgl. MwSt./kg	nur € zzgl. MwSt./kg
0,8 mm	1130208	20,30	18,27
1,0 mm	1130210	19,20	17,28

1.4551 DIN 8556: SG X 5 Cr Ni Nb 19 9

- für folgende Grundwerkstoffe: 1.4301, 1.4306, 1.4308, 1.4310, 1.4312, 1.4319, 1.4541, 1.4550
- WIG- bzw. MIG/MAG-Schweißen nicht-rostender austenitischer Stähle
- Nicht für den Einsatz in hochschwefelhaltigem Medium.
- Für Betriebstemperaturen von bis 400 °C, Zunderbeständig bis +800°C
- Schutzgas: Argon, Mischgase z.B. M11, M23

Dornspule D 300 15 kg	Art.-Nr.	statt € zzgl. MwSt./kg	nur € zzgl. MwSt./kg
1,0 mm	1131610	11,99	10,79
1,2 mm	1131612	14,95	13,46

Aluminium-Schweißdrähte

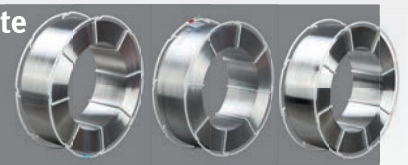

Al Mg 3 Werkstoff Nr. 3.3536 DIN 1732

- für folgende Grundwerkstoffe: Al Mg 3, Al Mn 1, Al Mg 1,8
- Schweißen von gewalzten und gegossenen Aluminium-Magnesium-Legierungen
- Schutzgas: Reinargon oder Argon/Heliumgemisch

Dornspule D 300 7,0 kg	Art.-Nr.	statt € zzgl. MwSt./kg	nur € zzgl. MwSt./kg	€ zzgl. MwSt./ Spule
1,0 mm	1123008	17,95	16,16	113,12
1,2 mm	1123010	16,60	14,94	104,58

Al Si 5 Werkstoff-Nr. 3.2245 DIN 1732

- für folgende Grundwerkstoffe: Al Mg Si 1, Al Zn 4,5 MG 1, Al Cu MG 1
- Schutzgas: Reinargon oder Argon/Heliumgemisch

Dornspule D 300 7,0 kg	Art.-Nr.	statt € zzgl. MwSt./kg	nur € zzgl. MwSt./kg	€ zzgl. MwSt./ Spule
1,0 mm	1126010	18,15	16,34	114,38
1,2 mm	1126012	17,20	15,48	18,42

Al Mg 4.5 Mn Werkstoff Nr. 3.3548 DIN 1732

- für folgende Grundwerkstoffe: Al Mg 4.5 Mn, Al Mg 3, Al Mg 5
- Schweißen von gewalzten und gegossenen Aluminium-Magnesium-Legierungen
- Schutzgas: Reinargon oder Argon/Heliumgemisch

Dornspule D 300 7,0 kg	Art.-Nr.	statt € zzgl. MwSt./kg	nur € zzgl. MwSt./kg	€ zzgl. MwSt./ Spule
1,0 mm	1124010	20,25	18,23	127,61
1,2 mm	1124012	19,00	17,10	119,70

Schweißdrähte niedriglegiert



SG 2 Werkstoff-Nr. 1.5125 DIN 8559 / DIN EN 440

- für folgende Grundwerkstoffe: Rohrstähe St 35, St 45, St 52, St 55; Feinbleche St 12, St 13, St 14, Schiffbaustähle A, B, C, D, E; Kesselbleche H 1, H 2, H 3; Stahlguss GS-38, GS-45, GS-52 Baustähle St 34, St 37, St 42, St 46, St 52, St 55, St 60 Feinkornbaustähle St E 26, St E 29, St E 32, St E 36, St E 39, St E43
- Niedriglegierte Drahtelektrode zum Verbindungs- und Auftragschweißen
- Schutzgas: CO₂ und Mischgase

Schweißdraht SG 2 K300 /15kg	Art.-Nr.	statt € zzgl. MwSt./kg	nur € zzgl. MwSt./kg	€ zzgl. MwSt./ Spule
Ø 0,8 mm	1116008	3,50	3,06	45,90
Ø 1,0 mm	1116010	3,26	2,88	43,25
Ø 1,2 mm	1116012	3,22	2,82	42,25
Dornspule D 300 normalgespult 15,0 kg				
Ø 0,8 mm	1114008		3,50	52,50
Dornspule D 200 normalgespult 5,0 kg				
Ø 0,8 mm	1115008		4,35	21,75

SG 3 Werkstoff-Nr. 1.5130 DIN 8559 / DIN EN 440

- für folgende Grundwerkstoffe: Rohrstähe St 35, St 45, St 52, St 55; Feinbleche St 12, St 13, St 14 Schiffbaustähle A, B, C, D, E; Kesselbleche H 1, H 2, H 3; Stahlguss GS-38, GS-45, GS-52 Baustähle St 34, St 37, St 42, St 46, St 52, St 55, St 60 Feinkornbaustähle St E 26, St E 29, St E 32, St E 36, St E 39, St E43
- Niedriglegierte Drahtelektrode zum Verbindungs- und Auftragschweißen
- Schutzgas: CO₂ und Mischgase

Schweißdraht SG 3 K300 /15 kg	Art.-Nr.	statt € zzgl. MwSt./kg	nur € zzgl. MwSt./kg	€ zzgl. MwSt./ Spule
Ø 0,8 mm	1117008	3,62	3,17	47,50
Ø 1,0 mm	1117010	3,37	2,95	44,25
Ø 1,2 mm	1117012	3,32	2,90	43,50

Hartauftrag Schutzgas Schweißdrähte

MSG Werkstoff 6-60 Nr. 1.4718 DIN 8555

- Werkstoffe und Anwendung: Auftragschweißen an verschleißbeanspruchten Maschinenteilen aus Baustahl oder Stahlguß. Das Schweißgut ist besonders zähhart und abriebfest. Für Bagerteile, Förderschnecken, Walzenbrecher, Schlaghämmer, Rollen und Laufflächen.
- Vickershärte: 650 - 775 HV
- Rockwellhärte: 56 - 62 HRC
- Schutzgas: Argon S 1 - S 3, Mischgase

Dornspule D 300 15 kg	Art.-Nr.	statt € zzgl. MwSt./kg	nur € zzgl. MwSt./kg	€ zzgl. MwSt./ Spule
1,0 mm	1130110	35,30	31,77	476,55
1,2 mm	1130112	24,50	22,05	330,75
1,6 mm	1130116	24,00	21,60	324,00

Serie USZ - 4 in 1 Ganzstahl-Schraubzwinde mit Knebelgriff

- ▶ Zum Klemmen, Rohre Spannen, Spreizen und Überschreiten
- ▶ Vergütet und verwindungssteif
- ▶ Oberflächenbeschichtete Spindel mit Trapezgewinde leichtgängig und verkantet nicht
- ▶ Beste Kraftübertragung beim Anspannen
- ▶ Schnelles Umrüsten des Gleitbügels für Spreizanwendungen durch das Umkehren der Spannschiene und des Zusatzblocks
- ▶ An Holz und Stahl anwendbar

Serie MSZ - Magnetische Schraubzwinde mit Schnellspannfeder und magnetischem V-Spannaufsatz

- ▶ Für Werkstücke aus Stahl
- ▶ Mit federgelagertem Gleitbügel für einhändiges Arbeiten
- ▶ Nach dem Positionieren hält die Zwinde magnetisch am Werkstück
- ▶ Aus wärmevergütetem und nickelverchromtem Stahl
- ▶ Mit Gewindeloch, erweiterbar durch optionalen V-Spannaufsatz oder Bolzen

Serie HZ - Hebelzwinde mit Rastermechanismus für effizientes Spannen

- ▶ Festbügel und Druckplatte aus einem Stück gefertigt, vergütet und verwindungssteif
- ▶ Mit 38 mm breiter beweglicher Druckplatte
- ▶ Funktionaler Rastermechanismus für vibrationsicheres Spannen
- ▶ Schnelles Umrüsten des Gleitbügels für Spreizanwendungen
- ▶ Durch den Ein-Finger-Schnellspann- und Lösehebel bis zu fünf Mal schneller als herkömmliche Zwingen

Modell		USZ 216	USZ 318	USZ 419	HZ 178	HZ 254	MSZ 90	MSZ 140
Art.-Nr.		1790001	1790002	1790003	1790010	1790011	1790020	1790021
€ zzgl. MwSt.		46,00	94,00	105,00	55,90	60,50	19,50	25,10
max. Spannkraft	kg	550	1100	1100	460	460	140	230
Spannweite	mm	216	318	419	178	254	90	140
Ausladung	mm	121	140	140	121	121	64	89
Querschnitt Festbügel	mm	25 x 12	30 x 14	30 x 14	22 x 11	22 x 11	13 x 6	16 x 8
Gewinde	mm	M 10	M 10	M 10	M 10	M 10	M 6	M 8
Gewicht	kg	1,9	3,5	4,0	1,2	1,3	0,4	0,5

Bezeichnung	Art.-Nr.	€ zzgl. MwSt.
Magnetischer V-Spannaufsatz	1790006	6,75
Zusatzblock zum Überschreiten (für MSZ 140)	1790022	3,79
V-Spannaufsatz	1790005	3,79
Zusatzblock zum Überschreiten (passend für RGZ 280, HZ 178 und HZ 254)	1790007	4,99



RGZ 280 - Rohr-Gripzange speziell zum Halten von Rundkörpern

- ▶ Mit zwei selbstanpassenden V-Spannaufsätzen, dadurch auch geeignet zum Fixieren von Flachmaterial an Rohren
- ▶ Einhändig bedienbar



Serie MHA - Magnetische Halteanschlätze zum Positionieren kleiner Werkstücke beim Heftschiessen

- ▶ Für den Einsatz an metallischen Profilen wie z.B. Rundmaterialien, Flachstahl oder Vierkant-Rohren
- ▶ MHA 111 aus Alu-Druckguss für präziseres Arbeiten
- ▶ Verstellbare Halteanschlätze positionieren und fixieren senkrecht oder waagrecht das Werkstück



WGZ 76 - Winkel-Gripzange - die helfende Hand für Arbeiten mit rechtwinkligen Werkstücken

- ▶ Zum Halten, Ausrichten und Fixieren unterschiedlich starker Werkstücke im 90°-Winkel
- ▶ Einhändig bedienbar
- ▶ Anwendbar für Holz und Stahl sowie synthetischen Materialien



MVS-Set - Magnetische V-Spannaufsätze

- ▶ Zum Halten, Positionieren und Bearbeiten von Stahlwerkstücken
- ▶ 4 Magnete pro Spannaufsatz
- ▶ Für den Einsatz an Rund-, Flach- und Vierkant-Materialien im Leichtlast-Bereich

Modell		RGZ 280	MHA 100	MHA 111	WGZ 76	MVS-SET
Art.-Nr.		1790090	1790074	1790075	1790080	1790076
€ zzgl. MwSt.		27,00	16,90	28,90	34,70	29,90
Spannweite	mm	40 - 64	32	-	-	-
max. Spannkraft	kg	-	75	-	-	-
Haltekraft	kg	-	-	8	8	8
Ausladung	mm	-	76	-	-	-
Länge	mm	280	216	-	-	-
Gewinde	mm	M 10	-	-	-	-
Maße	mm	-	-	100 x 76 x 32	111 x 73 x 38	60 x 35 x 30
Gewicht	kg	1,3	0,6	0,2	0,25	0,4

Bezeichnung	Art.-Nr.	€ zzgl. MwSt.
Zusatzblock zum Überschreiten (für RGZ 280)	1790007	4,99



**Serie MWS - Metallwinkelspanner
in 2-Achsen oder 3-Achsen-Ausführung**

- ▶ Für den Einsatz im Stahlbau, in der Schweißerei und Schlosserei
- ▶ Stabile Backen und Grundkörper aus Grauguss
- ▶ Zum Halten, Ausrichten und Fixieren unterschiedlich starker Werkstücke im exakten 90°-Winkel
- ▶ Automatische Anpassung des Druckbackens an unterschiedlich starke Werkstücke aufgrund gelenkig gelagerter Spindelmutter
- ▶ Mit Druckknopf zur Schnellspannung des Werkstücks

- ▶ An der verkupferten Trapez-Spindel mit T-Griff können Schweißspritzer nicht anhaften
- ▶ Durch seitliche Langlöcher leicht auf Schweiß- oder Maschinentischen zu befestigen

Serie MWS-2

- ▶ Für Werkstücke mit zwei Achsen
- ▶ Aufgrund der offenen Bauweise Fixierung von T-Verbindungen und freier Zugang zum Werkstück bei Schweiß- und Montagearbeiten möglich

Serie MWS-3

- ▶ Für Werkstücke mit drei Achsen
- ▶ Schnelle Entnahme des Werkstücks durch einfaches Wegdrehen des dritten Spannarms

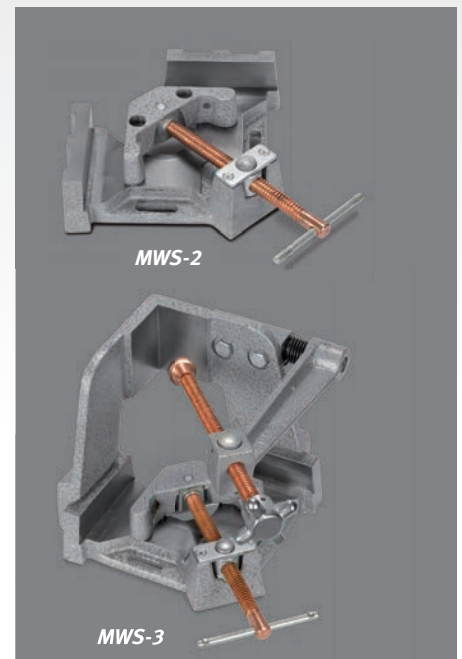

Modell		MWS-2 56	MWS-2 95	MWS-2 121	MWS-3 95	MWS-3 121
Art.-Nr.		1790099	1790100	1790101	1790102	1790103
€ zzgl. MwSt.		119,00	169,00	299,00	355,00	639,00
Spannweite	mm	63,5	107	125	95	121
Backen Länge	mm	80	122	135	122	100
Backen Höhe	mm	33	35	64	35	64
T-Abstand	mm	47	64	103	62	100
Befestigungsnut Länge	mm	35,5	40	51	-	-
Befestigungsnut Breite	mm	11	11	11	-	-
Gewicht	kg	2,75	4,5	10	11,1	19,6

**Serie MM - kompakte Massemagnete
mit bis zu 50 kg Haltekraft**

- ▶ V-Auflage für sicheren Halt auf runden und flachen Materialflächen
- ▶ Einfaches Bedienen des Ein-/Aus-Schalters, auch

- mit Handschuhen
- ▶ Metallspäne fallen direkt nach Ausschalten des Magneten ab
- ▶ Kabeldrehung bis 360° möglich

Modell		MM 300	MM 500
Art.-Nr.		1790072	1790073
€ zzgl. MwSt.		77,90	105,90
Stromstärke	A	300	500
Einschaltdauer	%	60	60
Haltekraft	kg	34	50
Abmessung	mm	50 x 50 x 64	50 x 70 x 64
Gewicht	kg	0,4	1,1

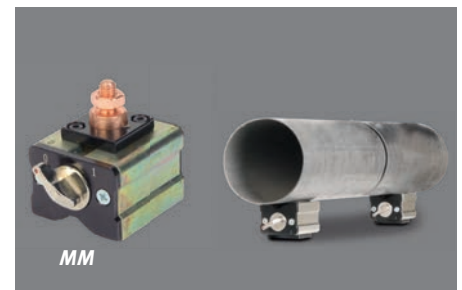
WM 90 - Winkelmagnet

- ▶ Zum Erstellen von außenseitigen 90° Winkeln um hindernisfrei innenseitig schweißen zu können

- ▶ äußere Magnetkanten für 60° Material-Neigungen verwendbar
- ▶ Lieferumfang: jeweils 2 Winkelmagneten

**Serie SWM-2 und SWM - schaltbare
Schweißwinkel magneten zum Fixieren von Blechen,
runden und quadratischen Werkstücken oder Rohren**

- ▶ Mit hoher magnetischer Haltekraft für professionelle Anwendungen
- ▶ Magnet per Kippschalter an- und ausschaltbar
- ▶ Im ausgeschalteten Zustand einfach abwischar

Serie SWM

- ▶ Zum Halten von metallischen Werkstücken im 90°-Winkel
- ▶ Polschuhe mit Prisma, daher für Flach- und Rundmaterial geeignet
- ▶ Professionelle Ausführung für höchste Qualitätsansprüche
- ▶ Zwei unabhängig voneinander funktionierende An-/Aus-Schalter

Serie SWM-2

- ▶ Zum Halten von metallischen Werkstücken im 45° oder 90°-Winkel

**Serie MSWM und SSWM - Permanent-Schweiß-
winkel magneten für
Haltewinkel 30°, 45°, 60° und 90°**

- ▶ Für winkelgenaues Halten runder und flacher Werkstücke aus Eisen
- ▶ Praktische Helfer beim Schweißen und Montieren

MSWM 10

- ▶ Besonders geeignet für kleine Werkstücke
- ▶ Lieferumfang 2 Mini-Schweißmagneten

SSWM 20

- ▶ Trotz kleiner Bauweise mit 20 kg Haltekraft

**Serie VSWM - verstellbarer Schweißwinkel-magnet
- für stufenloses Einstellen des Winkels von 30° bis
275°**

- ▶ Mit hoher magnetischer Haltekraft für professionelle Anwendungen

- ▶ Polschuhe mit Prisma, daher für Flach- und Rundmaterial geeignet
- ▶ Gewünschter Winkel bequem einstellbar und mit praktischem Hebel leicht zu fixieren

Modell	Haltekraft*	Winkel	Maße (mm)	Gewicht	Art.-Nr.	€ zzgl. MwSt.
WM 90	14 kg	60°/90°	83x95x16	0,2 kg	1790071	32,90
MSWM 10 **	10 kg	30°/60°/45°/90°	59x51x16	0,3 kg	1790060	14,10
SSWM 20	40 kg	30°/60°/45°/90°	140x111x19	0,5 kg	1790070	20,30
SWM-2 35	40 kg	45°/90°	111x95x29	0,7 kg	1790030	45,00
SWM-2 65	75 kg	45°/90°	152x130x35	1,4 kg	1790031	82,90
SWM 35	55 kg	90°	152x152x38	1,2 kg	1790040	145,00
SWM 70	120 kg	90°	197x197x48	2,7 kg	1790041	249,00
VSWM 41	50 kg	30°-275° stufenl.	197x197x95	2,4 kg	1790050	295,00



* Angabe Haltekraft basierend auf Anwendung mit 10 mm Stahlplatte
** zwei Magneten im Lieferumfang enthalten, Preis gilt für Lieferumfang

SWM-2 30 – Schaltbarer Schweißwinkelmagnet zum Fixieren von Blechen, runden und quadratischen Werkstücken oder Rohren

- ▶ Mit hoher magnetischer Haltekraft für vielseitige Anwendungen
- ▶ Magnet per Kippschalter an- und ausschaltbar
- ▶ Im ausgeschalteten Zustand einfach abwischbar

Modell	SWM-2 30
Art.-Nr.	1790029
€ zzgl. MwSt.	37,90
Haltekraft*	30 kg
Winkel	45° / 90°
Abmessungen	110 x 95 x 25 mm
Gewicht	0,5 kg



VSWM 15 – Verstellbarer Schweißwinkelmagnet - für stufenloses Einstellen des Winkels von 30° bis 270°

- ▶ Mit hoher magnetischer Haltekraft für vielseitige Anwendungen
- ▶ Ideal für runde und eckige Rohre, Winkel und Flachmaterial
- ▶ Gewünschter Winkel zwischen 30° und 270° bequem über Sechskantloch einstellbar
- ▶ Befestigungslöcher, um zwei Magnete miteinander zu verbinden

Modell	VSWM 15
Art.-Nr.	1790051
€ zzgl. MwSt.	25,90
Haltekraft*	15 kg
Winkel	30° – 270° stufenlos
Abmessungen	156 x 156 x 20 mm
Gewicht	0,9 kg



WM 125 – Zwei Innen- und Außenwinkelmagnete für 90° und 270° Winkel

- ▶ Mit hoher magnetischer Haltekraft für vielseitige Anwendungen
- ▶ Ideal für runde und eckige Rohre, Winkel und Flachmaterial
- ▶ Befestigungslöcher, um zwei Magnete miteinander zu verbinden

Modell	WM 125
Art.-Nr.	1790042
€ zzgl. MwSt.	24,90
Haltekraft*	9 kg
Winkel	90° / 270°
Abmessungen	75,5 x 52 x 14 mm
Gewicht	0,5 kg



Lieferumfang VSWM 15:

- 1 Winkelmagnet bis 9 kg Haltekraft
- 1 Winkelmagnet bis 15 kg Haltekraft

BHW 100 – WIG-Brennerhalter

- ▶ Beliebiges Ablegen des Schweißbrenners, wo er gerade gebraucht wird
- ▶ Verstellbare Kabelhalterung
- ▶ Die vollständig umschlossene Magnetfußplatte erleichtert das Reinigen von Metallrückständen

Modell	BHW 100
Art.-Nr.	1790078
€ zzgl. MwSt.	23,90
Abmessungen	Ø89 x 160 mm
Gewicht	0,85 kg



MHS 203 – Materialhalteanschlag

- ▶ Zum Halten, Positionieren und Bearbeiten von Stahlwerkstücken
- ▶ Haltefinger mit Messingspitze 360° und in der Länge einstellbar
- ▶ Besonders geeignet für Bolzen, Muttern oder dünne Bleche für Heftscheidungen in ungleichen Winkeln
- ▶ Für den Einsatz an Rund-, Flach- und Vierkant-Materialien im Leichtlast-Bereich

Modell	MHS 203
Art.-Nr.	1790077
€ zzgl. MwSt.	28,90
Haltekraft*	15 kg
Abmessungen	178 x 102 x 102 mm
Gewicht	0,55 kg

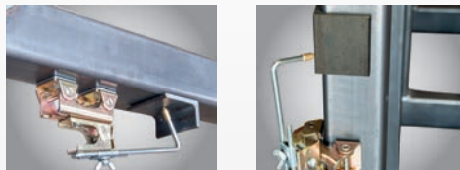

Serie UGZ 40 – Universalgripzangen

- ▶ Kurbel zum schnellen Öffnen, Schließen und Einstellen
- ▶ Mit Schnellentriegelungshebel
- ▶ Gezackte Zangenbacken für zusätzliche Griffbarkeit
- ▶ Mit Hammerkopf und Längsrille in der Oberbacke
- ▶ Hartgelötete Komponenten mit hoher Haltbarkeit

Modell	UGZ 40
Art.-Nr.	1790091
€ zzgl. MwSt.	16,90
Öffnungsbereich	40 mm
Werkzeuglänge	300 mm
Gewicht	0,6 kg



Serie UGZ 75 – Universalgripzangen

- ▶ Kurbel zum schnellen Öffnen, Schließen und Einstellen
- ▶ Mit Schnellentriegelungshebel
- ▶ Gezackte Zangenbacken für zusätzliche Griffbarkeit
- ▶ Große Zangenausladung (64 mm)
- ▶ V-förmige Kerbe in der Oberbacke zum Einspannen von Kleinteilen

Modell	UGZ 75
Art.-Nr.	1790092
€ zzgl. MwSt.	25,90
Ausladung	64 mm
Öffnungsbereich	6 ~ 75 mm
Werkzeuglänge	250 mm
Gewicht	0,7 kg



Unverbindliche Aktionspreise
Lieferbedingungen siehe Rückseite

* Angabe Haltekraft basierend auf Anwendung mit 10 mm Stahlplatte

easyweld EASY-ARC – Der Schweißroboter der die Fertigung unterstützt

- ▶ **Mobile Kompaktbauweise:**
Platzsparend, flexibel und günstig in der Anschaffung
- ▶ **Einfachste Bedienung durch OTC Easy Teach Steuerung:**
Minimaler Zeitaufwand beim Erstellen des Schweißprogramms, auch ohne aufwendige Schulung
- ▶ **Stabiler und präziser Schweißroboter:**
Körperliche Entlastung der Mitarbeiter und optimierte, gleichbleibende Schweißqualität
- ▶ **Sicherheitstechnik nach CE:**
Schutz vor Zutritt und Blendwirkung durch elektrisch überwachte Leichtbau-Schutzeinhausung



**MANGEL AN FACHKRÄFTEN?
OPTIMIERTE FERTIGUNG!
FERTIGUNGSKOSTEN UNTER DRUCK?
DER EASY-ARC SCHWEISSROBOTER IST DIE ANWORT!**



MIG/MAG-Paket – Kompakte schlüsselfertige Schweißroboterstation mit Schweißtechnik

Modell	Easy Arc 01.01 FD-B6	Easy Arc 01.02 FD-B6	Easy Arc 01.03 FD-B6	Easy Arc 01.04 FD-B6
Ausstattung	Basisausstattung	Option 01	Option 02	Option 03
Art.-Nr.	1850000	1850005	1850010	1850015
Ausstattung	MIG/MAG			
Schweißverfahren	MIG/MAG			
Kühlung	luftgekühlt	wassergekühlt	luftgekühlt	wassergekühlt
Schweißgerät	Welbee P400	Welbee P500L	Welbee P400	Welbee P500L
Brenner	RT3500H	RTW5000H	RT3500H	RTW5000H
Schweißroboter	FD-B6	FD-B6	FD-B6	FD-B6
Schweißstisch	2000 x 1200 mm			
Positionierer	–	–	A2-1PPB250	A2-1PPB250

WIG-Paket – Kompakte schlüsselfertige Schweißroboterstation mit Schweißtechnik

Modell	Easy Arc 02.01 FD-V8	Easy Arc 02.02 FD-V8	Easy Arc 02.03 FD-V8
Ausstattung	Basisausstattung	Option 01	Option 02
Art.-Nr.	1850100	1850105	1850110
Ausstattung	WIG		
Schweißverfahren	WIG		
Kühlung	wassergekühlt	wassergekühlt	wassergekühlt
Schweißgerät	Welbee A350P	Welbee A350P	Welbee A350P
Brenner	Binzel	Binzel Push-pull	Binzel
Schweißroboter	FD-V8	FD-V8	FD-V8
Schweißstisch	2000 x 1200 mm		
Positionierer	–	–	A2-1PPB250



**EINFACH DEN NÄCHSTEN SCHRITT IN DIE ZUKUNFT
GEHEN UND EINEN TERMIN VEREINBAREN**



Überzeugen Sie sich von unserer Leistungsfähigkeit und fragen Sie nach einer Vorführung des Schweißroboters!
**Kontakt: (09 51) 96 555-175
easyweld@schweisskraft.de**

Schweißroboter	FD-B6	FD-V8
Kinematik	vertikal artikulierter Roboter	
Anzahl der Achsen	6	
Arbeitsbereich (P-Punkt)	R 1.445 mm	R 1.437 mm
Maximale Traglast	6 kg	8 kg
Wiederholgenauigkeit	± 0,08 mm	
Antriebssystem	AC Servo Motor	
Umgebungstemperatur / Luftfeuchte	0 ~ 45 °C, 20 ~ 80 %	
Gewicht	145 kg	140 kg
Max. Traglast Oberarm	10 kg	

© Stürmer Maschinen GmbH / 2020-09 / MÖ 6,8K / Art.-Nr.: 8001240-20

Stürmer Maschinen GmbH - REHM Werksvertretung und Auslieferungslager Bayern
Dr.-Robert-Pfleger-Str. 26 · D-96103 Hallstadt
Tel. (09 51) 96 555 - 0 · info@stuermer-maschinen.de

Unsere Angebote aus diesem Katalog richten sich ausschließlich an Unternehmer, die die angebotene Ware bei uns im Zusammenhang mit ihrer unternehmerischen Tätigkeit kaufen. Dies ist Geschäftsgrundlage für die mit uns aufgrund der in diesem Katalog angebotenen Waren geschlossenen Kaufverträge und im Zusammenhang damit stehenden weiteren Verträge; ein Vertragsschluss mit Verbrauchern i.S.d. § 13 BGB ist ausdrücklich ausgeschlossen.

Preise sind unverbindliche Preisempfehlungen, freibleibend, in €, zzgl. der gesetzlich gültigen MwSt., zzgl. Verpackungs-, Versand-, Transport-, Entlade-, Aufbau- und ggf. Einweisungskosten. Die Anrechnung von entsprechenden Währungs- /abschlägen behalten wir uns vor. Verkaufspreise der Händler können abweichen. Für Druckfehler, Irrtümer oder fehlerhafte Darstellung wird nicht gehaftet. Technische und optische Änderungen sind vorbehalten. Nicht alle Artikel lagermäßig. Beschaffung kurzfristig möglich. Auslieferung erfolgt ausschließlich über den Fachhandel. Informationen zu Umfang, Dauer, Inhalt und Garantiegeber unter www.stuermer-maschinen.de oder anzufragen über Stürmer Maschinen GmbH. Bitte beachten Sie, dass bei einigen Maschinen dieses Prospekts Transportverpackungspauschalen für Transporteinheiten bzw. Verpackung und Verpackungsaufwand anfallen. Für Maschinen mit erhöhtem Transportaufwand berechnen wir einen zusätzlichen Transportzuschlag.

TPZRS1 = 14,00 € | TPZRS2 = 19,00 € | TPZRS3 = 24,00 €

Das gesamte Prospekt ist urheberrechtlich geschützt. Darüber hinaus melden wir zum Schutz unserer Produkte Marken-, Patent- und Designrechte an, sofern dies im Einzelfall möglich ist. Wir widersetzen uns mit Nachdruck jeder Verletzung unseres geistigen Eigentums.

Ihr Fachhändler:



www.rehm-schweissgeraete.de