

TOP DEAL

FÜR INDUSTRIE
UND HANDWERK



KS TOOLS

WWW.KSTOOLS.COM – INNOVATION IST UNSERE MISSION!

... vielfach kopiert,
nie erreicht!



179-tlg.

13 x		1/4"	4-4.5-5-5.5-6-7-8-9-10-11-12-13-14 mm
10 x		3/8"	10-11-12-13-14-15-16-17-18-19 mm
17 x		1/2"	10-11-12-13-14-15-16-17-18-19-20-21-22-24-27-30-32 mm
7 x		1/4"	4 - 5 - 6 - 7 - 8 - 9 - 10 mm
6 x		3/8"	10 - 11 - 12 - 13 - 14 - 15 mm
5 x		1/2"	16 - 17 - 18 - 19 - 22 mm
5 x		1/4"	E4 - E5 - E6 - E7 - E8
6 x		3/8"	E10 - E11 - E12 - E14 - E16 - E18
2 x		1/2"	E20 - E24
1 x		3/8"	18 mm
2 x		1/2"	16 - 21 mm
3 x		1/4" - 3/8" - 1/2"	1/4" x 1/4"
1 x			1/4" x 1/4"
2 x		3/8" x 5/16"	1/2" x 5/16"
1 x		3/8"	3/8" F - 1/2" M
2 x		1/4"	50 - 100 mm
1 x		3/8"	150 mm
2 x		1/2"	125 - 250 mm
1 x		1/4"	110 mm
3 x		1/4" - 3/8" - 1/2"	
1 x		1/4"	110 mm
3 x		1/4"	PH0 - PH1 - PH2
3 x		1/4"	P20 - P21 - P22
8 x		1/4"	T8 - T9 - T10 - T15 - T20 - T25 - T27 - T30
8 x		1/4"	T88 - T89 - TB10 - TB15 - TB20 - TB25 - TB27 - TB30
4 x		1/4"	4 - 5.5 - 6.5 - 7 mm
4 x		1/4"	3 - 4 - 5 - 6 mm
7 x			1,3-1,5-2-2,5-3-4-5 mm
11 x		1/4"	T5 - T6 - T7 - T8 - T9 - T10 - T15 - T20 - T25 - T27 - T30
1 x		1/4"	TB7
3 x		1/4"	M5 - M6 - M8
5 x		1/4"	M5 - M6 - M7 - M8 - M9
8 x		1/4"	TS10 - TS15 - TS20 - TS25 - TS27 - TS30 - TS40 - TS45
3 x		5/16"	8 - 10 - 12 mm
2 x		5/16"	PH3 - PH4
2 x		5/16"	PZ3 - PZ4
5 x		5/16"	7 - 8 - 10 - 12 - 14 mm
6 x		5/16"	T40 - T45 - T50 - T55 - T60 - T70
6 x		5/16"	TB40 - TB45 - TB50 - TB55 - TB60 - TB70



1/4" 3/8" 1/2"



917.0779
Steckschlüssel-Satz, 179-tlg.

- ✓ 6-kant
- ✓ FlankTraction-Profil
- ✓ matt satiniert
- ✓ Chrom Vanadium
- ✓ mit vernickelten Bits
- ✓ in stabilem Kunststoffkoffer

79,-€

897.7215

ECOline SCHWARZ/ROT WERKSTATTWAGEN MIT 7 SCHUBLADEN UND 215 PREMIUM-WERKZEUGEN

- ideale Satzzusammenstellung für den universellen Gebrauch
- mit Selbsteinzug und SOFT-CLOSE-Funktion
- stabile Stahlblechkonstruktion mit 0,8 mm Blechstärke - verwindungssteif
- Seitenwände mit Vierkantlochung zum Anbringen verschiedener Zubehörteile
- Zentralverriegelung aller Schubladen durch Zylinderschloss

ECO *Line*



215
-tlg.

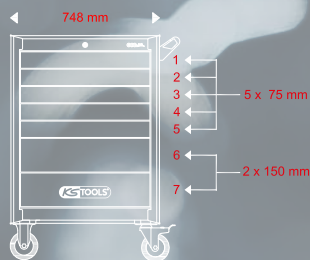
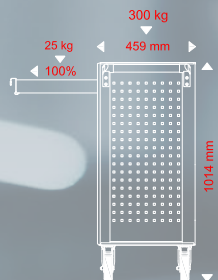

**Garantie
die richtige
Wahl**



713.0215

UNIVERSAL-SYSTEMEINLAGEN-SATZ FÜR 3 SCHUBLADEN MIT 215 PREMIUM-WERKZEUGEN

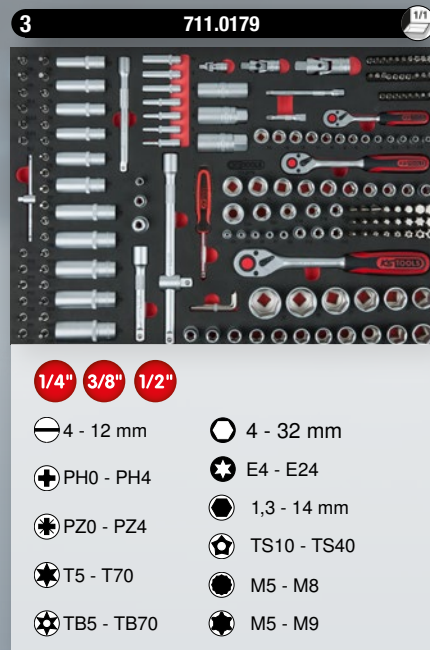
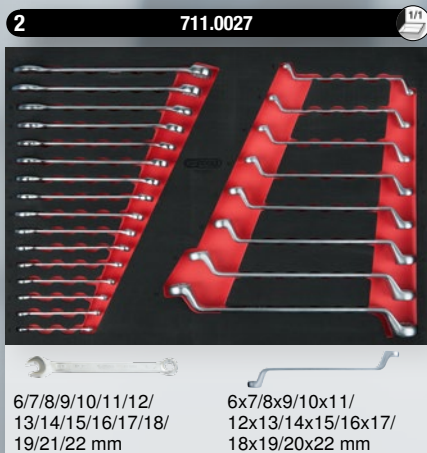
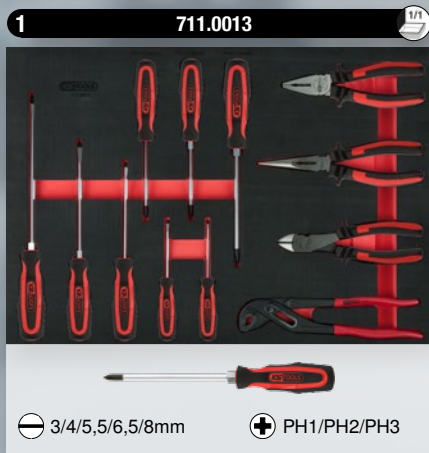

ECO *Line*
+ 215 Teile!

499,00 €

*Alle Preise zzgl. der gesetzlichen Mehrwertsteuer.



826.7215

RACINGline SCHWARZ/ROT WERKSTATTWAGEN MIT 7 SCHUBLADEN UND 215 PREMIUM-WERKZEUGEN

- sehr stabile Stahlblechkonstruktion mit 0,9 mm Blechstärke - verwindungssteif
- hohe Standsicherheit
- Seitenwände mit Vierkantlochung zum Anbringen verschiedener Zubehörteile
- Einzelverriegelung verhindert ungewolltes Öffnen
- Zentralverriegelung aller Schubladen durch Zylinderschloss

RACING *Line*



215
-tig.



**antisiert
ichtige
ahl!**



713.0215

UNIVERSAL-SYSTEMEINLAGEN-SATZ FÜR 3 SCHUBLADEN MIT 215 PREMIUM-WERKZEUGEN

1 711.0013

⊖ 3/4/5,5/6,5/8mm ⊕ PH1/PH2/PH3

2 711.0027

6/7/8/9/10/11/12/
13/14/15/16/17/18/
19/21/22 mm 6x7/8x9/10x11/
12x13/14x15/16x17/
18x19/20x22 mm

3 711.0179

1/4" 3/8" 1/2"

- ⊖ 4 - 12 mm
- ⊕ PH0 - PH4
- ⊗ PZ0 - PZ4
- ⊗ T5 - T70
- ⊗ TB5 - TB70
- ⊖ 4 - 32 mm
- ⊗ E4 - E24
- ⊖ 1,3 - 14 mm
- ⊗ TS10 - TS40
- ⊖ M5 - M8
- ⊗ M5 - M9

RACING *Line*

+ 215 Teile!

549,00 €

*Alle Preise zzgl. der gesetzlichen Mehrwertsteuer.

826.7515

RACINGline SCHWARZ/ROT WERKSTATTWAGEN MIT 7 SCHUBLADEN UND 515 PREMIUM-WERKZEUGEN

- ideale Satzzusammenstellung für den universellen Gebrauch
- sehr stabile Stahlblechkonstruktion mit 0,9 mm Blechstärke - verwindungssteif
- hohe Standsicherheit
- Seitenwände mit Vierkantlochung zum Anbringen verschiedener Zubehörteile
- Zentralverriegelung aller Schubladen durch Zylinderschloss

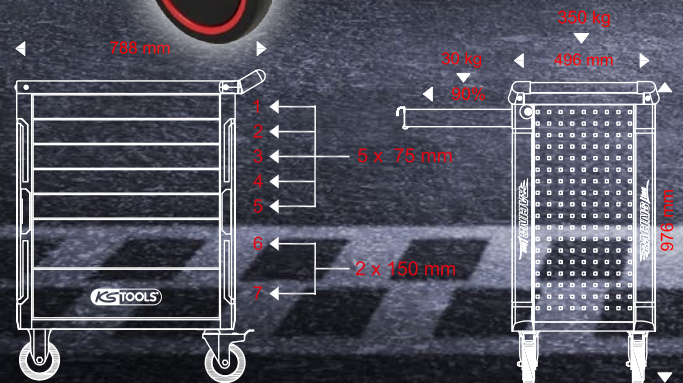
RACING *Line*

**ÜBER
500
WERKZEUGE FÜR 4 SCHUBLADEN**



713.0515

UNIVERSAL-SYSTEMEINLAGEN-SATZ FÜR 4 SCHUBLADEN MIT 515 PREMIUM-WERKZEUGEN

515
-tlg.

1 711.1018



2 711.3035

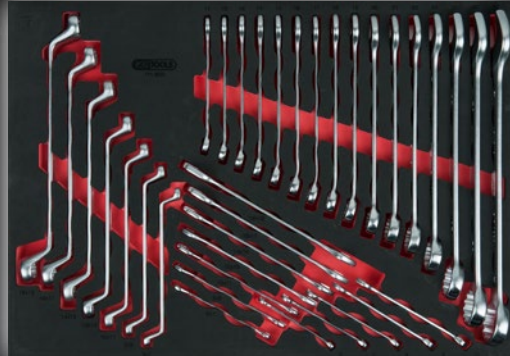

6/7/8/9/10/11/12/13/14/15/16/
17/18/19/21/22/24/27/30/32 mm 6x7/8x9/10x11/12x13/
14x15/16x17/18x19 mm

3 711.1059



3 - 10 mm PH0 - PH3 PZ0 - PZ3

4 711.0195

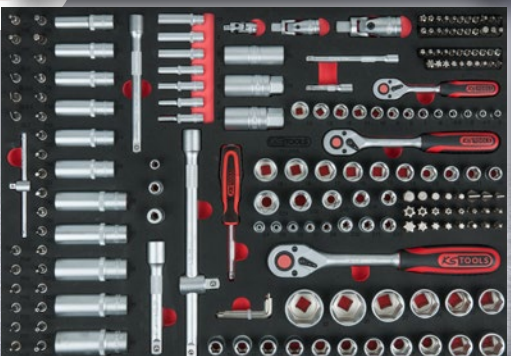

- 1/4": 4/4,5/5/5,5/6/7/8/9/10/11/12/13/14 mm 1/4": E4/E5/E6/E7/E8
- 3/8": 10/11/12/13/14/15/16/17/18/19 mm 3/8": E10/E11/E12/E14/
E16/E18
- 1/2": 10-11-12-13-14-15-16-17-18-19-20-21-
22-24-27-30-32 mm 1/2": E20/E24
- 1,3 - 1,5/2/2,5/3/4/5/6/7/8/10/12 mm
- T5/T6/T7/T8/T9/T10/T15/T20/T25/T27/T30/T40/T45/T50/T55/T60
- TB7/TB8/TB9/TB10/TB15/TB20/TB25/TB27/TB30/TB40/TB45/TB50/TB55/TB60
- 4/5,5/6,5/7/8/10/12 mm M5/M6/M8
- PH0/PH1/PH2/PH3/PH4 M5/M6/M7/M8/M9
- PZ0/PZ1/PZ2/PZ3/PZ4
- TS10/TS15/TS20/TS25/TS27/TS30/TS40/TS45

515 Teile!



749,00 €

*Alle Preise zzgl. der gesetzlichen Mehrwertsteuer.

826.7598

RACINGline SCHWARZ/ROT WERKSTATTWAGEN MIT 7 SCHUBLADEN UND 598 PREMIUM-WERKZEUGEN

- ideale Satzzusammenstellung für den universellen Gebrauch
- sehr stabile Stahlblechkonstruktion mit 0,9 mm Blechstärke - verwindungssteif
- hohe Standsicherheit
- Seitenwände mit Vierkantlochung zum Anbringen verschiedener Zubehörteile
- Zentralverriegelung aller Schubladen durch Zylinderschloss

598 Teile!

**KNAPP
600
WERKZEUGE
6 SCHUBLADEN**



1 711.0018

2 711.1029

3 711.3035

6/7/8/9/10/11/12/13/14/15/16/17/18/19/21/22/24/27/30/32 mm 6x7/8x9/10x11/12x13/14x15/16x17/18x19 mm

4 713.0101 **712.0001**

5 711.1012

6 711.0195

- 1/4"** 1/4": 4/4,5/5/5,5/6/7/8/9/10/11/12/13/14 mm 1/4": E4/E5/E6/E7/E8
- 3/8"** 3/8": 10/11/12/13/14/15/16/17/18/19 mm 3/8": E10/E11/E12/E14/E16/E18
- 1/2"** 1/2": 10-11-12-13-14-15-16-17-18-19-20-21-22-24-27-30-32 mm 1/2": E20/E24
- 1/2"** 1,3 -1,5/2,2,5/3/4/5/6/7/8/10/12 mm
- T5/T6/T7/T8/T9/T10/T15/T20/T25/T27/T30/T40/T45/T50/T55/T60
- TB7/TB8/TB9/TB10/TB15/TB20/TB25/TB27/TB30/TB40/TB45/TB50/TB55/TB60
- 4/5,5/6,5/7/8/10/12 mm M5/M6/M8
- PH0/PH1/PH2/PH3/PH4 M5/M6/M7/M8/M9
- PZ0/PZ1/PZ2/PZ3/PZ4
- TS10/TS15/TS20/TS25/TS27/TS30/TS40/TS45

713.0598
UNIVERSAL-SYSTEMEINLAGEN-SATZ FÜR 6 SCHUBLADEN MIT 598 PREMIUM-WERKZEUGEN

*Alle Preise zzgl. der gesetzlichen Mehrwertsteuer.



598
-tlg.

RACING Line



**0
LÖSUNG FÜR
AUSBLADEN**

max.
350 kg

max.
30 kg

KSTOOLS

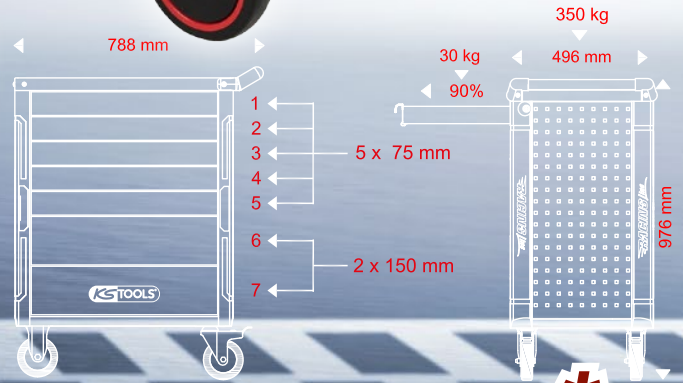

999,00

€
(+Afa: br... 0 Ft)



*Alle Preise zzgl. der gesetzlichen Mehrwertsteuer.



ERGOTORQUE® precision DREHMOMENTSCHLÜSSEL MIT DREHKNOFF-UMSTECK-RATSCHENKOPF

- Auslösegenauigkeit: $\pm 3\%$ Toleranz vom eingestellten Skalenwert
- wiederholgenau und präzise bei mindestens 5.000 Lastwechseln
- für den kontrollierten Rechts- und Linksanzug
- deutlich hör- und fühlbare Drehmomentauslösung durch Kurzwegauslösung
- Einstellen des Drehmoments schnell und sicher durch Drehen des Handgriffs

Artikel-Nr.	Drehmoment:		
516.1402	1/4"	1-5 Nm	€ 79,00
516.1412	1/4"	5-25 Nm	€ 79,00
516.1422	3/8"	10-50 Nm	€ 79,00
516.1432	1/2"	20-100 Nm	€ 89,00
516.1442	1/2"	40-200 Nm	€ 89,00
516.1472	1/2"	60-320 Nm	€ 99,00
516.1482	1/2"	80-420 Nm	€ 109,00
516.1490	3/4"	110-550 Nm	€ 449,00
516.1493	3/4"	150-750 Nm	€ 479,00
516.1495	1"	200-1000 Nm	€ 549,00



mit Mikrometerskala



UMSTECKVIERKANT

Ändern der Drehrichtung durch einfaches Umstecken des Antriebsvierkant



Zertifizierte Genauigkeit



ab **79,00** €

STECKSCHLÜSSEL-SATZ

DER KOMFORTABLE

- 4 - 4,5 - 5 - 5,5 -
6 - 7 - 8 - 9 -
10 - 11 - 12 -
13 - 14 - 15 -
16 - 17 - 18 -
19 - 20 - 21 -
22 - 24 - 27 -
30 - 32 mm



195 -tlg.



1/4" 3/8" 1/2"
matt satiniert

hochglanz verchromt

917.0795 **89,00** € 918.0795 **89,00** €

STECKSCHLÜSSEL-SATZ

DER KOMPLETTE

- 4 - 4,5 - 5 - 5,5 -
6 - 7 - 8 - 9 - 10 -
11 - 12 - 13 - 14 -
15 - 16 - 17 - 18 -
19 - 20 - 21 - 22 -
24 - 27 - 30 - 32 mm



216 -tlg.



1/4" 3/8" 1/2"
matt satiniert

hochglanz verchromt

917.0216 **139,00** € 918.0216 **139,00** €

UNIVERSAL-WERKZEUG-SATZ

DER CLEVERE

- 4 - 4,5 - 5 - 5,5 -
6 - 7 - 8 - 9 - 10 -
11 - 12 - 13 - 14 -
15 - 16 - 17 - 19 -
20 - 21 - 22 - 24 -
27 - 30 - 32 mm



97 -tlg.



1/4" 1/2"
matt satiniert

hochglanz verchromt

917.0797 **139,00** € 918.0797 **139,00** €

911.0721

STECKSCHLÜSSEL-SATZ

DER ROBUSTE

- 19 - 21 - 22 -
23 - 24 - 26 -
27 - 29 - 30 -
32 - 35 - 36 -
38 - 41 - 46 -
50 mm



21 -tlg.



3/4"

179,00 €

*Alle Preise zzgl. der gesetzlichen Mehrwertsteuer.

911.0727

UNIVERSAL-WERKZEUG-SATZ



127
-tig.

DER ALLESKÖNNER

- 4 - 4,5 - 5 - 5,5 - 6 -
- 7 - 8 - 9 - 10 - 11 -
- 12 - 13 - 14 - 16 -
- 17 - 18 - 19 - 20 -
- 22 - 24 - 27 - 30 -
- 32 mm

1/4"

1/2"

299,00*
€

940.0047

UNIVERSAL-WERKZEUG-SATZ



DER SOLIDE ALLROUNDER

47
-tig.



- 10 - 11 - 12 - 13 - 14 -
- 15 - 16 - 17 - 18 - 19 -
- 20 - 21 - 22 - 24 mm

1/2"

129,00*
€

MODIFIX® MINI-T-GRIFF-SCHWENKKOPF-KNARRE



- umschaltbar
- fein verzahnter 72-Zahn Ratschenmechanismus
- multifunktional einsetzbar
- Schwenkgabel nachstellbar für konstant straffen Sitz des Schwenkkopfes

Anwendung: T-Griff-Knarre / Schraubendreher-Knarre. Verstellbar in 2 Positionen 0° + 90°

MODIFIX



2 KNARREN IN EINER!

Artikel-Nr.	Vierkant-antrieb:	€
914.1405	1/4"	35,00
914.3815	3/8"	39,00

1/4" 3/8"

ab
35,00*
€

920.0002

SLIMPOWER UMSCHALTKNARREN-SATZ



- nach DIN 3122 / ISO 3315
- Vierkanttrieb nach DIN 3120 / ISO 1174 mit Kugelarretierung
- umschaltbar
- extrem schlanker Kopf
- fein verzahnter 72-Zahn Ratschenmechanismus

2
-tig.



49,00*
€

1/4" 1/2"

911.0009

KIPP-VERLÄNGERUNGS-SATZ



- Innenvierkant nach DIN 3120 / ISO 1174 mit Kugelfangrille
- Kippvierkanttrieb mit Kugelarretierung
- Kippwinkel nach jeder Seite 8°
- für Handbetätigung
- matt satiniert

9
-tig.



25,00*
€

1/4" 3/8" 1/2"

917.0707

VERGRÖßERUNGS- UND REDUZIERADAPTER-SATZ



VERGRÖßERUNGS- UND REDUZIERADAPTER-SATZ

7
-tig.



15,00*
€

1/4" 3/8" 1/2" 3/4"

*Alle Preise zzgl. der gesetzlichen Mehrwertsteuer.

515.0055

SECHSKANT-KRAFT-STECKNUSS-SATZ, EXTRA KURZ

- 6-kant
- sehr flache Bauform
- nach DIN 3129 / ISO 2725-2
- Innenvierkant nach DIN 3121 / ISO 1174
- kurze Ausführung

15
-tig.

**EXTRA
KURZ**

10 - 11 - 12 - 13 - 14 - 15 -
16 - 17 - 18 - 19 - 20 - 21 -
22 - 23 - 24 mm



49,00*
€

515.0100

KRAFT-VERGRÖßERUNGS- UND REDUZIERADAPTER-SATZ

- ideale Satzzusammenstellung von Adaptern und Kugelgelenken
- Chrom-Molybdän
- in stabilem Rollen-Kunststoffkoffer

9
-tig.



1/4" 3/8" 1/2" 3/4"

79,00*
€

503.4565

4 IN 1 GEARplus® DOPPEL-RATSCHENRINGSCHLÜSSEL, UMSCHALTBAR

- FlankTraction-Profil
- gerade Form
- exakt verzahnt mit 72 Zähnen
- vier verschiedene Schlüsselweiten
- mit Umschalthebel



10 19
4/1
13 17

17,50*
€

517.0052

RINGMAULSCHLÜSSEL-SATZ, ABGEWINKELT

- FlankTraction-Profil
- Maulstellung 15° abgewinkelt
- Ring 15° abgewinkelt
- polierte Köpfe
- matt satiniert

12
-tig.



8 - 9 - 10 - 11 - 12 -
13 - 14 - 15 - 16 -
17 - 18 - 19 mm

29,00*
€

517.0043

RINGMAULSCHLÜSSEL-SATZ, ABGEWINKELT

- FlankTraction-Profil
- Maulstellung 15° abgewinkelt
- Ring 15° abgewinkelt
- polierte Köpfe
- matt satiniert

21
-tig.



6 - 7 - 8 - 9 - 10 -
11 - 12 - 13 - 14 -
15 - 16 - 17 - 18 -
19 - 20 - 21 - 22 -
24 - 27 - 30 - 32 mm

79,00*
€

503.4250

GEARplus® RATSCHENRING-MAULSCHLÜSSEL-SATZ

- FlankTraction-Profil
- Maulstellung 15° abgewinkelt
- gerade Form
- exakt verzahnt mit 72 Zähnen
- sehr fein satiniert

10
-tig.



8-10-11-12-13-
14-16-17-18-19 mm

99,00*
€

503.4960

GEARplus® RINGSTOP-RATSCHENRINGMAULSCHLÜSSEL-SATZ, UMSCHALTBAR

- FlankTraction-Profil
- Maulstellung 15° abgewinkelt
- Ratschenkopf 15° abgewinkelt
- mit Umschalthebel
- Stecknüsse mit durchgehender Bohrung

30
-tig.

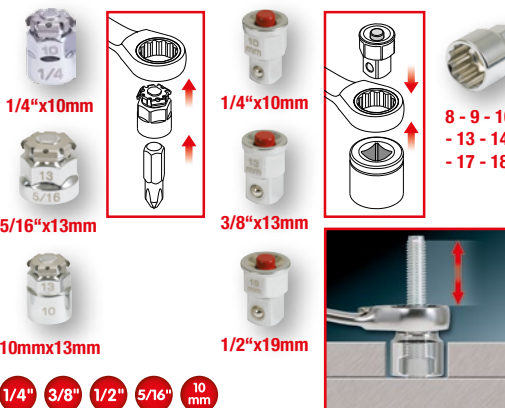

8 - 9 - 10 - 11 - 12
- 13 - 14 - 15 - 16
- 17 - 18 - 19 mm

149,00*
€

577.0352

ROLLGABELSCHLÜSSEL MIT RATSCHEN

- DIN 3117 Form A
- Maulstellung 15° abgewinkelt
- schwedisches Modell
- mit integrierter Ratschenfunktion
- Rolle mit Linksgang

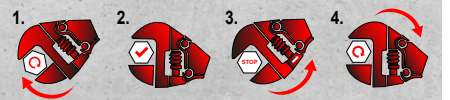

0 - 32 mm

250 mm

19,00*
€

*Alle Preise zzgl. der gesetzlichen Mehrwertsteuer.

918.1495

CHROMEplus® BIT-UMSCHALT-KNARRE

- für Bits mit Außensechskantantrieb nach DIN 3126 / ISO 1173 - C 6,3
- umschaltbar
- exakt verzahnt mit 72 Zähnen
- mit 2-Komponentengriff
- hochglanz verchromt



15,00* €



911.2060

BIT-SATZ

- für Handbetätigung und Elektroschrauber
- inklusive magnetischem Schnellwechselfunktions-Bithalter und 1/4" Stecknussadapter
- ideal geeignet für Verschraubungen in Handwerk und Industrie
- präzise und ordentliche Anordnung der gängigsten 1/4" Bits
- Spezial-Werkzeugstahl



32-tlg.

514.1148

MAGNETISCHER SCHNELLWECHSEL-BITHALTER MIT FREILAUFHÜLSE, EXTRA LANG

- mit Schnellwechselfunktion und Verriegelung
- magnetisch
- mit Freilaufhülse
- für 1/4" Bits mit Außensechskantantrieb nach DIN 3126 / ISO 1173 - C 6,3
- für Handbetätigung, Elektroschrauber und Bohrmaschinen



918.3005

TORSIONpower BIT-STECKNUSS-BOX

- für Handbetätigung und Elektroschrauber
- Bits mit Farbcodierung
- 180° schwenkbarer Kopf
- die Verlängerung kann auch als T-Griff genutzt werden
- fein verzahnter 72-Zahn Ratschenmechanismus

DER ALLROUNDER MIT STECKNÜSSEN



- 4 - 6 mm
- PH1 - PH2 - PH3
- PZ1 - PZ2 - PZ3
- 3 - 4 - 5 - 6 mm
- T10 - T15 - T20 - T25 - T27 - T30 - T40

- 5 - 6 - 7 - 8 - 9 - 10 - 11 - 12 - 13 - 14 mm



159.0010

ERGOTORQUEplus® SCHRAUBENDREHER-SATZ

- mit 2-Komponentengriff
- optimale Drehkraftübertragung
- gehärtete Klinge
- verchromt mit brüniertes Spitze
- Klinge aus Chrom Vanadium

SCHLITZ & KREUZ



- 3 - 4 - 5,5 - 6,5 mm
- PH1 - PH2

15,00* €



6-tlg.

159.2051

REVOLVER-RATSCHEN-BIT-SCHRAUBENDREHER

- mit Ratschenfunktion
- exakt verzahnt mit 72 Zähnen
- Griff mit Doppelfunktion (Standard und Revolvergriff)
- 40 Nm maximales Drehmoment
- integriertes Bitmagazin



7-tlg.

*Alle Preise zzgl. der gesetzlichen Mehrwertsteuer.

ERGOTORQUEplus® SCHRAUBENDREHER-SATZ

- mit 2-Komponentengriff
- optimale Drehkraftübertragung
- gehärtete Klinge
- verchromt mit brüniertes Spitze
- Klinge aus Chrom Vanadium

TORX



159.0030 **15,00*** € 159.0040 **15,00*** €

159.0100

ERGOTORQUEplus® SCHRAUBENDREHER- UND BIT-SATZ

- mit 2-Komponentengriff
- optimale Drehkraftübertragung
- inklusive der gängigsten 1/4" Bits, Bithalter und Bit-Schraubendreher
- gehärtete Klinge
- verchromt mit brüniertes Spitze



- 3 - 4 - 5,5 - 6
- 6,5 - 8 - 10 mm
- ⊕ PH0 - PH1
- ⊕ PH2 - PH3
- ⊕ PZ0 - PZ1
- ⊕ PZ2 - PZ3
- ⊕ 2 - 2,5 - 3 - 4
- ⊕ 5 - 6 - 8 mm
- ⊕ T10 - T15 - T20 - T25
- ⊕ T27 - T30 - T40
- ⊕ TB10 - TB15 - TB20 - TB25
- ⊕ TB27 - TB30 - TB40

39,00* €

151.1150

ERGOTORQUE®max SCHLAGKAPPEN-SCHRAUBENDREHER-SATZ

- mit Antriebssechskant
- inklusive T-Griff-Ratsche
- schützende Schlagkappe am Griffende
- optimale Drehkraftübertragung
- gehärtete Klinge



- 3,5 - 5,5 - 6 - 7 - 8 - 10 mm
- ⊕ PH0 - PH1 - PH2 - PH3 - PH4



59,00* €

151.4880

TORX-WINKELSTIFTSCHLÜSSEL-SATZ, LANG

- lange Ausführung
- durchgehend gehärtet
- matt verchromt
- Spezial-Werkzeugstahl
- in stabilem Klapphalter



10
-tlg.

T8 - T10 - T15 - T20 - T25 - T27 - T30 - T40 - T45 - T50



152 mm

12,50* €

151.5000

KUGELKOPF-INNENSECHSKANT-WINKELSTIFTSCHLÜSSEL-SATZ, LANG

- lange Ausführung
- mit Kugelkopf am langen Ende
- ideal geeignet für schwer zugängliche Schrauben
- in stabilem Klapphalter
- durchgehend gehärtet



10
-tlg.

1,5 - 2 - 2,5 - 3 - 4 - 5 - 6 - 7 - 8 - 10 mm



180 mm

12,50* €

115.1197

POWER-GRIPZANGE

- geschmiedete Greifbacken
- verhindert Abrutschen auch bei hohen Kräften
- Größenjustierung durch Einstellrad
- für rundes und flaches Material



0 - 50 mm



220 mm

15,00* €

*Alle Preise zzgl. der gesetzlichen Mehrwertsteuer.

151.8150

T-GRIFF-KUGELKOPF-INNENSECHSKANT-WINKELSTIFT-SCHLÜSSEL-SATZ

- mit Kugelkopf am langen Ende
- ideal geeignet für schwer zugängliche Schrauben
- durchgehend gehärtet
- Spezial-Werkzeugstahl
- in stabilem Kunststoffkoffer



9-tlg.



2 - 2,5 - 3 - 4 - 5 -
6 - 8 - 10 - 12 mm

39,00* €

151.8160

T-GRIFF TORX-WINKELSTIFTSCHLÜSSEL-SATZ MIT BOHRUNG

- Bohrung am kurzen Ende
- mit 2-Komponentengriff
- durchgehend gehärtet
- Spezial-Werkzeugstahl
- in stabilem Kunststoffkoffer



9-tlg.



TB10 - TB15 - TB20 -
TB25 - TB27 - TB30 -
TB40 - TB45 - TB50

39,00* €

118.0015

MINI BOLZENSCHNEIDER, SELBSTLÖSEND

- Schneidleistung 60-63 HRC
- Messerkopf aus hochvergütetem Sonderstahl
- induktiv gehärtete Präzisionsschneiden
- phosphatiert
- Chrom-Molybdän

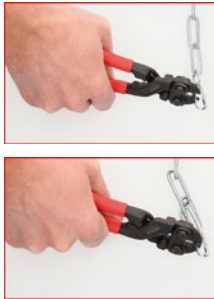

60-63 HRC

25,00* €

111.3550

EINHAND-ROHRZANGE MIT VERSTELLBAREM KOPF

- Typ „Stillson“
- Aluminium Gusskörper
- stufenlos verstellbar über Rändelmutter
- 160° schwenkbarer Griff
- Aluminiumgriff



39,00* €

150.9540

HANDNIETZANGE

- geeignet für Blindnieten
- 360° drehbarer Kopf
- für schwer zugängliche Bereiche
- schmaler Zangenkopf

Blindnieten: 2,4 - 3,2 - 4,0 - 4,8 mm



**BLINDNIETEN:
2,4 - 3,2 - 4,0 - 4,8 MM**



29,00* €

970.0150

SORTIMENT BLINDNIETEN

- Abreißstift aus Stahl
- Lieferung im Kunststoffkoffer



400-tlg.



7,50* €

*Alle Preise zzgl. der gesetzlichen Mehrwertsteuer.

115.1400

UNIVERSAL-CRIMPWERKZEUG-SATZ MIT AUTOMATIK-ABISOLIERZANGE

- extrem robuste und zuverlässige Crimpzange
- Entriegelungsmöglichkeit bei eventueller Fehlbedienung
- optimales Crimpergebnis durch Präzisionsprofile
- mit Ratschenfunktion
- leichter Wechsel der Crimpeinsätze durch Schnellwechselmechanik



283
-tlg.



159,00*
€



- Crimpeinsatz für isolierte Kabelschuhe
- Crimpeinsatz für nicht isolierte Kabelösen
- Crimpeinsatz für Flachstecker 4,8 und 6,3 mm
- Crimpeinsatz für Aderendhülsen
- Crimpeinsatz für Koaxstecker



960.1200

KLEIN-LÖTGERÄT

- gasbetriebenes Mikro-Lötgerät bis zu 1300°C / 2450°F
- mit Piezo-Zündung
- optimal für feine Lötarbeiten
- Befüllung mit handelsüblichem Feuerzeuggas / ISO-Butangas
- mit Tischständer



MIT PIEZO-ZÜNDUNG

35,00*
€

960.1160

MIKRO-LÖT-SATZ

- gasbetriebenes Mikro-Lötgerät bis zu 1300°C / 2450°F
- mit Piezo-Zündung
- Gaszufuhr stufenlos einstellbar
- Befüllung mit handelsüblichem Feuerzeuggas / ISO-Butangas
- inklusive verschiedenen Aufsätzen, Lötbrautspule, Lötswamm



11
-tlg.

MIT PIEZO-ZÜNDUNG

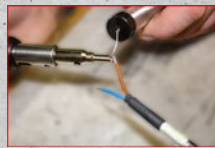

39,00*
€

911.2175

FEINMECHANIK-SCHRAUBENDREHER-SATZ

- mit austauschbaren Wende-Bits
- mit Schnelldreh-Endkappe
- mit Clip für die Brusttasche
- Griff aus Kunststoff
- 4 mm Bits aus Spezialstahl



4
-tlg.

4 IN 1

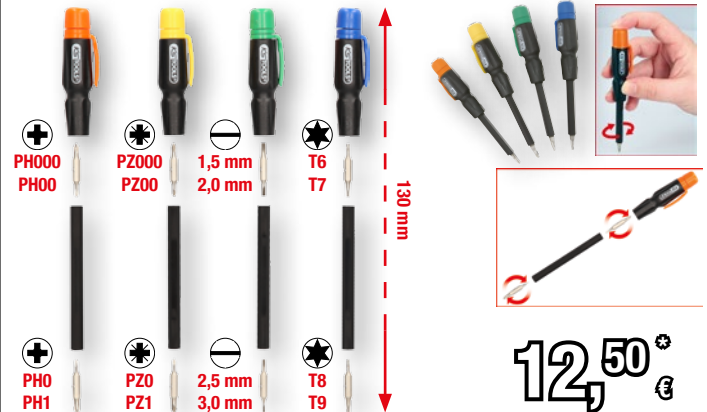

12,50*
€

550.1080

MAGNET- UND HAKENWERKZEUG-SATZ

- ideal zum Entfernen und Einsetzen von O-Ringen und Dichtungen
- mit Teleskop-Magnet-Aufsatz und austauschbaren Haken
- Stauffach im Griff für die verschiedenen Aufsätze
- Spezial-Werkzeugstahl



6
-tlg.



19,00*
€

300.0532

DIGITAL-MESSSCHIEBER 0 - 150 MM

- mit Feststellschraube und Rollenfeineinstellung
- für Außen-, Innen-, Stufen- und Tiefenmessungen
- mm/Zoll-Umschaltung
- Reset (Nullsetzen) an jeder Position möglich
- rostfreier Stahl



MIT DIGITALDISPLAY



25,00*
€

*Alle Preise zzgl. der gesetzlichen Mehrwertsteuer.

117.0610

VDE SCHRAUBENDREHER-SATZ MIT SCHNELLWECHSELKLINGEN

- isoliert nach IEC 60900
- mit automatischer Verriegelung
- sicherer Halt der Klingen im Griff
- optimale Drehkraftübertragung
- mit 2-Komponentengriff

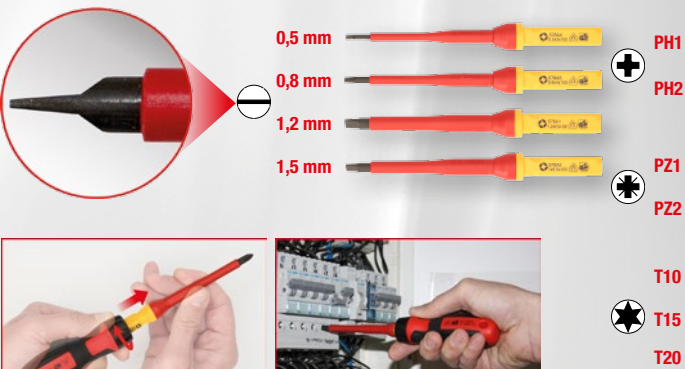

13-tig.

25,00* €

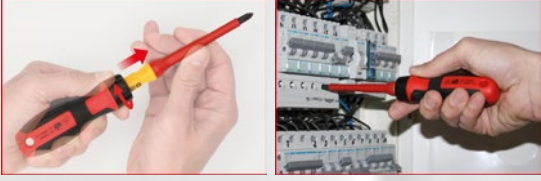

150.1495

DIGITAL MULTIMETER INKL. PRÜFSPITZEN

- solides Multimeter mit Basis-Messfunktionen
- Messleitungs-Satz mit Prüfspitze (rot/schwarz)
- mit Standfuß im Gummi-Schutzholster

Funktionen:

- Gleich- und Wechselspannungsmessung
- Gleich- und Wechselstrommessung
- Widerstandsmessung
- Diodenprüfung (mit akustischem Signal)
- Durchgangsprüfung (mit akustischem Signal)
- Data-Hold-Funktion
- Batteriekontrollanzeige



DAS MULTITALENT



TECHNISCHE DATEN:

Absicherung S1 (Feinstrom):	250mA/600V; 10A/600V
Betriebstemperatur:	0° bis +40° C (32° bis 104° F)
Gleichstrom:	20 µA - 10 A
Wechselspannung:	200 V - 600 V
Widerstandsmessung:	200 Ohm - 2 Megaohm

19,00* €

500.7195

FEINMECHANIK-USB-AKKU-SCHRAUBENDREHER

- ideal für netzunabhängiges Arbeiten
- geringes Gewicht
- mit praktischer Links-/Rechts-Umschaltfunktion
- Lithium-Ionen-Hochleistungs-Akku
- Schnellladefunktion (0,5 - 1 Std.)



PH00 - PH0 - PH1 - PH2



1,5 - 2 - 2,5 - 3 - 3,5 mm



1 - 1,3 - 1,5 - 2 - 2,5 - 3 mm



T3 - T4 - T5 - T6 - T7



INKLUSIVE 20 x 4 mm BITS

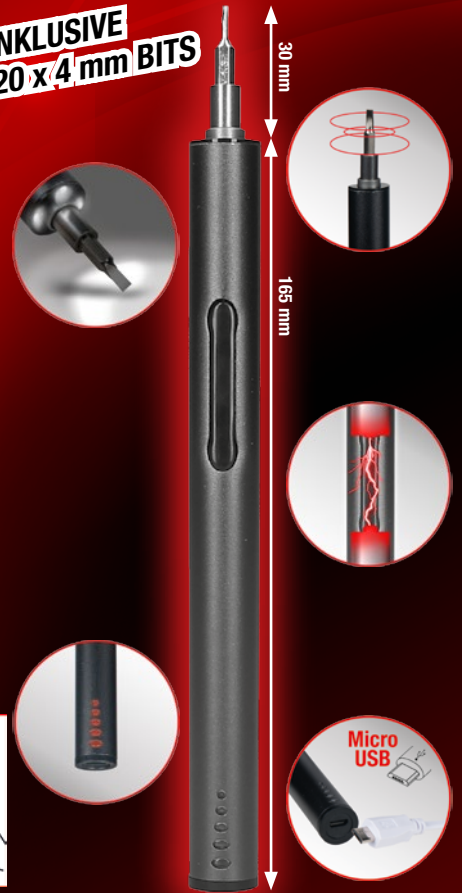
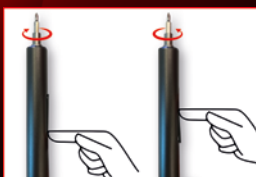

39,00* €

*Alle Preise zzgl. der gesetzlichen Mehrwertsteuer.

700.1200

HYDRAULISCHER UNIVERSAL-ABZIEHER-SATZ 2+3-ARMIG

- geringe Abrutschgefahr durch automatisch schließende Abzieherarme
- 8 Abziehervarianten möglich
- extrem robuste Spindel mit induktiv gehärtetem Gewinde
- geringer Kraftaufwand
- Spezial-Werkzeugstahl

HYDRAULISCH, PRAKTISCH, GUT!



22
-tlg.



269,00* €

150.1305

GEWINDEAUSDREH-SATZ

- umfangreiche Satzzusammenstellung
- zum Entfernen von abgebrochenen Gewindebolzen und Schrauben
- keine Beschädigung des Gewindes
- nur geringfügiges Aufweiten der Gewindebolzen durch speziell profilierte Ausdrehstifte
- für Schrauben und Bolzen M5 - M16

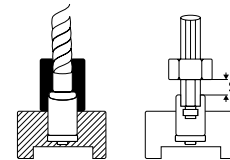

25
-tlg.

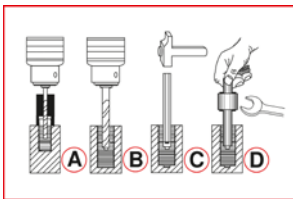

Führungshülse drill guide	Hülse Innen-Ømm guide	vorbohren Ømm pre-drilling	aufbohren re-drilling	Stift pin	Art.Nr. Stift No. Pin	Mutter D nut D	Art.Nr. Mutter nut D	Stift + Mutter pin + nut
150.0501	4,0 / 3,2	3,2	-	3,2	150.0521	SW 10	150.0511	150.0511S
150.0502	4,8 / 3,2	3,2	-	3,2	150.0521	SW 10	150.0511	150.0511S
150.0503	4,8 / 3,2	3,2	4,8	4,8	150.0522	SW 11	150.0512	150.0512S
150.0504	4,8 / 3,2	3,2	4,8	4,8	150.0522	SW 11	150.0512	150.0512S
150.0505	6,0 / 4,8	4,8	6,4	6,4	150.0523	SW 13	150.0513	150.0513S
150.0506	7,0 / 4,8	4,8	6,4	6,4	150.0523	SW 13	150.0513	150.0513S
150.0507	7,0 / 4,8	4,8	8,0	8,0	150.0524	SW 14	150.0514	150.0514S
150.0508	7,0 / 4,8	4,8	8,7	8,7	150.0525	SW 17	150.0515	150.0515S
150.0509	9,0 / 6,5	6,4	8,7	8,7	150.0525	SW 17	150.0515	150.0515S
150.0510	9,5 / 6,5	6,4	8,7	8,7	150.0525	SW 17	150.0515	150.0515S

GEHÖRT IN JEDE WERKSTATT

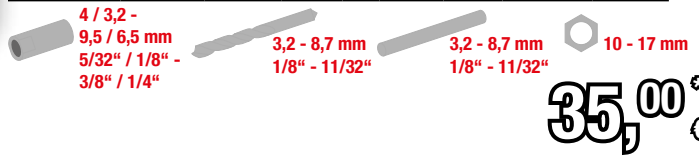

35,00* €

150.7060

TORX- UND INNENSECHKANT-SCHRAUBEN-AUSDREHER-SATZ

- ideal geeignet zum Lösen und Ausdrehen von Schrauben und Bolzen deren Kopf beschädigt oder abgenutzt ist
- spezielles, linksdrehendes Schneidgewinde mit konisch zulaufenden Schneiden für Torx-Schrauben und speziell geformte Ausdreher für Innensechskant-Schrauben
- inklusive TORSIONpower Bits für Torx- und Innensechskant-Schrauben
- Bits mit Torsionszone zur Abfederung von Drehmomentspitze
- längere Lebensdauer



34
-tlg.

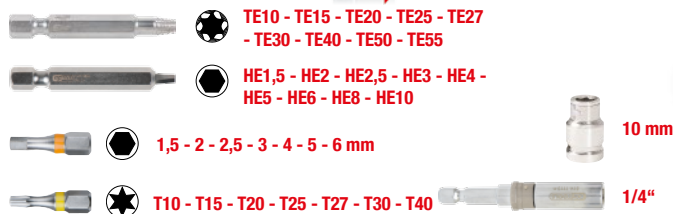

LÖST JEDE SCHRAUBE

39,00* €

*Alle Preise zzgl. der gesetzlichen Mehrwertsteuer.

HD Sensation!
Die wohl kleinste HD Dual-Kamera der Welt!



Option 1:
 mit Sonde Ø6,0 mm

Option 2:
 mit Sonde Ø4,5 mm



5
-tlg.

550.7500 **199,00** €*



7
-tlg.

550.7530 **249,00** €*



TECHNISCHE DATEN:

Bildschirm:	3,5"	Arbeitsdauer:	ca. 150 min	Akku:	1500 mAh	Arbeitstemperatur:	-10°C bis +60°C
Bildspeicherformat:	JPEG	Anschluss:	USB 2.0	Akkutechnologie:	Li-polymer	Speichermedium:	microSD
Videoformat:	AVI	Kameraauflösung:	1280 (H) x 720 (V)				

Passendes Zubehör:

HD-VIDEOSKOP-SONDE, 0°, Ø 3,9 MM

- 6 dimmbare Mini-LED-Lampen
- Biegeradius max. 5 cm
- anschließbar an HD-Videooskop 550.7501



HD

550.7506 **199,00** €*



*Alle Preise zzgl. der gesetzlichen Mehrwertsteuer.



MIT TELESKOPGRIFF



BILD WIRD DIREKT ÜBERTRAGEN UND GESPEICHERT



WASSERDICHT

6 dimmbare Mini-LED-Lampen

~1.120 MM

150 - 1150 mm

60°

inklusive Haken, Magnet und Spiegel

Komfortable Wi-Fi-Verbindung zum Smartphone

HD

iOS Android Tablet

USB 2.0

IP67

WI-FI-VIDEOSKOP-SATZ MIT FRONTKAMERA

ARTIKELNUMMER	550.7510	550.7540	550.7520
Arbeitsdauer:	ca. 60 min	ca. 60 min	ca. 60 min
Kameraauflösung:	1600 x 1200 (YUV), 1280 x 720 (Fotografieren) = 2,0 Mega Pixel	1600 x 1200 (YUV), 1280 x 720 (Fotografieren) = 2,0 Mega Pixel	1600 x 1200 (YUV), 1280 x 720 (Fotografieren) = 2,0 Mega Pixel
Akkutechnologie:	Lithium-Ionen	Lithium-Ionen	Lithium-Ionen
Kopf-Ø:	5,5 mm	6,0 mm	3,9 mm
Kamerawinkel:	0 ° (Winkel)	0 + 90 ° (Winkel)	0 ° (Winkel)
inklusive Haken, Magnet und Spiegel	✓	X	✓

7-tlg.

4-tlg. **DUAL**

7-tlg.

550.7510 **79,00** € 550.7540 **99,00** € 550.7520 **139,00** €

150.4217

WERKSTATT-KABELAUFWOLLER

- extra starke, automatische Rückholvorrichtung
- 180° frei schwenkbar
- Belastbar im aufgewickeltem Zustand: 1000 W
- Belastbar im abgewickelten Zustand: 3000 W
- Wandbefestigungsschiene 205 mm aus Metall

Kabellänge: 15 Meter

SCHLUSS MIT KABELSALAT!

Anschlusskabel 1,0 m

119,00 €

AUTOMATISCHER DRUCKLUFTSCHLAUCH-AUFWOLLER

- mit Wandhalterung
- für Druckluft und Wasser
- Trommel 180° frei schwenkbar mittels Wandbefestigung
- automatische Rückholung
- schlagfestes Kunststoffgehäuse

Kabellänge: 15 Meter

stufenlose Sperrvorrichtung

automatische Rückholung

Anschlusskabel 1,5 m

Artikel-Nr.	Anschluss-gewinde	max. Druck	Schlauch-innen-Ø mm	€
515.3440	3/8" - 10 mm	20,0	10,0	99,00
515.3445	1/2" - 13 mm	20,0	13,0	159,00

SCHLUSS MIT STOLPERFALLEN!

ab **99,00** €

*Alle Preise zzgl. der gesetzlichen Mehrwertsteuer.

HIER IST DER TEUFEL LOS!

515.1315

THE MINIDEVIL HOCHLEISTUNGS-DRUCKLUFT-SCHLAGSCHRAUBER

- leichte Bedienung
- 3-fach Drehmomentvorwahl
- Hochleistungs-Jumbo-Schlagwerk
- lange Lebensdauer
- ultraleichtes Aluminium-Gehäuse



TEUFLISCH KLEIN



1084 Nm

1,2 KG

TECHNISCHE DATEN:

max. Schraubengröße:	M 16
Luftverbrauch:	169 l/min
Betriebsdruck:	6,3 bar (90 psi)
min. Schlauchdurchmesser:	3/8" - 10 mm

79,00* €

515.1200

THE DEVIL HOCHLEISTUNGS-DRUCKLUFT-SCHLAGSCHRAUBER

- leichte Bedienung
- 3-fach Drehmomentvorwahl
- Hochleistungs-Doppel-Hammer-Schlagwerk
- lange Lebensdauer
- ultraleichtes Aluminium-Gehäuse



TEUFLISCH STARK



1600 Nm

2,1 KG

TECHNISCHE DATEN:

max. Schraubengröße:	M 16
Luftverbrauch:	169 l/min
Betriebsdruck:	6,3 bar (90 psi)
min. Schlauchdurchmesser:	3/8" - 10 mm

69,00* €

Highlights für die Werkstatt

150.4435

PERFECTLIGHT 5 + 1 INSPEKTIONS-LAMPE 100 LUMEN

- ideal für netzunabhängiges Arbeiten
- leistungsstarke Spot LED
- extrem leistungsstarke COB Front LED
- 3 Leuchtmodi: 2 Helligkeitsstufen und Spotlicht
- spritzwassergeschützt nach IP20

**SPRITZWASSER-
GESCHÜTZT**



9,50*
€

TECHNISCHE DATEN:

Leuchtdauer max:	3 Std.
Lichtstrom max:	100 Lumen
Betriebstemperatur:	-10° / +40°C

150.4370

PERFECTLIGHT TASCHENLAMPE 85 LUMEN

- ideal für Kittel- und Hemdtasche
- 25 m Leuchtweite
- ca. 5 - 10 Stunden Leuchtdauer
- inklusive 2 AA 1,5 V Batterien
- ultraleichtes und schlagfestes Aluminiumgehäuse



UNSER LEUCHTGEWICHT

TECHNISCHE DATEN:

Leuchtdauer max:	10 Std.
Lichtstrom max:	85 Lumen
Betriebstemperatur:	-10° / +45°C

15,00*
€

150.4495

MOBILE COB LED WERKSTATT-HANDLAMPE, KNICKBAR

- ideal für netzunabhängiges Arbeiten
- 3 Watt COB LED + 1 x LED Kopflicht
- Gehäusekörper überzogen mit hochwertigem Gummi
- spritzwassergeschützt nach IP20
- schlagfest

**180° KNICKBARER,
MAGNETISCHER STÄNDER**



TECHNISCHE DATEN:

Leuchtdauer max:	3,5 Std.
Lichtstrom:	~150 / 60 Lumen
Betriebstemperatur:	-17° / +55°

9,50*
€

*Alle Preise zzgl. der gesetzlichen Mehrwertsteuer.

550.1173

LED COB STRIPE INSPEKTIONS-LAMPE 190 LUMEN MIT UV-SPOT LED

- ideal für netzunabhängiges Arbeiten
- extrem leistungsstarke COB Front LED
- leistungsstarke UV-Spot LED
- 2 Leuchtmodi: 1 Helligkeitsstufe und UV-Spotlicht
- 2 Lichtstromstärken: COB Front 190 Lumen und Spotlicht 60 Lumen Lichtstrom



4 STUNDEN LEUCHTDAUER

12,50* €



PARALLEL-SCHRAUBSTOCK

- mit Drehteller
- absolut paralleles Spannen durch nachstellbare zentrische Führung
- Spannbacken extra hoch geformt, dadurch große Spanntiefen möglich
- großer Amboss für Richt- und Staucharbeiten
- Backen und Amboss induktiv gehärtet



Artikel-Nr.	Backenlänge	Spannbereich mm	Preis
914.0004	4"	120,0	€ 129,00
914.0005	5"	140,0	€ 139,00
914.0006	6"	170,0	€ 149,00
914.0008	8"	200,0	€ 179,00

ab 129,00* €



DRUCK-ZERSTÄUBER

- aus hochwertigem Polyethylen
- für verschiedene Chemikalien wie z.B. Bremsenreiniger, Wasch-, Lösungs- und Reinigungsmittel etc.
- Sprühkopf aus Messing verstellbar und verschleißbar
- Dichtungen aus Viton®
- geeignet für Überkopf-Arbeiten



Artikel-Nr.	Volumen in Liter	Preis
150.8251	1	€ 8,50
150.8252	2	€ 9,50

ab 8,50* €



800.0960

ALUMINIUM-SICHERHEITS-LAUFBÜHNE

- mit rutschfestem Profil auf der Laufbühne
- mit großer Plattform für sicheren Stand
- mit Sicherheitsverriegelungen
- zusammenklappbar und dadurch platzsparend zu verstauen
- Kunststoffkanten an Füßen schützen Laufbühne und den Boden



75,00* €



500.8100

UNIVERSAL TELESKOP-MEHRZWECKWAGEN MIT ROLLEN

- ideal für die Karosserie-Instandsetzung, im Lackierbereich oder für Windschutzscheiben
- das Multitalent - universaler Einsatz, da höhen- und breitenverstellbar
- nach Benutzung platzsparend zusammenschiebbar
- Aufnahmen mit rutschsicherer Gummibeschichtung zur Vermeidung von Kratzern
- belastbar bis 100 kg



149,00* €



500.8030

FAHRBARER UND HÖHENVERSTELLBARER HOCKER

- robuster und fahrbarer Hocker
- mit Aufbewahrungsebene zur Ablage von Werkzeugen und Kleinteilen
- abwaschbarer Polyesterbezug
- hydraulische Höhenverstellung
- maximal belastbar bis 90 kg



59,00* €



*Alle Preise zzgl. der gesetzlichen Mehrwertsteuer.

500.8002

SCHUTZMATTE MIT TRAGEGRIFF

- garantiert gesundheitsbewusstes Arbeiten auf einer ebenen Fläche
- feuchtigkeits- und schmutzabweisend
- Arbeitsbekleidung und Knie bleiben trocken, sauber und kühlen nicht aus
- benzin- und ölfest



SCHUTZMATTE

- garantiert gesundheitsbewusstes Arbeiten auf einer ebenen Fläche
- feuchtigkeits- und schmutzabweisend
- Arbeitsbekleidung und Knie bleiben trocken, sauber und kühlen nicht aus
- benzin- und ölfest



Artikel-Nr.	Länge mm	Breite mm	Preis
500.8040	480,0	320,0	€ 9,50
500.8045	1150,0	550,0	€ 35,00

162.0370

SPLINTENTREIBER-SATZ

- Arbeitssenden durchgehärtet
- nachschleifbare Spitze
- Schaft goldfarbig einbrennlackiert
- Chrom-Molybdän
- in Blechkastchen



6-tlg.

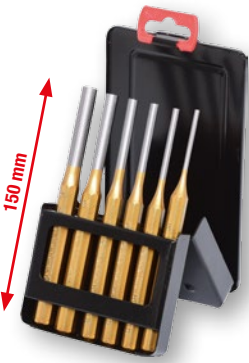

- Ø 10 x 3 -
- Ø 10 x 4 -
- Ø 10 x 5 -
- Ø 10 x 6 -
- Ø 12 x 8 -
- Ø 12 x 10 mm

25,00 €

MIKRO-FEINSTRICKHANDSCHUHE - SCHWARZ

- sehr angenehme Passform
- besonders luftdurchlässig
- mit PU-Beschichtung an der Innenhandseite
- sehr gut geeignet zum Arbeiten mit Kleinteilen
- Logo aufgedruckt



Artikel-Nr.

310.0470	9	€ 19,00
310.0475	10	€ 19,00
310.0480	11	€ 19,00

ab 19,00 €

907.2240

PLAKETTENSCHABER

- ideal zum Entfernen von Plaketten, Dichtungs- und Klebstoffresten
- mit leicht auswechselbarer und versenkbarer Klinge
- mit Befestigungsöse
- Schaber Klinge über Schiebestück im Griff versenkbar zum Schutz
- mit Metallgehäuse



310.0195

SCHWEISSER-SCHUTZHELM

- schaltet vollautomatisch von hell nach dunkel, sobald der Lichtbogen gezündet wird
- durch hochwertige Solarzellen kein Batteriewechsel mehr nötig
- ausgestattet mit Empfindlichkeits- und Verzögerungsschalter zum Umschalten von dunkel nach hell, um Schweißaugen zu vermeiden, wenn mit hoher Amperezahl geschweißt wird
- Schnellschaltung für Heft- und Punktschweißen möglich
- vollständiger Halsschutz



310.0110

SCHUTZBRILLE - TRANSPARENT

- für Brillenträger geeignet
- mit Belüftungslöchern für beschlagfreie Sicht
- fester Rahmen
- mit Ohrbügeln
- Scheibe aus Polycarbonat



*Alle Preise zzgl. der gesetzlichen Mehrwertsteuer.

865.0201

XXL-WERKBANK MIT 3 SCHUBLADEN UND 1 TÜR

- hohe Standsicherheit
- hohe Stabilität durch Verschweißung aller Stahlteile
- abschließbare Tür
- Zentralverriegelung aller Schubladen durch Zylinderschloss
- Schubfächer mit rutschfester Gummieinlage



XXL

Große Bank für große Taten

999,00* €



140.3050

NADELFEILEN-SATZ MIT KUNSTSTOFFHEFT IM ETUI

- hohe Hiebzahl
- mit Kunststoffheft
- für Arbeiten im Bereich der Feinmechanik
- Spezial-Werkzeugstahl



12
-tlg.

- 5,0 x 1,0 mm
- 5,0 x 1,0 mm
- 3,0 mm
- 3,0 mm
- 5,0 mm
- 5,0 mm
- △ 3,0 mm
- △ 2,0 mm
- 2,0 mm
- 2,0 mm
- △ 5,0 mm
- 5,0 mm
- 5,0 mm



145 mm

7,50* €

140.3000

WERKSTATTFEILEN-SATZ

- DIN 7261 Form B, C, D, E, F
- Hieb 2
- 200 mm Länge
- mit 2-Komponentengriff
- Spezial-Werkzeugstahl



5
-tlg.

Enthält jeweils eine Flach-, Halbrund-, Rund-, Vierkant- und Dreikantfeile mit einer Länge von 200 mm und dem Hieb 2.

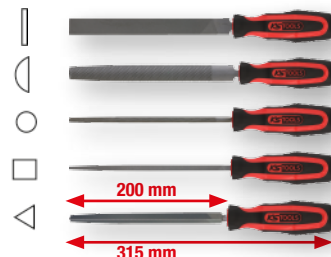

200 mm

315 mm

25,00* €

907.2105

KLAPPMESSER MIT ARRETIERUNG

- Klinge mit Teflonbeschichtung
- Klappenfixierung ausgeklappt
- abrutschsicherer Griff mit Fingermulden
- ideal für Mechaniker



UNSER BESTSELLER

8,50* €

907.2225

KLAPPMESSER MIT ARRETIERUNG

- Klinge mit Beschichtung
- Klappenfixierung ausgeklappt
- leicht und handlich
- Griff aus eloxiertem Aluminium
- mit Gürtelclip



200 mm



9,50* €

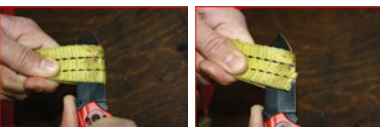

907.2220

KLAPPMESSER MIT ARRETIERUNG UND GURTSCHNEIDER

- Klinge mit Beschichtung
- Klappenfixierung ausgeklappt
- integrierter Gurtschneider am Griff
- Glasbrecher am Griffende
- leicht und handlich



210 mm



9,50* €

*Alle Preise zzgl. der gesetzlichen Mehrwertsteuer.

Für große Genießer

15,00 €*

11100

BESTECK-SET

3-tlg.

Für kleine Handwerker

17,50 €*

100073

INKLUSIVE

KS TOOLS WERKZEUG-BOX FÜR KINDER

- Spielzeug mit realistischer Funktion: Mit diesem tollen KS Tools Werkzeugsatz kann der kleine Handwerker richtig loslegen und steht dem Profi in nichts nach
- Fähigkeitsentwicklung: Visuell, manuell, Gehirn, Greifen, intellektuelle Entwicklung, Sinneswahrnehmung, Hören, Fähigkeitstraining, Hand-Auge-Koordination,...
- Umfangreiches Sortiment: Das Kinderset beinhaltet Bohrer, Akkuschrauber, Zange, Hammer, Schraubenschlüssel, Säge,...
- Realistisches Design: Der batteriebetriebene Akkuschrauber (Batterien nicht enthalten) kann mit zwei verschiedenen Bohrern verwendet werden

Altersempfehlung: 3 bis 8 Jahre. Nicht für Kinder unter 36 Monaten geeignet. Erstickungsgefahr aufgrund verschluckbarer Kleinteile.

19-tlg.

Ihr Partner:



KS Tools Werkzeuge - Maschinen GmbH
 Seligenstädter Grund 10 - 12
 D-63150 Heusenstamm
 DEUTSCHLAND
 Tel.: +49(0) 61 04 49 74-0
 Fax: +49(0) 61 04 49 74-11
 e-mail: kstools@kstools.de
 www.kstools.com



*Zu diesem angebotenen Aktionspreis - nur solange der Vorrat reicht.
 Alle Preise zzgl. der gesetzlichen Mehrwertsteuer. Mit Erscheinen dieses Prospektes verlieren alle vorangegangenen Preise hiermit ihre Gültigkeit. Verkauf nur an den Fachhandel. Druckfehler, Irrtümer und technische Änderungen vorbehalten. Preise gültig bis zum 30.09.2020

