



WWW.HOLZKRAFT.DE

AKTIONSANGEBOTE
HERBST/WINTER
20/21



ACHTUNG!

Den in diesem Aktions-Prospekt angegebenen **Bruttopreisen** liegt ein **Umsatzsteuersatz i.H.v. 19%** zugrunde. Für die Zeit vom **01.07.2020** bis zum **31.12.2020** beträgt der gesetzliche Umsatzsteuersatz **16%**. Die Aktionspreise sind **unverbindliche Preisempfehlungen**. Die Preisbildung bleibt dem Händler vorbehalten.

ANGEBOT FÜR UNSERE KUNDEN, DIE UNTERNEHMER UND NICHT VERBRAUCHER SIND GÜLTIG VON 01.09.2020 BIS 28.02.2021



HOLZKRAFT minimax si x - Komfortable und präzise Holzbearbeitung bei höchster Qualität für jeden Ausbildungs- und Handwerksbetrieb. Beidseitig um 46° schwenkbare Sägeaggregat. Programmierbare, elektrische Sägeblattverstellung

- ▶ Steuereinheit mit programmierbarer, elektronischer Anzeige für Sägeblattschwenkung und -anhebung
- ▶ Grauguss-Sägeaggregat garantiert Verwindungssteifigkeit und vibrationsfreies Arbeiten
- ▶ Erleichterte Plattenaufgabe durch großen Besäumrahmen mit Laufrolle
- ▶ Teleskoplineal mit 2 Profi-Klappanschlägen
- ▶ Ausgezeichnete Schnittpräzision - Schiebeschlitten wird durch tausendfach bewährtes Kugelkontaktsystem hochpräzise und leichtgängig geführt
- ▶ Vorritzeinrichtung mit eigenem Antrieb ausgestattet und von außen leicht einstellbar
- ▶ 2-Positionen Sägeblattpendelschutz manuell einstellbar

- A 3-Ausführung**
- ▶ 3-Achsen gesteuert
 - ▶ Motorischer Parallelanschlag mit elektronischer Positionierung
- Beinhaltet:**
- ▶ Positionsanzeige über einen Encoder
 - ▶ Verstellung über Kugelumlaufspindel
 - ▶ stufenlose Einstellung über Schalter oder automatisches Positioniersystem
 - ▶ Inkrementalverstellungsmöglichkeit
 - ▶ Programmierbare Bewegung der motorischen Verstellung und Schwenkung für Sägeaggregat

- UP-Ausführung**
- ▶ Mit schwenkbarem Bedienpanel für maximale Flexibilität
- X-Ausführung**
- ▶ Mit Compex Gehrungsanschlag zur schnellen und genauen Ausführung von Gehrungsschnitten mit automatischem Ausgleich der Anschlagposition. (Längenausgleich)



Abb. zeigt Bedienpanel der Modelle A / A3

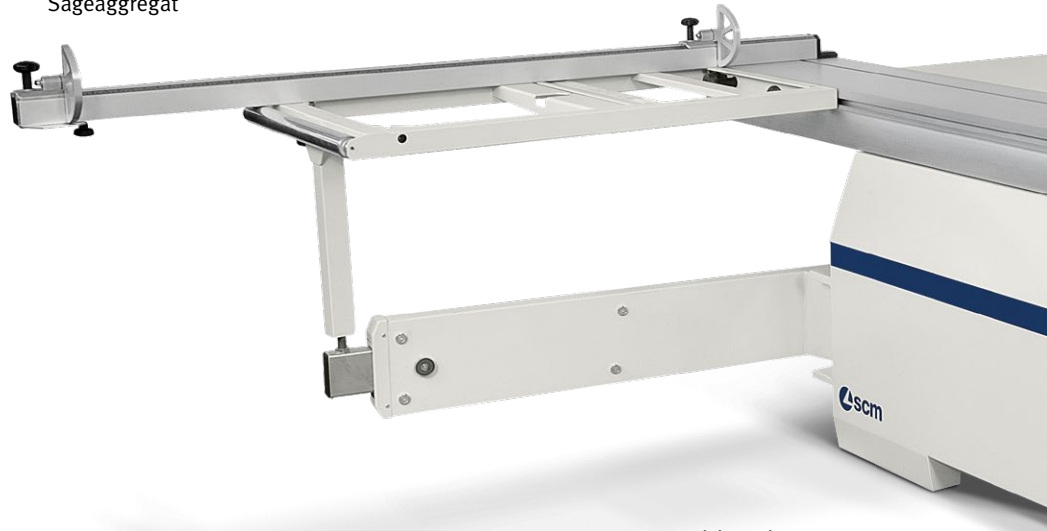

minimax si x 32 A 3 UP zeigt Option „2 Sägeblattgeschwindigkeiten“

A-Ausführung

Mit integriertem Ein- und Ausschalter der Motoren im Besäumwagen

minimax si x 26 A

statt € 16.250,00 zzgl. MwSt.

12.999,-

€ 15.468,81 inkl. MwSt.

Art.-Nr.: 5508775

minimax si x 32 A

statt € 16.525,00 zzgl. MwSt.

13.299,-

€ 15.825,81 inkl. MwSt.

Art.-Nr.: 5508780

A 3-Ausführung

wie minimax si x A + 3-Achsensteuerung Höhe - Schwenken - Parallelanschlag

minimax si x 26 A 3

statt € 18.900,00 zzgl. MwSt.

14.999,-

€ 17.848,81 inkl. MwSt.

Art.-Nr.: 5508776

minimax si x 32 A 3

statt € 19.250,00 zzgl. MwSt.

15.299,-

€ 18.205,81 inkl. MwSt.

Art.-Nr.: 5508781

A 3 UP-Ausführung

wie minimax si x A + Mit schwenkbarem Bedienpanel oben für maximale Flexibilität

minimax si x 26 A 3 UP

statt € 20.175,00 zzgl. MwSt.

16.099,-

€ 19.157,81 inkl. MwSt.

Art.-Nr.: 5508777

minimax si x 32 A 3 UP

statt € 20.500,00 zzgl. MwSt.

16.599,-

€ 19.752,81 inkl. MwSt.

Art.-Nr.: 5508782

A 3 UP X-Ausführung

wie minimax si x A + „Compex“ Gehrungsanschlag

minimax si x 26 A 3 UP X

statt € 21.000,00 zzgl. MwSt.

16.699,-

€ 19.871,81 inkl. MwSt.

Art.-Nr.: 5508778

minimax si x 32 A 3 UP X

statt € 21.350,00 zzgl. MwSt.

16.999,-

€ 20.228,81 inkl. MwSt.

Art.-Nr.: 5508783

minimax si x 26

minimax si x 32

Technische Daten	minimax si x 26 A minimax si x 26 A 3 minimax si x 26 A 3 UP minimax si x 26 A 3 UP X	minimax si x 32 A minimax si x 32 A 3 minimax si x 32 A 3 UP minimax si x 32 A 3 UP X
Besäumrahmen	1200 x 650 mm	1200 x 650 mm
Sägetischabmessungen aus Guss	1000 x 685 mm	1000 x 685 mm
Schiebeschlittenabmessungen (L x B)	2600 x 360 mm	3200 x 360 mm
Formatschnitte	2600 mm	3200 mm
Max. Schnitthöhe +90°/+46°/-46°	136 / 97 / 60 mm	136 / 97 / 60 mm
Max. Ablängbreite links vom Sägeblatt	3260 mm	3260 mm
Schnittbreite mit Parallelanschlag	1270 mm	1270 mm
Sägeblattschwenkung	-46°/+46°	-46°/+46°
Max. Sägeblatt-Ø mit und ohne Vorritz	400 mm	400 mm
Vorritzsägeblatt-Ø	160 mm	160 mm
Drehzahl Hauptsägeblatt	4000 min ⁻¹	4000 min ⁻¹
Motorleistung 400 V / 50 Hz / S6 - 40%	7 kW	7 kW
Absaugstutzendurchmesser	120 mm	120 mm
Absaugstutzen-Ø Sägeblattschutz	80 mm	80 mm
Gewicht	822 / 847 / 900 / 918 kg	840 / 865 / 918 / 936 kg
Transportbreite	1250 mm	1250 mm
Transportverpackungspauschale*	TVP 4=79,00 €	TVP 4=79,00 €
Transportzuschlag*	TPZDF1 = 200,00 €	TPZDF1 = 200,00 €

Ausstattung minimax si x A:

- eloxierter Aluminium-Formatschiebeschlitten
- Materialrolle am Besäumrahmen
- Säge-Parallelanschlag mit Rundstangenführung
- Profilklappanschläge
- Besäumschuh
- Exzentranspanner
- Griff für Schiebeschlitten
- Ein-/Aus-Schalter am Schiebeschlitten
- Vorritzaggregat

Ausstattung minimax si x A3:

- wie minimax si x A**
- 3-Achsensteuerung Höhe - Schwenken - Parallelanschlag

Ausstattung minimax si x A3 UP:

- wie minimax si x A3**
- Mit schwenkbarem Bedienpanel oben für maximale Flexibilität

Ausstattung minimax si x A3 UP X:

- wie minimax si x A3 UP**
- „Compex“ Gehrungsanschlag

* Garantiebedingungen unter www.stuermer-maschinen.de oder bei Stürmer Maschinen GmbH anfordern



Sägeblattpendelschutz mit Absaughaube (manuell einstellbar)



Einfach und schnell

- ▶ Programmierte Bewegung
- ▶ Die "Ready" Steuerung ermöglicht die angetriebene und programmierte Bewegung der Sägeblatteinheit, was die Produktivität und die Arbeitsqualität erhöht

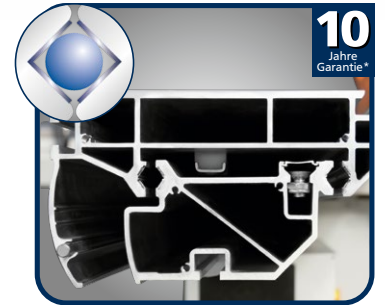

Aluminium-Schiebeschlitten

- ▶ Mit tausendfach bewährtem Kugelkontaktsystem
- ▶ Staub- und schmutzunempfindlich durch minimalen Berührungspunkt zwischen Kugel und Trapezschiene
- ▶ Dauerhaft leichtgängig
- ▶ Zehn Jahre HOLZKRAFT-Garantie* auf Verschleiß der gehärteten Führungsbahnen

Überzeugen Sie sich von unserer Leistungsfähigkeit und fragen Sie nach einer individuellen Beratung!

**Kontakt: (09 51) 96 555-505
beratung@holzkraft.de**

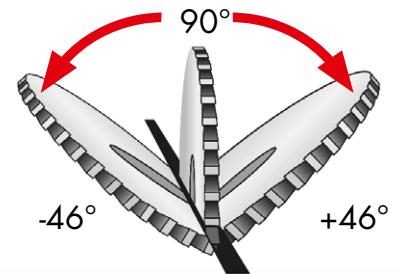

Option**
▶ Längsanschlag mit 3 LCD-Anzeigen der Anschlagposition



Option**
▶ 2 Sägeblattgeschwindigkeiten
▶ Die beiden Sägeblatt-Drehzahlen (3500 - 5000 min⁻¹) werden von einem Inverter gesteuert



Option**
CompeX
▶ Zur schnellen und genauen Ausführung von Gehrungsschnitten mit automatischem Ausgleich der Anschlagposition
▶ Modell si x A3 UP X: bereits in Ausstattung enthalten



Grauguss-Doppelwiegen-Sägeaggregat
▶ Massiver, schwingungsfrei mit mehr Laufruhe
▶ Höhen- und bis ±46° schrägverstellbar
▶ Serienmäßig mit Vorritzaggregat und mit leistungsstarkem Industriemotor

Zubehör	Art.-Nr.	€ zzgl. MwSt.
Teleskop-Gehrungsanschlag mit zwei Klappanschlägen	5514315	475,00
Zusätzlicher Arbeitstisch am Schlitten (550 x 250 x 64 mm)	5510402	95,00
Optionen (nur ab Werk)**		
Besäumrahmen mit CompeX Vorrichtung	5514380	885,00
Digitalanzeige der Arbeitsbreite am Parallelanschlag	5514349	699,00
Gradrastereinteilung am Auslegertisch	5510403	245,00
Längsanschlag mit 3 LCD-Anzeigen der Anschlagposition	5514392	1.625,00
2 Sägeblattgeschwindigkeiten 3500/5000 U/min (nur für 5508777, 5508778, 5508782 und 5508783)	5514397	1.035,00

	Bohrung	Schnittb.	Zähne	Art	Art.-Nr.	€ zzgl. MwSt.
Sägeblattset Ø400 mm						
Ø 400 mm	30 mm	3,5 mm	18	Flachzahn	5260400	199,00
Ø 400 mm	30 mm	3,5 mm	36	Wechselzahn		
Ø 400 mm ¹	30 mm	3,4 mm	60	Wechselzahn		

¹ extra leise, großer Zahn

HOLZKRAFT minimax sc 1g / sc 2c – ultrakompakte Formatkreissägen mit schwenkbarem Sägeblatt und Format-Schiebeschlitzen aus eloxiertem Aluminium

genius

- ▶ Der Arbeitstisch aus stark verripptem Grauguss und das Untergestell aus geschweißtem Stahl garantieren Verwindungssteifigkeit und vibrationsfreies Arbeiten.
- Einzigtartig in dieser Leistungsklasse:**
- ▶ Format-Schiebeschlitzen aus eloxiertem Aluminium
- ▶ Schnittebene direkt am Sägeblatt

- ▶ Tischausleger mit Aluminiumablängenschlag und Klappanschlag für Platten und große Werkstücke
- ▶ Leistungstarker Motor
- ▶ Hochwertige Maschine zum echten Einstiegspreis

- ▶ Parallelanschlag serienmäßig mit Rundstangenführung und Feineinstellung

Ausstattung minimax sc 1g:

- ▶ Schnittebene direkt am Rolltisch
- ▶ Präzisionsgeführter Format-Schiebeschlitzen aus Aluminium, serienmäßig eloxiert
- ▶ Großflächiger Tischausleger längsverschiebbar

MINIMAX SC 1 G



minimax sc 1g

Lieferumfang minimax sc 1g

Tischverbreiterung
Eloxiertes Aluminium-Formatschiebeschlitzen
Parallelanschlag mit Rundstangenführung und Feineinstellung
Aluminium-Klappanschlag
Exzentranspanner

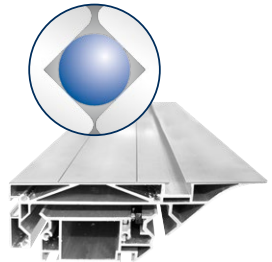

Aluminium-Schiebeschlitzen

- ▶ Schiebeschlitzen wird durch tausendfach bewährtes Kugelkontaktsystem hochpräzise und leichtgängig geführt

MINIMAX SC 2C KOMPAKT

classic

Lieferumfang minimax sc 2c kompakt

Tischverlängerung und Tischverbreiterung
Eloxiertes Aluminium-Formatschiebeschlitzen
Parallelanschlag mit Rundstangenführung und Feineinstellung
Besäumschuh
Exzentranspanner
Griff für Schiebeschlitzen
Aluminium Teleskop-Anschlag mit Winkelverstellung
Alu-Klappanschläge



minimax sc 2c kompakt

minimax sc 1g
statt € 3.150,00 zzgl. MwSt.
2.659,-
€ 3.164,21 inkl. MwSt.
Art.-Nr.: 5504113

minimax sc 2c kompakt
statt € 4.200,00 zzgl. MwSt.
2.999,-
€ 3.568,81 inkl. MwSt.
Art.-Nr.: 5504213

minimax sc 2c
statt € 4.400,00 zzgl. MwSt.
3.299,-
€ 3.925,81 inkl. MwSt.
Art.-Nr.: 5504215

minimax sc 2c mit Vorritzeinrichtung
statt € 4.675,00 zzgl. MwSt.
3.499,-
€ 4.163,81 inkl. MwSt.
Art.-Nr.: 5504215VR

Technische Daten	minimax sc 1g	minimax sc 2c kompakt	minimax sc 2c	minimax sc 2c mit Vorritzeinrichtung
Tischabmessungen	1040 x 224 mm	1020 x 325 mm	1020 x 325 mm	1020 x 325 mm
Tischhöhe	900 mm	900 mm	900 mm	900 mm
Besäumlänge	1200 mm	1600 mm	1600 mm	1600 mm
Max. Schnitthöhe 90°/45°	67/40 mm	100/79 mm	100/79 mm	100/79 mm
Schnittbreite mit Parallelanschlag	700 mm	700 mm	900 mm	900 mm
Neigung des Sägeblattes	90° - 45 °	90° - 45 °	90° - 45 °	90° - 45 °
Max. Sägeblatt-Ø mit und ohne Vorritz	250 mm	315 mm	315 mm	315 mm
Vorritzsägeblatt-Ø	-	-	-	80 mm
Drehzahl Hauptsägeblatt	4000 min ⁻¹	4000 min ⁻¹	4000 min ⁻¹	4000 min ⁻¹
Motorleistung 400 V / 50 Hz / S6 - 40%	1,8 kW	4,0 kW	4,0 kW	4,0 kW
Absaugstutzendurchmesser	120 mm	120 mm	120 mm	120 mm
Absaugstutzen-Ø Sägeblattschutz	60 mm	60 mm	60 mm	60 mm
Gewicht	170 kg	276,8 kg	295 kg	295 kg
Transportverpackungspauschale **	TVP 1=19,00 €	TVP 1=19,00 €	TVP 1=19,00 €	TVP 1=19,00 €

* Garantiebedingungen unter www.stuermer-maschinen.de oder bei Stürmer Maschinen GmbH anzufragen
** Erläuterung der Transportverpackungszuschläge siehe Rückseite, Angaben zu TVP zzgl. MwSt.

Unverbindliche Aktionspreise
Lieferbedingungen siehe Rückseite



- Teleskopanschlag**
- ▶ Ausziehbarer Aluminium Teleskop-Anschlag
 - ▶ Winkelverstellbar
 - ▶ Mit Profi-Klappanschlägen



- Sägeaggregat**
- ▶ Heben und Neigen des Sägeaggregats mithilfe bequemer Handgriffe.
 - ▶ Rolltisch aus eloxiertem Aluminium mit 1200 mm Laufweg am Sägeblatt für hohe Schnittpräzision



- Vorritzaggregat**
- ▶ Für ausrissfreie Schnitte bei beschichtetem Plattenmaterial
 - ▶ Von außen schnell und genau einstellbar



- Sägeaggregat aus Grauguss**
- ▶ An zwei Stellen am Gusstisch direkt befestigt
 - ▶ Über Handrad und Skala präzise schwenkbar für exakte Gehrungsschnitte



- Parallelanschlag**
- ▶ Serienmäßig mit Feineinstellung und Schnellspannung

Info & Video



Winkelmesser WM 90-4
Genauigkeit: $\pm 0,1^\circ < 90^\circ \pm 0,2^\circ$, Messbereich: $4 \times 90^\circ$

Zubehör	Art.-Nr.	€ zzgl. MwSt.
Winkelmesser WM 90-4	5910094	19,90

MINIMAX SC 2 C



minimax sc 2c

Lieferumfang minimax sc 2c

- Tischverlängerung und Tischverbreiterung
- eloxierter Aluminium-Formatschiebeschlitten
- Parallelanschlag mit Rundstangenführung und Feineinstellung
- Besäumschuh
- Exzenterspanner
- Griff für Schiebeschlitten
- Aluminium-Klappanschläge



- Aluminium-Schiebeschlitten**
- ▶ Schiebeschlitten wird durch tausendfach bewährtes Kugelkontaktsystem hochpräzise und leichtgängig geführt
 - ▶ Zehn Jahre HOLZKRAFT-Garantie* auf Verschleiß der gehärteten Führungsbahnen

Unverbindliche Aktionspreise
Lieferbedingungen siehe Rückseite

ZUBEHÖR



- Zubehör**
- ▶ Teleskop-Gehrungsanschlag
 - Art.-Nr.: 5514315**



- Zubehör**
- ▶ Sägeblattpendelschutz mit Absaughaube zum Nachrüsten ohne zwangsgeführten Spaltkeil zum Beistellen
 - ▶ 45°-Schnitte möglich bei Sägeblattdurchmessern bis 250 mm
 - Art.-Nr.: 5510500**

STANDARD

Absauganlagen-Anschluss-Set 1
Lieferumfang:

1 x Abzweigstück ABC Ø 140/120/58
1 x Schlauchanschlussstück Ø 120 mm einseitig gebördelt
1 x Schlauchanschlussstück Ø 58 mm einseitig gebördelt
1 x Rohrschelle gebördelt Ø 120 mm
1 x Rohrschelle gebördelt Ø 58 mm
2 x Schlauchschellen Ø 110 - 130 mm
2 x Schlauchschellen Ø 40 - 60 mm
2,5 m PU-Schlauch NW 120 mm
5 m PU-Schlauch NW 60 mm



Zubehör minimax sc 1g

	Art.-Nr.	statt € zzgl. MwSt.	nur € zzgl. MwSt.
Zuschneid-Flachzahn Sägeblatt Ø 250 mm/Z18	5262518	50,50	46,50
Zuschneid-Wechselzahn Sägeblatt Ø 250 mm/Z24	5262524	39,00	35,90
Spezial-Format-/Besäum-Sägeblatt Ø 250 mm/Z80	5262581	67,50	61,90
Universal-Pendelschutzhaube zum Beistellen	5510500		295,00
Spaltkeil zwangsgef. für Sägeblatt Ø 250-350 mm	5515001		30,90
Absauganlagen-Anschluss-Set 1 für Absaugstutzen-Ø 60 mm am Sägeblattschutz	5146060		149,00

Zubehör minimax sc 2c

	Art.-Nr.	statt € zzgl. MwSt.	nur € zzgl. MwSt.
Zuschneid-Wechsel Sägeblatt-Ø 315 mm/Z28	5263128	56,90	52,50
Besäum-Fertigschnitt-Sägeblatt-Ø 315 mm/Z48	5263148	64,90	59,50
Universal-Pendelschutzhaube zum Beistellen	5510500		295,00
Zusätzlicher Arbeitstisch am Schlitten	5510409		99,00
Gehrungsanschlag mit Klappanschlägen, Skala und Teleskopanschlag	5514315		475,00
Spaltkeil zwangsgef. für Sägeblatt Ø 250-350 mm	5515001		30,90

HOLZKRAFT minimax sc 3c - Ultrakompakte Formatkreissäge mit schwenkbarem Sägeblatt und Format-Schiebeschlitten aus eloxiertem Aluminium



- ▶ Schnittebene direkt am Schiebeschlitten
- ▶ Schwere Stahl-Graugusskonstruktion
- ▶ Präzisionsgeführter Format-Schiebeschlitten aus Aluminium, serienmäßig eloxiert
- ▶ Großflächiger Tischausleger auf Teleskoparm geführt und längsverschiebbar
- ▶ Ausziehbarer Aluminium-Teleskopanschlag, winkelverstellbar mit Profi-Anschlagklappen
- ▶ Parallelanschlag mit Schnellspannung und Feineinstellung

- ▶ Großflächiger Arbeitstisch aus gefrästem Grauguss bleibt dauerhaft plan
- ▶ Die serienmäßige Tischverbreiterung und Tischverlängerung ermöglichen leichtes Arbeiten mit größeren Werkstücken
- ▶ Ruhiger Lauf und präzise Schnitte
- ▶ Mit leistungsstarkem Drehstrom-Motor ausgestattet

- ▶ Das großdimensionierte Sägeaggregat aus Grauguss ist doppelt am Gusstisch befestigt und ist ein Garant für Stabilität, Präzision, Laufruhe und lange Lebensdauer.
- ▶ Maximale Schnitthöhe wird auch bei eingebauter Vorritzeinrichtung erreicht (Vorritzeinrichtung optional).
- ▶ Die Sägeblattschwenkung wird an einer Skala angezeigt.

MINIMAX SC 3 C



Ideal als Bankraumsäge

minimax sc 3c 26 mit Vorritzeinrichtung mit 2600 mm Formatschiebeschlitten

Lieferumfang minimax sc 3c
Tischverlängerung und Tischverbreiterung
Eloxierter Aluminium-Formatschiebeschlitten
Aluminium-Klappanschläge
Parallelanschlag mit Rundstangeführung und Feineinstellung
Besäumschuh
Exzenterspanner
Griff für Schiebeschlitten



Aluminium-Schiebeschlitten

- ▶ Schiebeschlitten wird durch tausendfach bewährtes Kugelkontaktsystem hochpräzise und leichtgängig geführt
- ▶ Zehn Jahre HOLZKRAFT-Garantie* auf Verschleiß der gehärteten Führungsbahnen



Passende Sägeblätter
Sägeblattsatz siehe Hauptkatalog

minimax sc 3c 23
statt € 5.350,00 zzgl. MwSt.
4.139,-
€ 4.925,41 inkl. MwSt.
Art.-Nr.: 5504323

minimax sc 3c 26
statt € 5.650,00 zzgl. MwSt.
4.349,-
€ 5.175,31 inkl. MwSt.
Art.-Nr.: 5504326

minimax sc 3c 23 mit Vorritzeinrichtung
statt € 5.625,00 zzgl. MwSt.
4.339,-
€ 5.163,41 inkl. MwSt.
Art.-Nr.: 5504323VR

minimax sc 3c 26 mit Vorritzeinrichtung
statt € 5.900,00 zzgl. MwSt.
4.559,-
€ 5.425,21 inkl. MwSt.
Art.-Nr.: 5504326VR

Technische Daten	minimax sc 3c 23	minimax sc 3c 26	minimax sc 3c 23 mit Vorritzeinrichtung	minimax sc 3c 26 mit Vorritzeinrichtung
Tischabmessungen	840 x 560 mm	840 x 560 mm	840 x 560 mm	840 x 560 mm
Besäumlänge	2250 mm	2600 mm	2250 mm	2600 mm
max. Schnitthöhe 90°/45° mit Vorritz	100 / 82 mm	100 / 82 mm	100 / 82 mm	100 / 82 mm
max. Ablängbreite links vom Sägeblatt	2310 mm	2310 mm	2310 mm	2310 mm
Schnittbreite mit Parallelanschlag	900 mm	900 mm	900 mm	900 mm
Neigung des Sägeblattes	90° - 45°	90° - 45°	90° - 45°	90° - 45°
max. Sägeblatt-Ø mit und ohne Vorritz	315 mm	315 mm	315 mm	315 mm
Vorritzsägeblatt-Ø	-	-	80 mm	80 mm
Drehzahl Hauptsägeblatt	4000 min ⁻¹	4000 min ⁻¹	4000 min ⁻¹	4000 min ⁻¹
Motorleistung 400 V / 50 Hz / S6 - 40%	5,0 kW	5,0 kW	5,0 kW	5,0 kW
Absaugstutzendurchmesser	120 mm	120 mm	120 mm	120 mm
Absaugstutzen-Ø Sägeblattschutz	60 mm	60 mm	60 mm	60 mm
Transportverpackungspauschale**	TVP 2=39,00 €	TVP 2=39,00 €	TVP 2=39,00 €	TVP 2=39,00 €

Zubehör	Art.-Nr.	statt € zzgl. MwSt.	nur € zzgl. MwSt.
Zuschneid-Wechsel Sägeblatt Ø 315 mm/Z28	5263128	56,90	52,50
Besäum-Fertigschnitt-Sägeblatt Ø 315 mm/Z48	5263148	64,90	59,50
Besäum-Fertigschnitt-Sägeblatt Ø 315 mm/Z60	5263160	74,90	68,90
Gehrungsanschlag mit Klappanschlägen, Skala und Teleskopanschlag	5514315		475,00
Spaltkeil zwangsgef. für Sägeblatt Ø 250-350 mm	5515001		30,90
Zusätzlicher kleiner Auflagetisch am Schiebeschlitten	5510409		99,00

Zubehör	Art.-Nr.	statt € zzgl. MwSt.	nur € zzgl. MwSt.
Sägeblatt-Pendelschutz mit Absaughaube zum Nachrüsten	5510404		625,00
Sägeblattpendelschutz mit Absaughaube zum Bestellen, Absaugstutzen-Ø: 100 mm ohne zwangsgeführten Spaltkeil	5510500		295,00
Digitalanzeige batteriebetrieben, mit Magnetband für Parallelanschlag	5516000		399,00
Absauganlagen-Anschluss-Set 1 für Absaugstutzen-Ø 60 mm am Sägeblattschutz	5146060		149,00

* Garantiebedingungen unter www.stuermer-maschinen.de oder bei Stürmer Maschinen GmbH anzufragen
** Erläuterung der Transportverpackungszuschläge siehe Rückseite, Angaben zu TVP zzgl. MwSt.

Unverbindliche Aktionspreise
Lieferbedingungen siehe Rückseite

HOLZKRAFT minimax sc 4e – Formatkreissäge mit schwenkbarem Sägeblatt und Format-Schiebeschlitten aus eloxiertem Aluminium für den anspruchsvollen Anwender

MADE IN ITALY

elite

- ▶ Der massive Arbeitstisch aus stark verripptem Grauguss und das Untergestell aus geschweißtem Stahl garantieren hohe Verwindungssteifigkeit und vibrationsfreies Arbeiten
- ▶ Leichtgängiger eloxierter Aluminium-Formatschiebeschlitten, präzisionsgeführt
- ▶ Sägeblattschwenkung an einer numerischen Anzeige ablesbar

- ▶ Großer Besäumrahmen (längsverschiebbar) mit Materialrolle auf Teleskoparm
- ▶ Winkelverstellbarer Alu-Teleskopanschlag mit zwei Profi-Klappanschlägen
- ▶ Parallelanschlag, abklappbar, mit Schnellspannung und Feineinstellung
- ▶ Gut ablesbare **zehntelgenaue Gradanzeige** für die Sägeblattschwenkung an der Maschinenvorderseite

- ▶ Serienmäßig mit Tischverbreiterung, mit Tischverlängerung und Exzenterspanner
- ▶ Grauguss-Sägeaggregat mit doppelter Schwenksegmentführung (Doppelwiege) und Null-Punkt-Schwenkung
- ▶ Mit leistungsstarkem Drehstrom-Motor ausgestattet

MINIMAX SC 4 E



Schiebeschlitten 360 mm

*minimax sc 4e
Bild zeigt Option
„Sägeblattpendelschutz
mit Absaughaube“*

Schiebeschlitten mit Kugelkontaktsystem

- Dauerhaft leichtgängig
- Staub- und schmutzunempfindlich durch minimalen Berührungspunkt zwischen Kugel und Trapezienschiene
- 10 Jahre HolzKraft-Garantie* auf Verschleiß der HM-Führungsbahnen



10 Jahre Garantie

Lieferumfang minimax sc 4e
Eloxiertes Aluminium-Formatschiebeschlitten
Materialrolle am Ausleger
Säge-Parallelanschlag mit Rundstangenführung
Tischverlängerung
Tischverbreiterung
Klappanschläge
Besümschuh
Exzenterspanner
Griff für Schiebeschlitten

minimax sc 4e 23
statt € 6.450,00 zzgl. MwSt.
4.799,-
€ 5.710,81 inkl. MwSt.
Art.-Nr.: 5504524

minimax sc 4e 27
statt € 6.750,00 zzgl. MwSt.
5.139,-
€ 6.115,41 inkl. MwSt.
Art.-Nr.: 5504528

minimax sc 4e 33
statt € 7.050,00 zzgl. MwSt.
5.329,-
€ 6.341,51 inkl. MwSt.
Art.-Nr.: 5504534

Vorritzer
▶ Vorritzeinrichtung mit Sägeblatt Ø 100 mm
▶ Antrieb über Hauptmotor

minimax sc 4e 23 mit Vorritzeinrichtung
statt € 6.700,00 zzgl. MwSt.
4.999,-
€ 5.948,81 inkl. MwSt.
Art.-Nr.: 5504524VR

minimax sc 4e 27 mit Vorritzeinrichtung
statt € 7.000,00 zzgl. MwSt.
5.379,-
€ 6.401,01 inkl. MwSt.
Art.-Nr.: 5504528VR

minimax sc 4e 33 mit Vorritzeinrichtung
statt € 7.325,00 zzgl. MwSt.
5.579,-
€ 6.639,01 inkl. MwSt.
Art.-Nr.: 5504534VR

Technische Daten	minimax sc 4e 23	minimax sc 4e 23 VR	minimax sc 4e 27	minimax sc 4e 27 VR	minimax sc 4e 33	minimax sc 4e 33 VR
Tischabmessungen	840 x 560 mm	840 x 560 mm	840 x 560 mm	840 x 560 mm	840 x 560 mm	840 x 560 mm
Tischhöhe	900 mm	900 mm	900 mm	900 mm	900 mm	900 mm
Besümlänge	2310 mm	2310 mm	2660 mm	2660 mm	3260 mm	3260 mm
Max. Schnitthöhe 90°/45°	100 / 70 mm	100 / 70 mm	100 / 70 mm	100 / 70 mm	100 / 70 mm	100 / 70 mm
Max. Ablängbreite links vom Sägeblatt	3200 mm	3200 mm	3200 mm	3200 mm	3200 mm	3200 mm
Schnittbreite mit Parallelanschlag	900 mm	900 mm	900 mm	900 mm	900 mm	900 mm
Neigung des Sägeblattes	90° - 45 °	90° - 45 °	90° - 45 °	90° - 45 °	90° - 45 °	90° - 45 °
Max. Sägeblatt-Ø mit und ohne Vorritz	315 mm	315 mm	315 mm	315 mm	315 mm	315 mm
Vorritzsägeblatt-Ø	-	100 mm	-	100 mm	-	100 mm
Drehzahl Hauptsägeblatt	4000 min ⁻¹	4000 min ⁻¹	4000 min ⁻¹	4000 min ⁻¹	4000 min ⁻¹	4000 min ⁻¹
Drehzahl Vorritzsägeblatt	8000 min ⁻¹	8000 min ⁻¹	8000 min ⁻¹	8000 min ⁻¹	8000 min ⁻¹	8000 min ⁻¹
Motorleistung 400 V / 50 Hz / S6 - 40%	5,0 kW	5,0 kW	5,0 kW	5,0 kW	5,0 kW	5,0 kW
Absaugstutzendurchmesser	120 mm	120 mm	120 mm	120 mm	120 mm	120 mm
Absaugstutzen-Ø Sägeblattschutz	60 mm	60 mm	60 mm	60 mm	60 mm	60 mm
Gewicht	454 kg	454 kg	473 kg	473 kg	489 kg	489 kg
Transportverpackungspauschale ***	TVP 2=39,00 €	TVP 2=39,00 €	TVP 3=59,00 €	TVP 3=59,00 €	TVP 4=79,00 €	TVP 4=79,00 €
Transportzuschlag	TPZDF1=200,00€	TPZDF1=200,00€	TPZDF1=200,00€	TPZDF1=200,00€	TPZDF1=200,00€	TPZDF1=200,00€

Zubehör	Art.-Nr.	€ zzgl. MwSt.
Gehrungsanschlag mit Klappanschlägen, Skala, Teleskopanschlag und Gradraster +/- 60°	5514315	475,00
Sägeblattpendelschutz mit Absaughaube ohne zwangsgeführten Spaltkeil	5510404	625,00
Digitalanzeige der Arbeitsbreite am Parallelanschlag zum Nachrüsten	5516000	399,00
Spaltkeil zwangsgef. für Sägeblatt Ø 250-350 mm	5515001	30,90

Mehrpriis-Ausstattung**	Art.-Nr.	€ zzgl. MwSt.
Winkelschnittvorrichtung mit Rasterteilung	5510399	370,00
Vorritzeinrichtung mit eigenem Motor, mit Sägeblatt Ø 100 mm	5510401	769,00
Absauganlagen-Anschluss-Set 1 für Absaugstutzen-Ø am Sägeblattschutz 60 mm	5146060	149,00
Absauganlagen-Anschluss-Set 2 für Absaugstutzen-Ø am Sägeblattschutz 80 mm	5146080	159,00

Unverbindliche Aktionspreise
Lieferbedingungen siehe Rückseite

*** Erläuterung der Transportverpackungszuschläge siehe Rückseite, Angaben zu TVP zzgl. MwSt. **nicht nachrüstbar, nur bei Bestellung Neumaschine
* Garantiebedingungen unter www.stuermer-maschinen.de oder bei Stürmer Maschinen GmbH anzufragen

HOLZKRAFT minimax si 400es - Profi-Formatkreissägen in schwerer Ausführung mit Vorritzaggregat und Format-Schiebeschlitzen aus eloxiertem Aluminium

- Serienmäßig mit Vorritzeinrichtung mit separatem Antriebsmotor, von außen einstellbar
- Leichtgängiger eloxierter Aluminium-Formatschiebeschlitzen
- Großflächiger Tischausleger (längsverschiebbar) mit Materialrolle auf Teleskoparm
- Ausziehbarer Teleskop-Ablänganschlag mit zwei Klappanschlägen
- Präziser Parallelanschlag, abklappbar für große Platten, mit Schnellspannung und integrierter Feineinstellung
- Serienmäßig mit Tischverbreiterung, mit Tischverlängerung und Exzentrerspanner

- Säge-Aggregat aus einer robusten Gusseisen – Ringform mit doppelter Schwenksegmentführung (Doppelwiege) für einen ruhigen und perfekten Schnitt
 - Null-Punkt-Schwenkung
 - Großflächiger Arbeitstisch aus spannungsfreiem Grauguss
 - Hohes Eigengewicht sorgt für Präzision und ruhigen Lauf
 - Zwei Schnittgeschwindigkeiten über Vielkeilriemen einstellbar
- M-Ausführung:** mit elektrischer Höhenverstellung und Schwenkung des Sägeaggregats
MA-Ausführung: mit Ein-/Ausschalter am Schiebeschlitzen

- MA 3-Ausführung:** mit 3 Achsen
- Motorischer Parallelanschlag mit elektronischer Positionierung

Beinhaltet:

- Positionsanzeige über einen Encoder
- Verstellung über Kugelumlaufspindel
- stufenlose Einstellung über Schalter oder automatisches Positioniersystem
- Inkrementalverstellungsmöglichkeit
- Wegschwenkeinrichtung für Anschlag unter Tisch
- Schnittbreite 1270 mm
- Programmierte Steuerung für Sägeaggregat
- Mit motorischer Höhenverstellung und Schwenkung des Sägeaggregats

Lieferumfang minimax si 400es:
eloxierter Aluminium-Formatschiebeschlitzen
Materialrolle am Ausleger
Säge-Parallelanschlag mit Rundstangenführung
Tischverlängerung
Tischverbreiterung
Klappanschläge
Besäumschuh
Exzentrerspanner
Griff für Schiebeschlitzen
Sägeblatt Pendelschutz

Lieferumfang minimax si 400es A:
wie minimax si 400es
integrierter Ein- und Ausschalter der Motoren im Besäumwagen

Lieferumfang minimax si 400es M:
wie minimax si 400es
motorische Höhenverstellung und Schwenkung des Sägeaggregats
Digitalanzeige für Schwenkung

Lieferumfang minimax si 400es M A:
wie minimax si 400es M
integrierter Ein- und Ausschalter der Motoren im Besäumwagen

Lieferumfang minimax si 400es M A 3:
wie minimax si 400es M A
Version „READY3“ (3 Achsen)
Programmierbar gesteuert

Lieferumfang minimax si 400es M A 3 UP:
wie minimax si 400es M A 3
Hängendes Bedienpanel oben



Abb. zeigt minimax si 400es 32 M A 3 UP

**STANDARD
Ausführung**

minimax si 400es 26
statt € 10.100,00 zzgl. MwSt.

6.849,-
€ 8.150,31 inkl. MwSt.
Art.-Nr.: 5504750

minimax si 400es 32
statt € 10.450,00 zzgl. MwSt.

7.099,-
€ 8.447,81 inkl. MwSt.
Art.-Nr.: 5504754

A-Ausführung

wie minimax si 400es +
Mit integriertem Ein- und
Ausschalter der Motoren
im Besäumwagen

minimax si 400es 26 A
statt € 10.675,00 zzgl. MwSt.

7.249,-
€ 8.626,31 inkl. MwSt.
Art.-Nr.: 5504751

minimax si 400es 32 A
statt € 10.975,00 zzgl. MwSt.

7.549,-
€ 8.983,31 inkl. MwSt.
Art.-Nr.: 5504755

M-Ausführung

wie minimax si 400es +
Motorische Höhenver-
stellung und Schwenkung
des Sägeaggregats

minimax si 400es 26 M
statt € 11.300,00 zzgl. MwSt.

7.899,-
€ 9.399,81 inkl. MwSt.
Art.-Nr.: 5504752

minimax si 400es 32 M
statt € 11.875,00 zzgl. MwSt.

8.199,-
€ 9.756,81 inkl. MwSt.
Art.-Nr.: 5504756

MA-Ausführung

wie minimax si 400es M +
Mit integriertem Ein- und
Ausschalter der Motoren
im Besäumwagen

minimax si 400es 26 M A
statt € 12.150,00 zzgl. MwSt.

8.299,-
€ 9.875,81 inkl. MwSt.
Art.-Nr.: 5504753

minimax si 400es 32 M A
statt € 12.450,00 zzgl. MwSt.

8.649,-
€ 10.292,31 inkl. MwSt.
Art.-Nr.: 5504757

Technische Daten	minimax si 400es 26 / minimax si 400es 26 M* minimax si 400es 26 A / minimax si 400es 26 M* A minimax si 400es 26 M* A 3		minimax si 400es 32 / minimax si 400es 32 M* minimax si 400es 32 A / minimax si 400es 32 M* A minimax si 400es 32 M* A 3 / minimax si 400es 32 M A 3 UP	
	Tischabmessungen	940 x 560 mm		940 x 560 mm
Tischhöhe	900 mm		900 mm	
Besäumlänge	2600 mm		3200 mm	
Abmessungen Formatschiebeschlitzen	360 x 142 x 2600 mm		360 x 142 x 3200 mm	
Max. Schnitthöhe 90°/45° mit Vorritz	138 / 98 mm		138 / 98 mm	
Max. Ablängbreite links vom Sägeblatt	3260 mm		3260 mm	
Schnittbreite mit Parallelanschlag	1270 mm		1270 mm	
Sägeblattneigung	90° - 45°		90° - 45°	
Max. Sägeblatt-Ø mit Vorritz	Ø 400 mm		Ø 400 mm	
Sägeblattdurchmesser Vorritz	Ø 120 mm		Ø 120 mm	
Drehzahl Hauptsägeblatt	4200 min ⁻¹		4200 min ⁻¹	
Drehzahl Hauptsägeblatt M-Ausführung	3.500/5.000 min ⁻¹		3.500/5.000 min ⁻¹	
Drehzahl Vorritzsägeblatt	9200 min ⁻¹		9200 min ⁻¹	
Motorleistung 400 V / 50 Hz / S6 - 40%	7,0 kW		7,0 kW	
Motorleistung Vorritz	0,55 kW		0,55 kW	
Absaugstutzendurchmesser	120 mm		120 mm	
Absaugstutzen-Ø Sägeblattschutz	80 mm		80 mm	
Gewicht	700 kg		745 kg	
Transportverpackungspauschale **	TVP 3=59,00 €		TVP 4=79,00 €	
Transportzuschlag	TPZDF1 = 200,00€		TPZDF1 = 200,00€	

* M-Ausführung mit motorischer Höhenverstellung und Schwenkung des Sägeaggregats und Digitalanzeige für Schwenkung
 ** Erläuterung der Verpackungszuschläge siehe Rückseite, Angaben zu TVP zzgl. MwSt.

Unverbindliche Aktionspreise
 Lieferbedingungen siehe Rückseite



**Schiebe-
schlitten
360 mm**

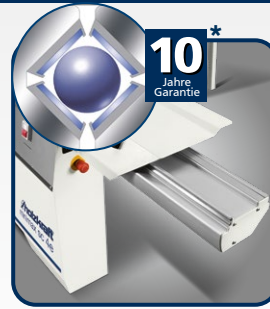

10*
Jahre
Garantie

Aluminium-Schiebeschlitten

- ▶ Schiebeschlitten wird durch tausendfach bewährtes Kugelkontaktsystem hochpräzise und leichtgängig geführt
- ▶ Zehn Jahre HOLZKRAFT-Garantie* auf Verschleiß der gehärteten Führungsbahnen

6 JAHRE HOLZKRAFT GARANTIE* auf Verschleiß der Schwenksegmente



Schwenksegment

- ▶ Dauerhafte Präzision durch 2-fache Schwenksegmentführung

Zubehör

- ▶ Ein- und Ausschalter im Besäumwagen integriert (standard nur bei A- und MA-Versionen)

Optionale Ausstattung**



- ▶ Besäumrahmen mit CompeX Vorrichtung für Gehrungsschnitte mit automatischem Längenausgleich

Option Rastereinteilung



- ▶ Ausleger mit winkelverstellbarem Teleskop-Ablänganschlag
- ▶ Optional mit Gradrastereinteilung
Art.-Nr.: 5510403

MA 3-Ausführung

wie minimax si 400es MA +
Version „READY3“ (3 Achsen)

minimax si 400es 26 MA 3
statt € 14.250,00 zzgl. MwSt.

9.659,-

€ 11.494,21 inkl. MwSt.

Art.-Nr.: 5504760

minimax si 400es 32 MA 3
statt € 14.550,00 zzgl. MwSt.

9.859,-

€ 11.732,21 inkl. MwSt.

Art.-Nr.: 5504761

MA 3 UP-Ausführung

wie minimax si 400es MA 3 +
Hängendes Bedienpanel oben

minimax si 400es 32 MA 3 UP
statt € 15.850,00 zzgl. MwSt.

10.879,-

€ 12.946,01 inkl. MwSt.

Art.-Nr.: 5504765

minimax si 400es - M-Ausführung



minimax si 400es - MA 3-Ausführung



minimax si 400es - MA 3 UP-Ausführung



Zubehör	Art.-Nr.	€ zzgl. MwSt.
Teleskop-Gehrungsanschlag mit Zwei Klappanschlägen	5514315	475,00
Zusätzlicher Arbeitstisch am Schlitten (550 x 250 x 64 mm)	5510402	95,00
Digitalanzeige der Arbeitsbreite am Parallelanschlag zum Nachrüsten	5516000	399,00
Mehrpreis-Ausstattung**		
Schwenkbares Bedienpult oben „Version UP“ (nur für 5504760 + 5504761)	5514398	1.315,00
Gradrastereinteilung am Auslegertisch	5510403	245,00
Digitalanzeige der Arbeitsbreite am Parallelanschlag	5514349	699,00
Nuteinrichtung	5514376	485,00
Besäumrahmen mit CompeX Vorrichtung für Gehrungsschnitte mit automatischem Ausgleich der Anschlagposition	5514380	885,00
Längsanschlag mit 3 LCD-Anzeigen der Anschlagposition	5514392	1.625,00
Motorischer Parallelanschlag mit elektronischer Positionierung (1 Achse)	5514395	2.290,00
Absauganlagen-Anschluss-Set 2 für Absaugstutzen-Ø am Sägeblattschutz 80 mm	5146080	159,00

Info & Video



Optionale Ausstattung**



- ▶ Ablänganschlaganschlag mit 3 LCD-Anzeigen der Anschlagposition

HOLZKRAFT minimax si 400es ALU 2 – Profi-Formatkreissäge in schwerer Ausführung und Format-Schiebeschleitten aus eloxiertem Aluminium speziell zum Schneiden von Aluminium und Kunststoff

- ▶ Leichtgängiger eloxierter Aluminium-Formatschiebeschleitten
- ▶ Großflächiger Tischausleger (längsverschiebbar) mit Materialrolle auf Teleskoparm
- ▶ Ausziehbarer Teleskop-Ablänganschlag mit zwei Klappanschlägen
- ▶ Präziser Parallelanschlag, abklappbar für große Platten, mit Schnellspannung und integrierter Feineinstellung
- ▶ Serienmäßig mit Tischverbreiterung, mit Tischverlängerung und Exzentranspanner
- ▶ **Säge-Aggregat aus einer robusten Gusseisen – Ringform mit doppelter Schwenksegmentführung (Doppelwiege) für einen ruhigen und perfekten Schnitt**
- ▶ **Null-Punkt-Schwenkung**
- ▶ Großflächiger Arbeitstisch aus spannungsfreiem Grauguss
- ▶ Ein-/Ausschalter am Schiebeschleitten
- ▶ Hohes Eigengewicht sorgt für Präzision und ruhigen Lauf
- ▶ Zwei Schnittgeschwindigkeiten über Inverterschaltbar
- ▶ Wegschwenkeinrichtung für Anschlag unter Tisch

Formatkreissäge für die Bearbeitung von Aluminium



Lieferumfang minimax si400es 26 ALU 2:

eloxierter Aluminium-Formatschiebeschleitten
Materialrolle am Ausleger
Säge-Parallelanschlag mit Rundstangenführung
Tischverlängerung
Tischverbreiterung
Klappanschläge
Besäumschuh
Exzentranspanner
Griff für Schiebeschleitten
Sägeblatt Pendelschutz
Mikrosprüheinrichtung
2 Sägeblattgeschwindigkeiten, elektronisch einstellbar über Inverter

Technische Daten

Tischabmessungen	940 x 560 mm
Tischhöhe	900 mm
Besäumlänge	2600 mm
Abmessungen Formatschiebeschleitten	360 x 142 x 2600 mm
Max. Schnitthöhe 90°/45°	138 / 98 mm
Max. Ablängbreite links vom Sägeblatt	3260 mm
Schnittbreite mit Parallelanschlag	1270 mm
Sägeblattneigung	90° - 45°
Max. Sägeblatt-Ø	Ø 400 mm
Drehzahl Hauptsägeblatt	3.500/5.000 min ⁻¹
Motorleistung 400 V / 50 Hz / S6 - 40%	7,0 kW
Absaugstutzendurchmesser	120 mm
Absaugstutzen-Ø Sägeblattschutz	80 mm
Gewicht	715 kg
Transportbreite	990 mm
Transportverpackungspauschale *	TVP 3=59,00 €
Transportzuschlag	TPZDF1 = 200,00 €

minimax si400es 26 ALU 2

statt € 12.675,00 zzgl. MwSt.

8.499,-

€ 10.113,81 inkl. MwSt.

Art.-Nr.: 5504790

minimax si 400es 26 ALU 2

940 x 560 mm

900 mm

2600 mm

360 x 142 x 2600 mm

138 / 98 mm

3260 mm

1270 mm

90° - 45°

Ø 400 mm

3.500/5.000 min⁻¹

7,0 kW

120 mm

80 mm

715 kg

990 mm

TVP 3=59,00 €

TPZDF1 = 200,00 €

RLA 1601 P

statt € 6.045,00 zzgl. MwSt.

5.499,-

€ 6.543,81 inkl. MwSt.

Art.-Nr.: 5131612

RLA 2001 P

statt € 8.315,00 zzgl. MwSt.

7.599,-

€ 9.042,81 inkl. MwSt.

Art.-Nr.: 5132011



Die passenden Reinluftentstauber RLA 1601 P & RLA 2001 P finden Sie auf S. HE64

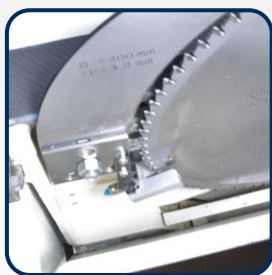

► **Mikrodosiereneinrichtung**
direkt am Sägeblatt



Mikrodosiergerät
► Mit extra großem Schmiermittelbehälter, frequenz geregelter Pumpe und Sprühkopf
► Getrennte Luft- und Sprühmittelführung, dadurch kein Nachtropfen



► Mit manueller Höhenverstellung und Schwenkung des Sägeaggregats per Handrad
► Zwei Schnittgeschwindigkeiten über Inverterschaltbar
► Zuschaltung der Mikrosprüheinrichtung

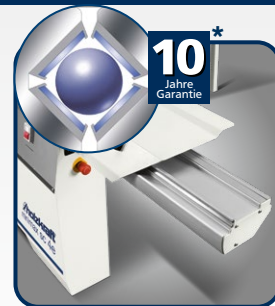

Aluminium-Schiebeschlitten
► Schiebeschlitten wird durch tausendfach bewährtes Kugelkontaktsystem hochpräzise und leichtgängig geführt
► Zehn Jahre HOLZKRAFT-Garantie* auf Verschleiß der gehärteten Führungsbahnen



Schiebeschlitten
360 mm



6 JAHRE HOLZKRAFT GARANTIE auf Verschleiß der Schwenksegmente*

Schwenksegment
► Dauerhafte Präzision durch 2-fache Schwenksegmentführung

Optionale Ausstattung**



► Besäumrahmen mit CompeX Vorrichtung für Gehrungsschnitte mit automatischem Längenausgleich

Option Rastereinteilung



► Ausleger mit winkelverstellbarem Teleskop-Ablänganschlag
► Optional mit Gradrastereinteilung
Art.-Nr.: 5510403

Optionale Ausstattung**



► Ablänganschlaganschlag mit 3 LCD-Anzeigen der Anschlagposition

für Aluminium-Schnitte!



Zubehör	Sägeblatt 400 mm
Art.-Nr.	3650400
€ zzgl. MwSt.	159,00
Sägeblatt-Ø	400 mm
Sägeblatt-Bohrung	30 mm
Sägeblatt-Schnittbreite	4,0 mm
Sägeblatt Zähne	72
Zahnform	Trapez-Flachzahn
Qualität	HM

Zubehör	Art.-Nr.	€ zzgl. MwSt.
Teleskop-Gehrungsanschlag mit Zwei Klappanschlägen	5514315	475,00
Zusätzlicher Arbeitstisch am Schlitten (550 x 250 x 64 mm)	5510402	95,00
Digitalanzeige der Arbeitsbreite am Parallelanschlag zum Nachrüsten	5516000	399,00

Mehrpreis-Ausstattung**	Art.-Nr.	€ zzgl. MwSt.
Gradrastereinteilung am Auslegertisch	5510403	245,00
Digitalanzeige der Arbeitsbreite am Parallelanschlag	5514349	699,00
Besäumrahmen mit CompeX Vorrichtung für Gehrungsschnitte mit automatischem Ausgleich der Anschlagposition	5514380	885,00
Ablänganschlag mit 3 LCD-Anzeigen der Anschlagposition	5514392	1.625,00
Absauganlagen-Anschluss-Set 2 für Absaugstutzen-Ø am Sägeblattschutz 80 mm	5146080	159,00



HOLZKRAFT KGZ Vario – Kapp-/Gehrungssäge mit Zugfunktion. Mobil und vielseitig einsetzbar, auf Präzision und Sicherheit ausgelegt.

- ▶ Mit Sanftanlauf ausgestattet
- ▶ Mit stufenloser Drehzahl
- ▶ Grundplatte und Drehteller aus Aluminium-Druckguss: zugleich kompakt, robust und leicht transportierbar
- ▶ Rasterteilungen im Drehteller
- ▶ Mit 31,6° Rasterteilung speziell zum Schneiden von Deckenzierleisten
- ▶ Serienmäßig mit Doppelneigung und -gehrung
- ▶ Beidseitige Verlängerung der Werkstückauflage mit Klappanschlägen für wiederholgenaues Arbeiten
- ▶ Serienmäßig mit Spänefangsack
- ▶ Einfacher und schneller Sägeblattwechsel
- ▶ Winkeleinstellung feinjustierbar
- ▶ Verstellbare und hohe Werkstückanschläge aus Aluminium
- ▶ Schraubzwinde zur sicheren Werkstückarretierung
- ▶ Geeignet auch zum Schneiden von Kranzprofilen



KGZ 2540 Vario

Doppelneigung

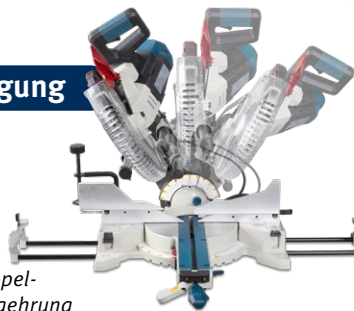

Serienmäßig mit Doppelneigung und Doppelgehrung



KGZ 3050 Vario
Aufklappbare Anschläge für Serienarbeiten

Lieferumfang KGZ Vario	
Materialklemme	
Spänefangsack	
Werkzeuge	
KGZ 2540 Vario: HM-Sägeblatt 250 x 3,2 x 2,2 x 30 mm, Z60	
KGZ 3050 Vario: HM-Sägeblatt 305 x 2,6 x 1,8 x 30 mm, Z60	

KGZ 2540 Vario
statt € 479,00 zzgl. MwSt.
389,-
€ 462,91 inkl. MwSt.
Art.-Nr.: 5701254

KGZ 3050 Vario
statt € 579,00 zzgl. MwSt.
489,-
€ 581,91 inkl. MwSt.
Art.-Nr.: 5701315

Technische Daten	KGZ 2540 Vario	KGZ 3050 Vario
Anschlussspannung	230 V / 50 Hz	230 V / 50 Hz
Motorleistung S6	1.600 W	1.600 W
Drehzahl Sägeblatt	2000-4000 min ⁻¹	2000-4000 min ⁻¹
Sägeblatt-Ø	254 x 2,6 x 1,8 x 30 mm	305 x 2,6 x 1,8 x 30 mm
Kabellänge	3,4 m	3,4 m
Rasterteilungen im Drehteller	50° links und rechts	50° links und rechts
Schnittkapazitäten bei Neigung / Gehrung		
Schnittkapazität bei 0° Neigung / 0° Gehrung	89 x 292 mm	100 x 305 mm
Schnittkapazität bei -45° Neigung / 0° Gehrung	41 x 318 mm	64 x 305 mm
Schnittkapazität bei +45° Neigung / 0° Gehrung	25 x 318 mm	44 x 305 mm
Schnittkapazität bei 0° Neigung / -45° Gehrung	64 x 222 mm	100 x 215 mm
Schnittkapazität bei 0° Neigung / +45° Gehrung	64 x 222 mm	100 x 215 mm
Abmessungen (L x B x H)	595 x 825 x 696 mm	595 x 800 x 710 mm
Gewicht	21,6 kg	23 kg

Zubehör	Art.-Nr.	€ zzgl. MwSt.
HM-Sägeblatt Ø250 x 3,2 x 2,2 x 30 mm, Z60 WZ für Massivholz und Plattenwerkstoffe	5262510	76,90
HM-Sägeblatt Ø250 x 3,2 x 2,5 x 30 mm, Z60 TF für NE-Metalle und Kunststoffprofile	5262511	102,00
HM-Sägeblatt Ø305 x 2,6 x 1,8 x 30 mm, Z60 WZ für Massivholz und Plattenwerkstoffe	5260306	99,50
HM-Sägeblatt Ø305 x 2,6 x 1,8 x 30 mm, Z60 TF für NE-Metalle und Kunststoffprofile	5260310	112,00
Universal-Werktisch UWT 3200	5900020	139,00

HOLZKRAFT UWT 3200 – Universal-Werktisch mit Schnellklemmsystem

UWT 3200
statt € 169,00 zzgl. MwSt.
139,-
€ 165,41 inkl. MwSt.
Art.-Nr.: 5900020

Technische Daten	UWT 3200
min./max. Höhe Auflage	850 / 1000 mm
max. Breite	2400 mm
Abmessungen	1600 x 600 x 850 mm
Gewicht	30 kg



Sehr platzsparend



Ausziehbare Anlageschienen und ausziehbarer Tisch



Bequeme Verstellung der Gehrung und der Kopfneigung direkt von der Tischfront aus



Arretierung zur Kapptiefenbegrenzung



Serienmäßig mit Laser



Ideal zum Ablängen langer Werkstücke. Das Umrüsten erfolgt schnell und einfach über Schnellklemmung. **KGZ nicht im Lieferumfang enthalten!**

BKS 500 – Robuste Baukreissäge für die täglichen Anforderungen des extremen Baustelleneinsatzes

- ▶ Optimale Anwendersicherheit aufgrund der Pendel-Sicherheits-Schutzhaube - Erfüllung der strengsten Anforderungen und Zulassung durch BG
- ▶ Transparente Schutzhaube für eine optimale Sicht auf die Schnittlinie
- ▶ Winkelverstellbare Querschneidvorrichtung mit Keilschneidlehre auf Rundstange über wartungsfreie Gleitlager geführt
- ▶ Aluminium-Parallelanschlag mit hoher und flacher Anlegekante ermöglicht das Besäumen von Brettern, Trennschnitte, Fasen- und Winkelschnitte

- ▶ Abklappbare Tischverlängerung für lange Werkstücke
- ▶ Dauerhafte Schnittpräzision von höchster Qualität durch leistungsstarken Motor

- ▶ Aluminium-Parallelanschlag mit hoher und flacher Anlegekante
- ▶ Große Kranösen
- ▶ Phasenwender
- ▶ Halterungen für Aluminium-Parallelanschlag und Montagewerkzeug

Ausstattung

- ▶ Pendel-Sicherheits-Schutzhaube, transparent
- ▶ Stabiles, klappbares Rohrgestell, verzinkt und pulverbeschichtet
- ▶ Große, rutschfeste Gummifußplatten
- ▶ Winkelverstellbare Querschneidvorrichtung mit Keilschneidlehre, abklappbar

▶ Pendel-Sicherheits-Schutzhaube entspricht den neuesten Sicherheitsstandards

Lieferumfang BKS 500:

HM-Sägeblatt Ø500mm Z44

Schiebestock

Schiebegriff

Werkzeug für Sägeblattwechsel

BKS 500

statt € 799,00 zzgl. MwSt.

699,-

€ 831,81 inkl. MwSt.

Art.-Nr. 5740500

Technische Daten

	BKS 500
Sägeblatt-Ø	500 mm
Max. Schnitthöhe 90°	150 mm
Schnittbreite mit Längsanschlag	370 mm
Schnitttiefe vor Sägeblatt mit Querschneidlehre	250 mm
Drehzahl Hauptsägeblatt	2.800 min ⁻¹
Schalleistungspegel im Leerlauf	103 dB
Aufnahmeleistung	4,2 kW
Anschlussspannung	400V / 50 Hz
Absaugstutzen-Ø	50 mm / 95 mm
Tischgröße (L x B)	1000 x 660 mm
Arbeitshöhe	850 mm
Schutzart Antriebsmotor	IP 54
Abmessungen (L x B x H)	1870 x 810 x 1170 mm
Gewicht	110 kg



abklappbare Tischverlängerung
800 x 400 mm

Zubehör	Art.-Nr.	€ zzgl. MwSt.
HM-Sägeblatt Ø500mm Z44	5740505	69,00

Zimmereitischkreissäge TKS-Z 400 – Ideal für Längs-, Kapp- und Gehrungsschnitte an größeren Holzbalken

- ▶ Sägeblatt kann bis 45° geschwenkt und um bis zu 90° gedreht werden
- ▶ Für Kappschnitte wird das Sägeaggregat über einen Hebel von unten nach oben geführt
- ▶ Geeignet zum Erstellen von Kehl- und Gratsparen sowie Trauf- und Keilbohlen
- ▶ Fahrwerk und Handhebel erleichtern den Transport

Info & Video



TKS-Z 400

statt € 1.379,00 zzgl. MwSt.

1.249,-

€ 1.486,31 inkl. MwSt.

Art.-Nr. 5741400

Lieferumfang TKS-Z 400:

HM-Sägeblatt 400 x 4,0 x 30 mm, Z 28

Sägeblattschutzhaube mit Absauganschluss

Schiebeschlitten mit Gehrungsanschlag

Schiebestock

Bedienwerkzeug

Technische Daten

		TKS-Z 400
Kreissägeeinheit und Vorritzer		
Schnittbreite mit Parallelanschlag	mm	640
Max. Ablängbreite links vom Sägeblatt	mm	410
Sägeblattneigung	°	90 – 45
Max. Schnitthöhe 90° / 45°	mm	120 / 90
Max. Sägeblattüberstand 90° / 45°	mm	120 / 90
Durchmesser (Haupt-)Sägeblatt	mm	400
Drehzahl (Haupt-)Sägeblatt	mm	2800
Absaugstutzendurchmesser	mm	100
Absaugstutzendurchmesser Sägeblattschutz	mm	100
Schiebeschlitten und Tisch		
Schiebeschlitten Länge x Breite x Höhe	mm	560 x 140 x 40
Tisch Länge x Breite x Höhe	mm	945 x 715 x 845
Elektrische Daten		
Aufnahmeleistung	kW	2,8
Anschlussspannung	V	400
Netzfrequenz	Hz	50
Abmessungen (L x B x H)	mm	1350 x 1100 x 1180
Gewicht ca.	kg	131



▶ Sägeblattschwenkung bis 45° und -drehung um bis zu 90°



Auslegerset

Zubehör	Art.-Nr.	€ zzgl. MwSt.
Auslegerset	5741404	489,00
HM-Sägeblatt 400 x 30 x 4 mm Z28	5741405	77,90
Sägeblatt 400 x 30 x 3,5 Z36	5264036	58,90
Sägeblatt 400 x 30 x 3,5 Z96	5264096	119,50
WM 90-4 Winkelmesser	5910094	19,90

Vertikale Plattensäge VPS 2241 VR – Präzise Plattensäge

- ▶ Vorritzeinrichtung für ausrissfreie Schnittqualität
- ▶ Manuell ausweichendes Lattenrost
- ▶ Zwei Maßanschläge
- ▶ Modular geschweißtes Maschinengestell verwindungsfrei und selbsttragend

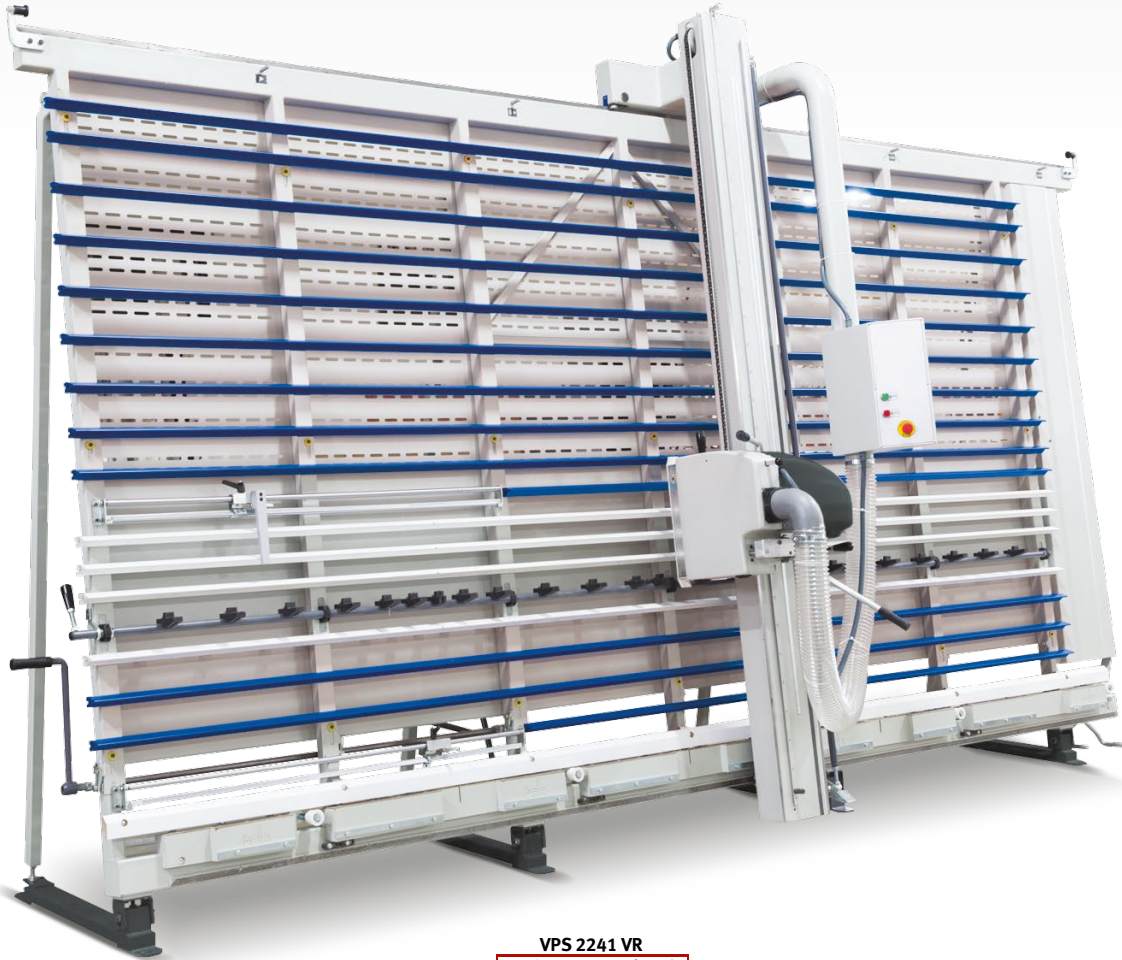

VPS 2241 VR
statt € 10.500,00 zzgl. MwSt.
9.999,-
€ 11.898,81 inkl. MwSt.
Art.-Nr. 5600241

Lieferumfang VPS 2241 VR

Sägeblatt Ø 250 x 30 x 3,2 mm Z80 Trapez
Vorritzsägeblatt Ø 80 x 2,8-3,6 mm Z20

Technische Daten		VPS 2241 VR
Sägeblattdurchmesser	mm	250
Vorritzsägeblattdurchmesser	mm	80
Anschläge	St	2
Schnitthöhe	mm	2200
Schnittlänge	mm	4100
Schnitttiefe	mm	60
Elektrische Daten		
Leistung Antriebsmotor	kW	3
Anschlussspannung	V	400
Netzfrequenz	Hz	50
Anschluss Staubabsaugung		
Absaugstutzendurchmesser	mm	1 x 100
Luftbedarf Absaugung	m³/h	1000
Luftgeschwindigkeit	m/s	20
Abmessungen und Gewichte		
Länge x Breite x Höhe ca.	mm	5300 x 1800 x 3000
Höhe max.	mm	3100
Gewicht ca.	kg	600
Transportzuschlag VPS-Serie		750,00 €
Inbetriebsetzung & Einweisung		600,00 €
Ausstattung		
Untere Materialauflage		Holz
Ausweichendes Lattenrost		manuell
Vertikale Maßanzeige		Lineal
Horizontale Maßanzeige		Lineal
Plattenpositionierung		mechanisches Anheben



▶ *Horizontalschnitt*



▶ *Vertikalschnitt*



▶ *Lineal zur Längeneinstellung beim Vertikalschnitt*



▶ *Praktischer Fußhebel zum Anheben und leichteren Positionieren großer Platten auf der Säge*



▶ *Um zu verhindern, dass das Sägeblatt in eine Rückwandlatte hineinsägt, Lattenrost manuell verschiebbar*



▶ *Große Öffnung für Sägeblattwechsel*

Unverbindliche Aktionspreise
Lieferbedingungen siehe Rückseite

Vertikale Plattensäge VPS 2241 VR ED / VPS 2251 VR ED – Komplett ausgestattete, präzise Plattensäge mit digitalen Maßanzeigen für Vertikal- und Horizontalschnitt

- ▶ Vorritzeinrichtung für ausrissfreie Schnittqualität
- ▶ **Automatisch ausweichendes Lattenrost**
- ▶ Modular geschweißtes Maschinengestell verwindungsfrei und selbsttragend
- ▶ **Digitale Maßanzeigen** für Vertikal- und Horizontalschnitt



▶ **Horizontalschnitt**



▶ **Vertikalschnitt**



▶ **Digitale Maßanzeige zur Längeneinstellung beim Vertikalschnitt**



▶ **Automatisch ausweichender Lattenrost, um zu verhindern, dass das Sägeblatt in eine Rückwandlatte hineinsägt**

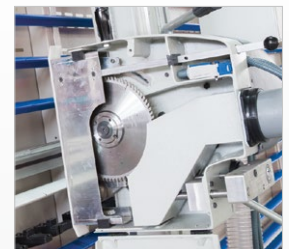

▶ **Große Öffnung für Sägeblattwechsel**



▶ **Einfacher und schneller Zuschnitt auch kleiner Teile. Untere Plattenauflage mit Maßanzeige.**

Lieferumfang VPS 2251 VR ED

Sägeblatt Ø 250 x 30 x 3,2 mm Z80 Trapez

Vorritzsägeblatt Ø 80 x 2,8-3,6 mm Z20

VPS 2241 VR ED
statt € 13.990,00 zzgl. MwSt.

13.199,-

€ 15.706,81 inkl. MwSt.

Art.-Nr. 5600242

VPS 2251 VR ED
statt € 16.490,00 zzgl. MwSt.

15.399,-

€ 18.324,81 inkl. MwSt.

Art.-Nr. 5600252

Technische Daten		VPS 2241 VR ED	VPS 2251 VR ED
Sägeblattdurchmesser	mm	250	250
Vorritzsägeblattdurchmesser	mm	80	80
Anschläge	St	2	2
Schnitthöhe	mm	2200	2200
Schnittlänge	mm	4100	5100
Schnitttiefe	mm	60	60
Elektrische Daten			
Leistung Antriebsmotor	kW	3	3
Anschlussspannung	V	400	400
Netzfrequenz	Hz	50	50
Anschluss Staubabsaugung			
Absaugstützendurchmesser	mm	1 x 100	2 x 100
Luftbedarf Absaugung	m³/h	1000	1000
Luftgeschwindigkeit	m/s	20	20
Abmessungen und Gewichte			
Länge x Breite x Höhe ca.	mm	5300 x 1800 x 3000	6300 x 1800 x 300
Höhe max.	mm	3100	3100
Gewicht ca.	kg	600	800
Transportzuschlag VPS-Serie		TPZVPS = 750,00 €	TPZVPS = 750,00 €
Inbetriebsetzung & Einweisung		EINWVPS = 600,00 €	EINWVPS = 600,00 €
Ausstattung		VPS 2241 VR ED	VPS 2251 VR ED
Untere Materialauflage		Metallrollen	Metallrollen
Ausweichendes Lattenrost		automatisch	automatisch
Vertikale Maßanzeige		digital	digital
Horizontale Maßanzeige		digital	digital

Unverbindliche Aktionspreise
Lieferbedingungen siehe Rückseite

HOLZKRAFT MAT – Werkzeuglos bedienbarer und flexibler Montage- und Arbeitstisch für Werkstatt und Montage

- ▶ Stabiler Tisch mit 6 cm höhenverstellbaren Stellfüßen
- ▶ Eingefräste Nuten und ein seitlich umlaufender Rahmen ermöglichen den Einsatz von zahlreichem Zubehör (siehe nächste Seite)

- MAT 200 H:**
- ▶ Die Arbeitsfläche besteht aus einer Buche Multiplex-Tischplatte
 - ▶ Durch hochwertige Lackierung kratzfest und unempfindlich gegen Leim und Lösungsmittel

- MAT 300 K:**
- ▶ Die Arbeitsfläche besteht aus einer robusten Kunststoff-HPL-Tischplatte
 - ▶ Dadurch sehr widerstandsfähig, kratzfest, leicht zu reinigen, brandsicher und unempfindlich gegen Leim und Lösungsmittel



Dank des zahlreichen Zubehörs sind eine Vielzahl von Anwendungen möglich



MAT 200 H inkl. Tischunterbau
Abb. zeigt Zubehör



MAT 300 K inkl. Tischunterbau

MAT 200 H statt € 755,00 zzgl. MwSt. 699,- € 831,81 inkl. MwSt. Art.-Nr.: 5190000	MAT 300 K statt € 919,00 zzgl. MwSt. 849,- € 1.010,31 inkl. MwSt. Art.-Nr.: 5190005
---	---

Technische Daten	MAT 200 H	MAT 300 K
Tragkraft	200 kg	300 kg
Abmessungen (L x B x H)	1200 x 740 x 860 mm	1200 x 800 x 850 mm
Gewicht	47 kg	59 kg
Transportverpackungspauschale*	TVP 1=19,00 €	TVP 1=19,00 €



Tischoberteile – Robust, flexibel und in Spitzenqualität

Tischoberteil Holz (Buche) statt € 419,00 zzgl. MwSt. 389,- € 462,91 inkl. MwSt. Art.-Nr.: 5190001	Tischoberteil Kunststoff-HPL statt € 585,00 zzgl. MwSt. 539,- € 641,41 inkl. MwSt. Art.-Nr.: 5190006
--	--

Technische Daten	Tischoberteil Holz (Buche)	Tischoberteil Kunststoff-HPL
Abmessungen (L x B x H)	1200 x 740 x 60 mm	1200 x 800 x 47 mm
Gewicht	18 kg	30 kg
Transportverpackungspauschale*	TVP 1=19,00 €	TVP 1=19,00 €



Tischplatte ohne Tischunterbau aus Buche Multiplex

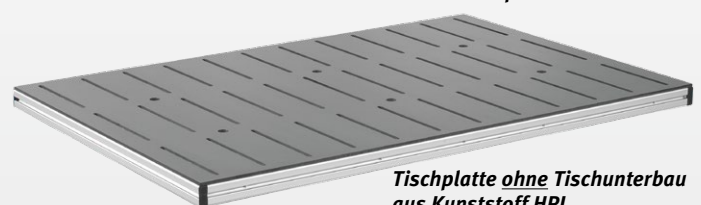

Tischplatte ohne Tischunterbau aus Kunststoff HPL

Starterset – Spannsystem für Montage- und Arbeitstisch

- ▶ Geeignet für **MAT 200 H und MAT 300 K**
- ▶ Drücken–Drehen–Fixieren, einfacher und schneller geht es nicht
- ▶ Die Schnellspanner sind nahezu universell verwendbar und werden passend für Profile mit Nutbreiten von 8 und 10 mm geliefert



Starterset Spannsystem für Montage- und Arbeitstisch
statt € 545,00 zzgl. MwSt.
509,-
€ 605,71 inkl. MwSt.
Art.-Nr.: 5198100

Lieferumfang
Ordnungspaneel mit Aufnahmestiften
6 Anschlag- und
Klemmelement Ø 30 mm
6 Exzenterspanner Ø 30 mm aus PU
4 Drehlager mit Gewindestift für Exzenterspanner Ø 30 mm
1 Adapterplatte rund mit Spanner waagrecht Länge 250 mm
1 Adapterplatte rund mit Spanner senkrecht Länge 250 mm
2 Adapterblöcke
4 Winkel 80 x 40 x 60 mm
4 Anschlagsschrauben
6 Platten 180 x 40 mm mit M6 Gewinde

Starterset Spannsystem mit Grundplatte

- ▶ Die Schnellspanner sind **nahezu universell verwendbar** und werden passend für Profile mit Nutbreiten von 8 und 10 mm geliefert
- ▶ Spannelemente und Anschlagmodule lassen sich frei positionieren und werkzeuglos klemmen
- ▶ Aufspannplatte **einfach und schnell an jeden Maschinentischen von Tisch- und Säulenbohrmaschinen** zu montieren



Starterset Spannsystem mit Grundplatte (5198111)
statt € 775,00 zzgl. MwSt.
719,-
€ 855,61 inkl. MwSt.
Art.-Nr.: 5198101



Lieferumfang
Ordnungspaneel mit Aufnahmestiften
6 Anschlag- und Klemmelement Ø 30 mm
2 Exzenterspanner Ø 30 mm
2 Drehlager mit Gewindestift für Exzenterspanner
1 Adapterplatte rund mit Spanner waagrecht
1 Adapterplatte rund mit Spanner senkrecht
2 Adapterblöcke
2 Winkel 80 x 40 x 60 mm
2 Winkel 80 x 80 x 60 mm
2 Anschlagsschrauben
4 Adapterplatten 180 x 40 mm
1 Anschlagsschiene 500 mm mit Klemmwinkel und Schnellspanner
1 Grundplatte 500 x 500 x 40 mm

Zubehör:



Zubehör	Art.-Nr.	€ zzgl. MwSt.
1 Aufspannplatte Set mit Anschlagsschiene	5190015	399,00
2 Aufspannplatte	5198110	259,00
3 Grundplatte 500 x 500 mm	5198111	175,00
4 Anschlagsschiene 1200 mm	5198120	109,00
5 Anschlagsschiene 720 mm	5198121	209,00
Anschlagsschiene 500 mm	5198123	85,90
6 Austauschsole 1200 mm	5198130	13,90
7 BMP 100 Maschinenschraubstock	3052610	49,00
8 BMP 130 Maschinenschraubstock	3052613	59,00
9 BMP 160 Maschinenschraubstock	3052616	99,00
10 BMP 200 Maschinenschraubstock	3052620	135,00
11 Anschlag- und Klemmelement Ø30mm für Nut 8-10mm, Spannbereich 14-26mm	5198149	27,90
12 Anschlag- und Klemmelement Ø30mm für Nut 8-10mm, Spannbereich 2-14mm	5198150	25,90
13 Positionswinkel	5198151	55,90
14 Exzenterspanner Ø30mm Größe 100 x 44 mm	5198152	10,00
15 Exzenterspanner Kunststoff Ø30 mm Größe 100 x 44 mm	5198153	10,00
16 Drehlager mit Gewindestift für Exzenterspanner Ø30 mm	5198154	4,25
17 Anschlagsschraube	5198155	4,40

Zubehör	Art.-Nr.	€ zzgl. MwSt.
18 Platte 180 x 40 mm mit Gewinde	5198157	9,50
19 Winkel 80 x 40 x 60 mm	5198158	7,50
20 Winkel 80 x 80 x 60 mm	5198159	9,90
21 Adapterblock	5198160	14,50
Adapterplatte rund mit Spanner waagrecht Länge 180 mm	5198161	69,90
22 Adapterplatte rund mit Spanner waagrecht Länge 250 mm	5198162	69,90
Adapterplatte rund mit Spanner senkrecht Länge 180 mm	5198163	72,90
23 Adapterplatte rund mit Spanner senkrecht Länge 250 mm	5198164	72,90
Stativ - Spanner waagrecht Höhe 300 mm Spannbereich 8 mm	5198165	175,00
Stativ - Spanner waagrecht Höhe 300 mm Spannbereich 13 mm	5198166	175,00
24 Stativ - Spanner senkrecht Höhe 300 mm Spannbereich 20 mm	5198167	180,00
25 Stativ - Spanner senkrecht Höhe 300 mm Spannbereich 35 mm	5198168	180,00
26 Befestigungsadapter für Tischverlängerung	5198169	86,00
27 Tischverlängerung 1100 x 172 mm	5850112	142,55

HOLZKRAFT minimax fs 30g - Abricht-Dickenhobel mit TERSA®-Hobelmesser-Schnellwechselsystem

genius

- ▶ Mit TERSA-Schnellwechselsystem für sekundenschnelles Hobelmesserwechseln
- ▶ Schräg verzahnte Stahleinzugswalze für konstanten und gleichmäßigen Holzeinzug
- ▶ Robuste Abrichttische aus verripptem Grauguss, geschliffen und spannungsfrei, dadurch unempfindlich und dauerhaft plan

- ▶ Großer Abrichtanschlag für präzises Abrichten, umsteckbar 90°/45°, mit Schnellklemmung
- ▶ Nach hinten öffnender Abrichttisch
- ▶ Leistungsstarker Motor
- ▶ Robuste Stahl-/Graugusskonstruktion
- ▶ Langlochbohrereinrichtung nachrüstbar



Sehr leise



TERSA-HOBELMESSERWELLE

- » Kein Einstellen und Schrauben mehr
- » Hobelmesserwechsel in Sekunden
- » Selbstarretierend
- » Besonders geräuscharm
- » Perfektes Hobelergebnis

Lieferumfang FS 30 genius:

Großer Abrichtanschlag, umsteckbar 90°/45° für präzises Abrichten mit Schnellklemmung

TERSA-Hobelmesserwelle

minimax fs 30g TERSA

statt € 2.790,00 zzgl. MwSt.

2.339,-

€ 2.783,41 inkl. MwSt.

Art.-Nr.: 5503036



Dickenhobel

- ▶ Mit dem leistungsstarken Dickenvorschub können Werkstücke bis 200 mm Höhe gehobelt werden.
- ▶ Die schrägverzahnte Einzugswalze garantiert den konstanten Einzug.
- ▶ Die Umrüstung von Abricht- zu Dickenhobel erfolgt sekundenschnell mit einem Handgriff.



Hobelwerk

- ▶ Massive Rückschlagsicherungen verhindern den Rückschlag von Werkstücken.
- ▶ 3-Messer-TERSAwelle sorgt für ein optimales Hobelbild.



Abrichthobel

- ▶ Serienmäßig mit TERSA-Hobelmesser-Schnellwechselsystem
- ▶ Großdimensionierte Abrichttische
- ▶ Die Abricht- und Dickentische aus Grauguss garantieren höchste Laufruhe und Vibrationsfreiheit.



minimax fs 30g TERSA

- ▶ Umgerüstet als Dickenhobel

Technische Daten Abrichte

minimax fs 30g TERSA	minimax fs 30g TERSA
Hobelbreite max.	300 mm
Gesamtlänge der Tische	1200 mm
Aufgabentischlänge	580 mm
Tischhöhe / Arbeitstischbreite	900 mm / 300 mm
max. Spanabnahme	3 mm
Abmessungen Dickentisches min./max. Arbeitshöhe	450 x 300 mm / 3/200 mm
Vorschubgeschwindigkeiten	6 m/min
Hobelwellen-Ø/Hobelmesser	62 mm / 3 St.
Drehzahl	5500 min ⁻¹
Motor 400 V / 50 Hz / S6 - 40%	1,8 kW
Absaugstützendurchmesser	120 mm
Langlochbohrereinrichtung (Option)	
Tischgröße	380 x 220
Quer-/Längshub	120 mm / 85 mm
Vertikalhub	75 mm
Transportverpackungspauschale *	TVP 1=19,00 €

Zubehör minimax fs 30g TERSA	Art.-Nr.	VE	€ zzgl. MwSt.
Langlochbohrereinrichtung mit Wescott-Bohrfutter 0-16 mm	5510034		565,00
Tersa Hobelmesser 300 mm Standard	5270300	VE 3	22,85/Satz
Tersa Hobelmesser 300 mm HSS	5271301	VE 3	35,45/Satz

Unverbindliche Aktionspreise
Lieferbedingungen siehe Rückseite

* Erläuterung der Transportverpackungszuschläge siehe Rückseite, Angaben zu TVP zzgl. MwSt.

HOLZKRAFT minimax fs 30c / minimax fs 41c - Abricht-Dickenhobel mit TERSA®-Hobelmesser-Schnellwechselsystem oder Spiralmesserwelle

MADE IN ITALY

classic

- ▶ Mit TERSA-Schnellwechselsystem für sekundenschnelles Hobelmessersystem
- ▶ TERSA-Hobelmessersystem ermöglicht besonders geräuscharmen Lauf

- ▶ Schräg verzahnte Stahleinzugswalze für konstanten und gleichmäßigen Materialeinzug
- ▶ Die besonders langen Abrichttische ermöglichen leichtes Abrichten der Werkstücke

- ▶ Nach hinten öffnende Abrichttische
- ▶ Das hohe Maschinengewicht sorgt für höchste Präzision und ruhigen Lauf
- ▶ Leistungsstarker Industrie-Motor
- ▶ Robuste Stahl-/Graugusskonstruktion

- ▶ Arbeitstische sind aus Grauguss, nachgeglüht und spannungsfrei, dadurch unempfindlich und dauerhaft plan
- ▶ Gezahnte Tischlippen für geräuscharmen Lauf

Antrieb

- ▶ Stabil ausgelegter Kettenantrieb
- ▶ Antriebsräder aus Stahl
- ▶ Massiver Grauguss-lagerbock

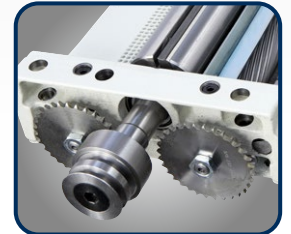

Hobelwerk

- ▶ Massive Rückschlagsicherungen verhindern den Rückschlag von Werkstücken
- ▶ 3-Messer-TERSAWelle sorgt für ein optimales Hobelbild



Dickentischverstellung

- ▶ Mit Dickentischverstellung über Handrad mit integrierter Anzeige



300 mm



minimax fs 30c TERSA
▶ in Standard-Ausführung geöffnet



TERSA-HOBELMESSERWELLE

- » Kein Einstellen und Schrauben mehr
- » Hobelmesserwechsel in Sekunden
- » Selbstarretierend
- » Besonders geräuscharm
- » Perfektes Hobelergebnis



410 mm



minimax fs 41c TERSA
▶ in Standard-Ausführung

Lieferumfang FS 30 classic:
Lieferumfang FS 41 classic:
Tersa-Hobelmessersystem
Eloxiertes Aluminium-Abrichtanschlag

minimax fs 30c TERSA
statt € 4.075,00 zzgl. MwSt.
2.999,-
€ 3.568,81 inkl. MwSt.
Art.-Nr.: 5503031

minimax fs 41c TERSA
statt € 5.250,00 zzgl. MwSt.
3.899,-
€ 4.639,81 inkl. MwSt.
Art.-Nr.: 5503414

Technische Daten Abrichte	minimax fs 30c TERSA	minimax fs 41c TERSA
Gesamtlänge der Tische	1510 mm	1800 mm
Aufgabentischlänge / Tischhöhe	740 mm / 850 mm	920 mm / 870 mm
Arbeitsbreite	300 mm	410 mm
max. Spanabnahme	4 mm	4 mm
Abmessungen Dickentisches min./max. Arbeitshöhe	565 x 300 mm / 3/230 mm	605 x 420 mm / 3/230 mm
Vorschubgeschwindigkeiten	7 m/min	7 m/min
Hobelwellen-Ø/Hobelmesser	72 mm / 3 St.	72 mm / 3 St.
Drehzahl	5200 min ⁻¹	5200 min ⁻¹
Motor 400 V / 50 Hz / S6 - 40%	4,0 kW	5,0 kW
Absaugstützendurchmesser	120 mm	120 mm
Langlochboheinrichtung (Option)		
Tischgröße	470 x 220 mm	470 x 220 mm
Quer-/Längshub	60 mm/110 mm	155 mm/110 mm
Vertikalhub	120 mm	120 mm
Transportverpackungspauschale *	TVP 2=39,00 €	TVP 2=39,00 €

Zubehör	VE	Art.-Nr.	FS 30	FS 41	€ zzgl. MwSt.
TERSA Hobelmesser					
300 mm Standard	3	5270300	•		22,85
300 mm HSS	3	5271301	•		35,45
410 mm Standard	3	5270410		•	29,85
410 mm HSS	3	5271410		•	42,75
Ersatzspiralmesser 15 x 15 x 2,5 mm	10	5514127	•	•	62,50/Set
Langlochboheinrichtung mit Wescott-Bohrfutter 0 - 16 mm		5510330	•	•	955,00
Langlochbohrer-Set 5-tlg. linksdrehend		5333681	•	•	69,90
Fahrvorrichtung		5510031	•	•	125,00
Ausstattungsoption (nur bei Bestellung einer Neumaschine ab Werk)					
Spiralmesserwelle inklusive Messer					
15 x 15 x 2,5 mm 300 mm (48 Messer)		5510332	•		465,00
15 x 15 x 2,5 mm 410 mm (66 Messer)		5510432		•	515,00



HOLZKRAFT minimax fs 41e - Abricht-Dickenhobel-Kombi in Profi-Ausführung mit TERSA®-Hobelmesser-Schnellwechselsystem oder Spiralmesserwelle

- ▶ Mit TERSA-Schnellwechselsystem für sekundenschnelles Hobelmesserwechseln
- ▶ Materialvorschub mit zwei Geschwindigkeiten

- ▶ Arbeitstische aus Grauguss, nachgeglüht und spannungsfrei
- ▶ Stabiler großer Aluminium-Abrichtanschlag mit Rundstangenführung
- ▶ Tischverstellung über Handrad mit

- numerischer Anzeige
- ▶ Das hohe Maschinengewicht sorgt für höchste Präzision und ruhigen Lauf
- ▶ Leistungsstarker Industrie-Motor
- ▶ Schräg verzahnte Stahleinzugswalze



Zubehör
▶ Fahrvorrichtung
Art.-Nr.: 5514108



Zubehör
▶ Langlochbohrereinrichtung elite mit Wescott-Bohrfutter 0-16 mm
Art.-Nr.: 5510418

Abrichtanschlag

- stabiler, großer Abrichtanschlag aus Aluminium (1200 x 160 mm)
- mit präziser Rundstangenführung

Zwei Vorschubgeschwindigkeiten

- serienmäßig mit zwei Vorschubgeschwindigkeiten
- komfortabel wählbar von der Bedienerfront aus

minimax fs 41e TERSA

statt € 7.275,00 zzgl. MwSt.

5.599,-

€ 6.662,81 inkl. MwSt.
Art.-Nr.: 5503451

minimax fs 41e SPIRAL

statt € 7.800,00 zzgl. MwSt.

6.049,-

€ 7.198,31 inkl. MwSt.
Art.-Nr.: 5503452

Lieferumfang minimax fs 41e:

- Abricht-Fügeanschlag mit Rundstangenführung
- Num. Anzeige Dickentischpositionierung
- Zwei Vorschubgeschwindigk. im Materialeinzug
- Tersa-Hobelwelle **oder** Spiralmesserwelle

Technische Daten Abrichte

	minimax fs 41e
Gesamtlänge der Tische	2000 mm
Aufgabentischlänge	1034 mm
Tischhöhe / Arbeitsbreite	870 mm / 410 mm
max. Spanabnahme	5 mm
Dicke	
Abmessungen Dickentisches	775 x 423 mm
min./max. Arbeitshöhe	3 / 230 mm
Vorschubgeschwindigkeiten	6 / 12 m/min
Hobelwellen-Ø/Hobelmesser	87 mm / 4 St.
Drehzahl	5200 min ⁻¹
Motor 400V / 50Hz / S6 - 40%	5,0 kW
Absaugstutzendurchmesser	120 mm
Langlochbohrereinrichtung (Option)	
Tischgröße	470 x 230
Quer-/Längs-/Vertikalhub	160 mm / 110 mm / 120 mm
Transportverpackungspauschale *	TVP 2=39,00 €

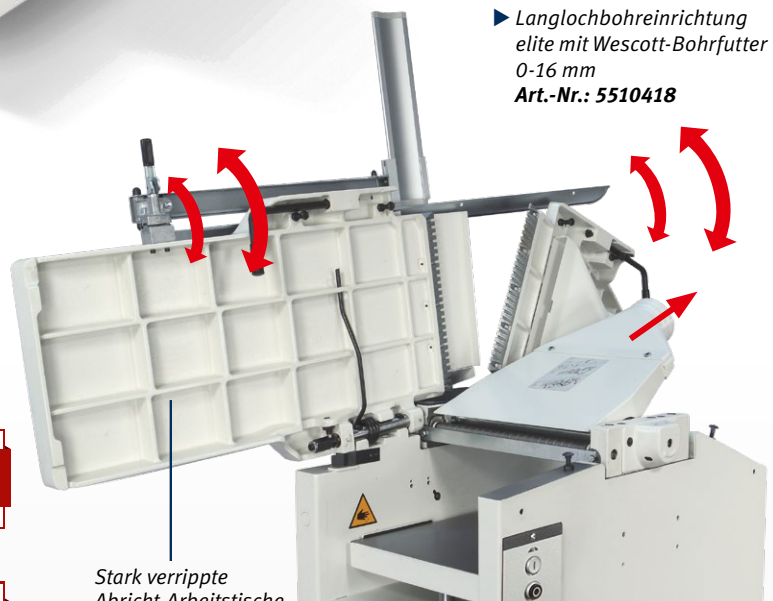

Stark verrippte Abricht-Arbeitstische aus Grauguss

minimax fs 41e
mit geöffneten Abrichtischen

TERSÄ-HOBELMESSERWELLE

- » Kein Einstellen und Schrauben mehr
- » Hobelmesserwechsel in Sekunden
- » Selbstarretierend
- » Besonders geräuscharm
- » Perfektes Hobelergebnis



Zubehör minimax fs 41e	Art.-Nr.	VE	€ zzgl. MwSt.
Tersa Hobelmesser 410 mm Standard	5270411	4	39,75/Satz
Tersa Hobelmesser 410 mm HSS	5271411	4	56,95/Satz
Ersatzspiralmesser 15 x 15 x 2,5 mm	5514127	10	62,50/Set
Langlochbohrereinrichtung elite mit Wescott-Bohrfutter 0-16 mm	5510418		955,00
Fahrvorrichtung	5514108		205,00
Langlochbohrer-Set 5tlg. linksdrehend	5333681		69,90
Diamant-Abziehstein	5275100		25,90
Ausstattungsoption (nur bei Bestellung einer Neumaschine ab Werk)			
Motorleistung 7,0 kW**	5514109		315,00

* Erläuterung der Verpackungszuschläge siehe Rückseite, Angaben zu TVP zzgl. MwSt.
** nicht nachrüstbar, nur bei Bestellung Neumaschine

Unverbindliche Aktionspreise
Lieferbedingungen siehe Rückseite

elite

HOLZKRAFT minimax fs 41es - Maximale Ausstattung für den Profi
Digitale Ausführung mit motorischer Dickentischverstellung

MADE IN ITALY

▶ Mit **TERSA-Schnellwechselsystem** für sekundenschnelles **Hobelmesserwechseln**

▶ Besonders lange Abrichttische ermöglichen leichtes Abrichten der Werkstücke

- ▶ Arbeitstische sind aus Grauguss, nachgeglüht und spannungsfrei, dadurch unempfindlich und dauerhaft plan
- ▶ Nach hinten gleichzeitig öffnende Abrichttische für kurze Rüstzeiten
- ▶ Leistungsstarker Industrie-Motor
- ▶ Festmontierte Absaughaube
- ▶ Materialvorschub mit zwei Geschwindigkeiten

Dickentisch

- ▶ Der **Dickentisch** ist auf vier großdimensionierten Spindeln gelagert, die unter allen Arbeitsbedingungen größte Stabilität gewährleisten.
- ▶ Durch die spezielle Hubvorrichtung bleibt die Tischposition auch ohne Arretierung einwandfrei erhalten.



INKLUSIVE HILFSANSCHLAG

Info & Video



minimax fs 41es s Tera



Sehr leise

Gleichzeitiges Öffnen der Abrichttische

- Gleichzeitiges Hochklappen der Abrichttische mit Federunterstützung für ein schnelles und bequemes Umrüsten zum Dickenhobeln in Sekunden



Festmontierte Absaughaube

- Dank der festmontierten Absaughaube ist beim Umrüsten kein Umstecken des Absaugschlauchs mehr nötig
- Dies spart wertvolle Arbeitszeit

minimax fs 41es s Tera Digital



Digital Ausführung

- Mit elektrischer Dickentischhöhenverstellung und Digitalanzeige



Dickentischverstellung

- FS 41 elite s mit Dickentischverstellung über Handrad mit integrierter Anzeige



Tera-Hobelmessersäge

- Kein Einstellen und Schrauben mehr
- Hobelmesserwechsel in Sekunden
- Selbstarretierend
- Besonders geräuscharm
- Perfektes Hobelergebnis



Spiralmessersäge

- Ziehender Schnitt, dadurch geringer Leistungsbedarf
- Sehr leise
- 66 Messer

minimax fs 41es Tera

statt € 9.250,00 zzgl. MwSt.

7.259,-

€ 8.638,21 inkl. MwSt.

Art.-Nr.: 5503431

minimax fs 41es Tera Digital

statt € 10.090,00 zzgl. MwSt.

7.959,-

€ 9.471,21 inkl. MwSt.

Art.-Nr.: 5503441

minimax fs 41es Spiral

statt € 9.575,00 zzgl. MwSt.

7.459,-

€ 8.876,21 inkl. MwSt.

Art.-Nr.: 5503432

minimax fs 41es Spiral Digital

statt € 10.575,00 zzgl. MwSt.

8.269,-

€ 9.840,11 inkl. MwSt.

Art.-Nr.: 5503442

Technische Daten	minimax fs 41es	minimax fs 41es Digital
Gesamtlänge der Tische	2200 mm	2200 mm
Arbeitsbreite	410 mm	410 mm
max. Spanabnahme	5 mm	5 mm
Dicke		
Abmessungen Dickentisches	775 x 410 mm	775 x 410 mm
min./max. Arbeitshöhe	3 / 240 mm	3 / 240 mm
Vorschubgeschwindigkeiten	6 / 12 m/min	6 / 12 m/min
Hobellwellen-Ø/Hobelmesser	95 mm / 4 St.	95 mm / 4 St.
Drehzahl	5000 min ⁻¹	5000 min ⁻¹
Motor 400 V / 50 Hz / S6 - 40%	5,0 kW (6,6 PS)	5,0 kW (6,6 PS)
Absaugstutzendurchmesser	120 mm	120 mm
Langlochbohrereinrichtung (Option)		
Tischgröße	490 x 270 mm	490 x 270 mm
Quer-/Längshub	160 mm / 105 mm	160 mm / 105 mm
Vertikalhub	115 mm	115 mm
Transportverpackungspausch.*	TVP 2=39,00 €	TVP 2=39,00 €
Transportzuschlag	TPZ 500=70,00 €	TPZ 500=70,00 €

Lieferumfang minimax fs 41es:

Abricht-Fügeanschlag mit Rundstangenführung & Hilfsanschlag	
Zwei Vorschubgeschwindigkeiten	
Tera-Hobelmessersäge oder	
Spiralmessersäge	

Lieferumfang minimax fs 41es digital:

wie minimax fs 41es s und zusätzlich:	
Elektrische Dickentischhöhenverstellung	
Digitalanzeige	

Zubehör minimax fs 41es s	Art.-Nr.	€ zzgl. MwSt.
Tera Hobelmesser 410 mm Standard	5270411	4 39,75/Satz
Tera Hobelmesser 410 mm HSS	5271411	4 56,95/Satz
Ersatzspiralmesser 15 x 15 x 2,5 mm	5514127	10 62,50/Set
Langlochbohrereinrichtung elite s mit Wescott-Bohrfutter 0-16 mm	5514330	945,00
Fahrvorrichtung	5514108	205,00
Langlochbohrer-Set 5tlg. rechtsdrehend	5333682	69,90
Ausstattungsoption (nur bei Bestellung einer Neumaschine ab Werk)		
Motorleistung 7,0 kW (9,5 PS)**	5514331	470,00
Gummi-Auszugswalze Dicke**	5514339	155,00

HOLZKRAFT minimax fs 52es - Maximale Ausstattung für den Profi

- ▶ Mit TERSA-Schnellwechselsystem für sekundenschnelles Hobelmesserwechseln
- ▶ Ideal für anspruchsvolle Handwerker
- ▶ Die besonders langen Abrichttische ermöglichen leichtes Abrichten der Werkstücke
- ▶ Arbeitstische sind aus Grauguss, dadurch unempfindlich und dauerhaft plan

- ▶ Nach hinten gleichzeitig öffnende Abrichttische für kurze Rüstzeiten
- ▶ Schräg verzahnte Stahleinzugswalze sorgt für konstanten und gleichmäßigen Holzeinzug
- ▶ Gummi-Auszugswalze im Auslauf der Dicke sichert gleichmäßigen Holzaustrag

- ▶ Materialvorschub mit vier Geschwindigkeiten
- ▶ Hobeldickentischverstellung über Handrad mit numerischer Anzeige für die Hobelhöhe
- ▶ Das hohe Maschinengewicht sorgt für höchste Präzision und ruhigen Lauf
- ▶ Vorbereitung für Langlochbohrereinrichtung



Lieferumfang minimax fs 52es:
Abricht-Fügeanschlag mit Rundstangenführung & Hilfsanschlag
Vier Vorschubgeschwindigkeiten
Tersa-Hobelmesserwelle oder Spiralmesserwelle

minimax fs 52es Tersa
statt € 12.250,00 zzgl. MwSt.
8.959,-
€ 10.661,21 inkl. MwSt.
Art.-Nr.: 5503501

minimax fs 52es Tersa digital
statt € 13.075,00 zzgl. MwSt.
9.669,-
€ 11.506,11 inkl. MwSt.
Art.-Nr.: 5503511

Lieferumfang minimax fs 52es digital:
wie minimax fs 52es TERSA zusätzlich mit:
Motorische Höhenverstellung des Dickentisches mit Digitalanzeige

minimax fs 52es SPIRAL
statt € 12.550,00 zzgl. MwSt.
9.169,-
€ 10.911,11 inkl. MwSt.
Art.-Nr.: 5503502

minimax fs 52es SPIRAL digital
statt € 13.375,00 zzgl. MwSt.
9.829,-
€ 11.696,51 inkl. MwSt.
Art.-Nr.: 5503512



Digital-Ausführung
▶ Mit elektrischer Dickentisch-Höhenverstellung und Digitalanzeige

Technische Daten	minimax fs 52es	minimax fs 52es digital
Abrichte		
Gesamtlänge der Tische	2250 mm	2250 mm
Arbeitsbreite	520 mm	520 mm
max. Spanabnahme	5 mm	5 mm
Dicke		
Abmessungen Dickentisches	520 x 850 mm	520 x 850 mm
min./max. Arbeitshöhe	3 / 240 mm	3 / 240 mm
min. Arbeitslänge Dicke	220 mm	220 mm
Vorschubgeschwindigkeiten	5/8/12/18 m/min	5/8/12/18 m/min
Hobelwellen-Ø/Hobelmesser	120 mm / 4 St.	120 mm / 4 St.
Drehzahl	5.000 min ⁻¹	5.000 min ⁻¹
Motor 400V / 50Hz / S6 - 40%	7,0 kW (9,5PS)	7,0 kW (9,5PS)
Absaugstutzendurchmesser	120 mm	120 mm
Gewicht	695 kg	695 kg
Langlochbohrereinrichtung (Option)		
Tischgröße	470 x 230 mm	470 x 230 mm
Quer-/Längshub	160 mm / 110 mm	160 mm / 110 mm
Vertikalhub	120 mm	120 mm
Absaugstutzendurchmesser	120 mm	120 mm
Transportverpackungsschale*	TVP 2=39,00 €	TVP 2=39,00 €
Transportzuschlag	TPZ 750=100,00 €	TPZ 750=100,00 €



Tersa-Hobelmesserwelle

- Kein Einstellen und Schrauben mehr
- Hobelmesserwechsel in Sekunden
- Selbstarretierend
- Besonders geräuscharm
- Perfektes Hobelergebnis



Spiralmesserwelle

- Ziehender Schnitt, dadurch geringer Leistungsbedarf
- Sehr leise
- 84 Messer
- 15 x 15 x 2,5 mm

* Erläuterung der Verpackungszuschläge siehe Rückseite, Angaben zu TVP zzgl. MwSt.
** nicht nachrüstbar, nur bei Bestellung Neumaschine

Unverbindliche Aktionspreise
Lieferbedingungen siehe Rückseite

elite s



**Spanabnahme bereits ab 0,2 mm
(bei min. Werkstückdicke von 3 mm)
dank schrägverzahnter Einzugswalze
(Ideal für das sparsame Hobeln von Edelholz)**

**Gleichzeitiges Öffnen der
Abrichttische**

Gleichzeitiges Hochklappen der Abrichttische mit Federunterstützung für ein schnelles und bequemes Umrüsten zum Dickenhobeln in Sekunden

Festmontierte Absaughaube

- ▶ Dank der festmontierten Absaughaube ist beim Umrüsten kein Umstecken des Absaugschlauchs mehr nötig
- ▶ Zeitsparend



Abb. zeigt minimax fs 52es TERSA digital
▶ mit motorischer Höhenverstellung und Digitalanzeige

Dickentischverstellung

- ▶ über Handrad mit integrierter Anzeige (nicht bei digital)



Dickentisch

- ▶ Der Dickentisch ist auf vier großdimensionierten Spindeln gelagert, die unter allen Arbeitsbedingungen größte Stabilität gewährleisten.
- ▶ Durch die spezielle Hubvorrichtung bleibt die Tischposition auch ohne Arretierung einwandfrei erhalten.

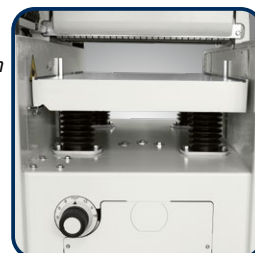

Hobelwelle

- ▶ Massive Rückschlagsicherungen verhindern den Rückschlag von Werkstücken.
- ▶ Bei dem Modell TERSA sorgt die 4-Messerwelle für ein optimales Hobelbild.



Eloxierter Abrichtanschlag aus Aluminium

- ▶ Großdimensioniert (1200 x 150 mm)
- ▶ Leicht verschiebbar
- ▶ Neigbar von 90° bis 45° über Skala
- ▶ Serienmäßig mit Hilfsanschlag zum sicheren Hobeln auch von schmalen Werkstücken



Der Materialeinzug

- ▶ Schrägverzahnte Stahleinzugschwalzen für einen konstanten und gleichmäßigen Materialeinzug ohne Abdrücke
- ▶ Mehrere Zähne greifen gleichzeitig für kraftvollen Vorschub
- ▶ Verschleißfrei im Gegensatz zu Gummieinzugschwalzen

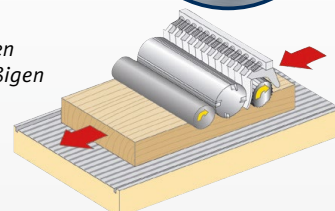

Zubehör minimax fs 52es	Art.-Nr.	VE	€ zzgl. MwSt.
Hobelmesser Standard TERSA 520mm	5270520	4	49,75/Set
Hobelmesser HSS TERSA 520mm	5271520	4	75,45/Set
Ersatzspiralmesser 15 x 15 x 2,5 mm	5514127	10	62,50/Set
Langlochbohrereinrichtung mit Bohrfutter	5514500		945,00
Fahrvorrichtung	5514108		205,00
Langlochbohrer-Set 5tlg. rechtsdrehend	5333682		69,90
Ausstattungsoption (nur bei Bestellung einer Neumaschine ab Werk)			
Motorleistung 9kW**	5514125		315,00

Zubehör



Langlochbohrereinrichtung in Guss-Ausführung
Art.-Nr.: 5514500

**HOLZKRAFT minimax f 41es – Abrichthobel mit 410 mm Hobelbreite und
HOLZKRAFT minimax f 52es – Abrichthobel mit 520 mm Hobelbreite
inkl. TERSA®-Hobelmesser-Schnellwechselsystem**

MADE IN ITALY

- ▶ Mit TERSA-Schnellwechselsystem für sekundenschnelles Hobelmesserwechseln
- ▶ Vier-Messerwelle für beste Hobelergebnisse
- ▶ Ruhiger Lauf durch Präzisionsaggregat und dank der schweren Gussausführung
- ▶ Lange Abrichttische für präzises Abrichten
- ▶ Robuste Abrichttische aus verripptem Grauguss, geschliffen und spannungsfrei, dadurch unempfindlich und dauerhaft plan

- ▶ Großer stabiler Aluminium-Abrichtanschlag mit Rundstangenführung (1200 x 150 mm), leicht verschiebar und neigbar bis 45°
- ▶ Die Neigung des Anschlags ist bequem vom Arbeitsplatz aus ablesbar
- ▶ Serienmäßig mit Hilfsanschlag
- ▶ Leistungsstarker Industriemotor
- ▶ Stabile Stahl-Graugusskonstruktion
- ▶ Langlochbohrereinrichtung nachrüstbar

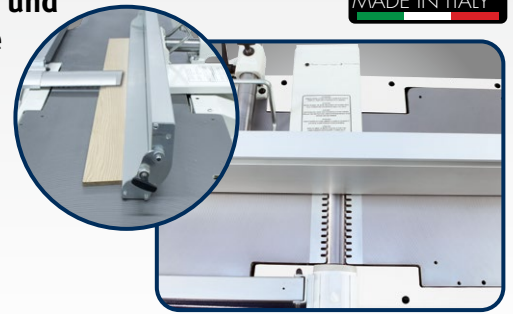

Abrichtanschlag

- Stabiler, großer Abrichtanschlag aus Aluminium (1200 x 160 mm) mit Hilfsanschlag
- Mit präziser Rundstangenführung

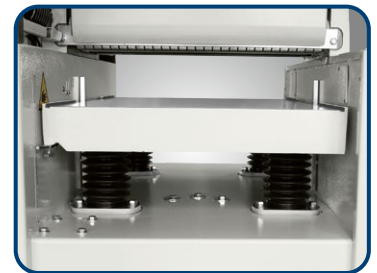

Arbeitstisch

- auf vier großdimensionierten Spindeln gelagert, die unter allen Arbeitsbedingungen größte Stabilität gewährleisten
- Durch spezielle Hubvorrichtung bleibt die Tischposition auch ohne Arretierung einwandfrei erhalten



Sehr leise



**INKLUSIVE
HILFSANSCHLAG**

minimax f 41es
Abb. zeigt Standardausführung



Sehr leise



**INKLUSIVE
HILFSANSCHLAG**

minimax f 52es
Abb. zeigt Standardausführung

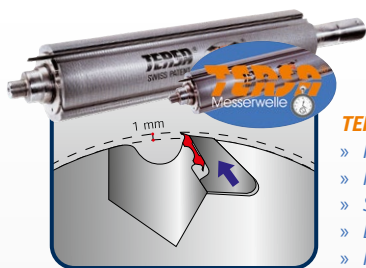

TERSA-HOBELMESSERWELLE

- » Kein Einstellen und Schrauben mehr
- » Hobelmesserwechsel in Sekunden
- » Selbstarretierend
- » Besonders geräuscharm
- » Perfektes Hobelergebnis

Lieferumfang minimax f 41es und f 52es:

- Abricht-Fügeanschlag mit Rundstangenführung
- 4-Messer-TERSA-Hobelwelle
- Hilfsanschlag für schmale Werkstücke

minimax f 41es TERSA
statt € 6.225,00 zzgl. MwSt.
5.289,-
€ 6.293,91 inkl. MwSt.
Art.-Nr.: 5503412

minimax f 52es TERSA
statt € 7.100,00 zzgl. MwSt.
5.949,-
€ 7.079,31 inkl. MwSt.
Art.-Nr.: 5503521

Technische Daten	minimax f 41es	minimax f 52es
Gesamtlänge der Abrichttische	2200 mm	2250 mm
Hobelbreite	410 mm	520 mm
Max. Spanabnahme	8 mm	8 mm
Hobelwellen-Ø/Hobelmesser	95 mm / 4 St.	120 mm / 4 St.
Drehzahl	5.000 min ⁻¹	5.000 min ⁻¹
Motorleistung 400 V/50 Hz /S6-40%	5,0 kW	5,0 kW
Absaugstutzendurchmesser	120 mm	120 mm
Gewicht	411 kg	465 kg
Transportverpackungspauschale *	TVP 2=39,00 €	TVP 2=39,00 €
Transportzuschlag	TPZ 500=70,00 €	TPZ 500=70,00 €

Spiralmesserwelle für minimax f 41es (nur ab Werk!)	Art.-Nr.	€ zzgl. MwSt.
15 x 15 x 2,5 mm 410 mm (66 Messer)	5514329	295,00
Spiralmesserwelle für minimax f 52es (nur ab Werk!)	Art.-Nr.	€ zzgl. MwSt.
15 x 15 x 2,5 mm 520 mm (84 Messer)	5514126	259,00
Ersatzspiralmesser 15 x 15 x 2,5 mm (VE 10)	5514127	62,50/Set

Zubehör minimax f 41es / minimax f 52es	Art.-Nr.	€ zzgl. MwSt.
Elite-Longlochbohrereinrichtung mit Absaughaube und Wescott-Bohrfutter 0-16 mm	5514500	945,00
Ausstattungsoptionen** minimax f 52es	Art.-Nr.	€ zzgl. MwSt.
Motorleistung 7 kW (9,5PS) mit zusätzlicher Stern-Dreieckschaltung	5514155	435,00

* Erläuterung der Verpackungszuschläge siehe Rückseite, Angaben zu TVP zzgl. MwSt.
** nicht nachrüstbar, nur bei Bestellung Neumaschine

Unverbindliche Aktionspreise
Lieferbedingungen siehe Rückseite

**HOLZKRAFT minimax s 41es – Dickenhobel mit 410 mm Hobelbreite und
HOLZKRAFT minimax s 52es – Dickenhobel mit 520 mm Hobelbreite
inkl. TERSA®-Hobelmesser-Schnellwechselsystem**

MADE IN ITALY

elite s

- ▶ Mit TERSA-Schnellwechselsystem für sekundenschnelles Hobelmesserwechseln
- ▶ Vier-Messerwelle für beste Hobelergebnisse
- ▶ Ruhiger Lauf durch Präzisionsaggregat und dank der schweren Gussausführung
- ▶ Vordere Stahl-Einzugswalze mit Schrägverzahnung für einen optimalen Vorschub
- ▶ Satinierte Stahlauszugswalze, optional mit Gummiwalze im Auszug

- ▶ Der Arbeitstisch ist auf vier großen Säulen gelagert, die unter allen Arbeitsbedingungen größte Stabilität gewährleisten
- ▶ Die Dickentischverstellung erfolgt über ein Handrad mit numerischer Anzeige für die eingestellte Hobelhöhe (1/10 mm genau)
- ▶ Serienmäßig mit zwei Vorschubgeschwindigkeiten komfortabel wählbar von der Bedienerfront aus
- ▶ Leistungsstarker Industriemotor
- ▶ Stabile Stahl-Graugusskonstruktion



Sehr leise



Arbeitstisch

- auf vier großdimensionierten Spindeln gelagert, die unter allen Arbeitsbedingungen größte Stabilität gewährleisten
- Durch spezielle Hubvorrichtung bleibt die Tischposition auch ohne Arretierung einwandfrei erhalten



minimax s 41es
Abb. zeigt Standardausführung



minimax s 52es
Abb. mit Option „2 Rollen in Dickentisch“ (Art.-Nr.: 5514152)



Option für S41

Motorische Dickentischhöhenverstellung

- Höhenverstellung des Dickentisches motorisch mit elektronischer Anzeige
- für größere Präzision und mehr Bedienerfreundlichkeit
- nur ab Werk erhältlich

Lieferumfang minimax s 41es TERSA:

- Zwei Vorschubgeschwindigkeiten
- 4-Messer-TERSA-Hobelwelle

Lieferumfang minimax s 52es TERSA:

- Vier Vorschubgeschwindigkeiten
- 4-Messer-TERSA-Hobelwelle
- Motorische Höhenverstellung des Dickentisches mit Digitalanzeige
- Gummi-Auszugswalze

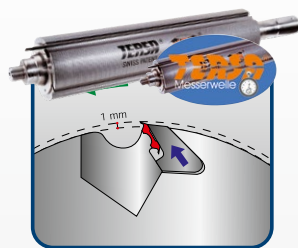

minimax s 41es
statt € 5.990,00 zzgl. MwSt.
5.239,-
€ 6.234,41 inkl. MwSt.
Art.-Nr.: 5503413

minimax s 52es
statt € 8.490,00 zzgl. MwSt.
7.259,-
€ 8.638,21 inkl. MwSt.
Art.-Nr.: 5503526

Technische Daten	minimax s 41es	minimax s 52es
Abmessungen Dickentisch	423 x 775 mm	520 x 850 mm
Hobelbreite	410 mm	520 mm
max. Spanabnahme	5 mm	5 mm
min. Arbeitslänge	180 mm	220 mm
min./max. Arbeitshöhe	3/240 mm	3/240 mm
Hobelwellen-Ø/Hobelmesser	95 mm / 4 St.	120 mm / 4 St.
Vorschubgeschwindigkeit	6/12 m/min	5/8/12/18 m/min
Drehzahl	5.000 min ⁻¹	5.000 min ⁻¹
Motorleistung 400 V/50 Hz/S6-40%	5,0 kW	7,0 kW
Absaugstutzendurchmesser	120 mm	120 mm
Gewicht	361 kg	455 kg
Abmessung (L x B)	1070 x 900 mm	1440 x 1080 mm
Transportverpackungspauschale*	TVP 2=39,00 €	TVP 2=39,00 €
Transportzuschlag	TPZ 400=60,00 €	TPZ 500=70,00€

AIGNER-Tischverlängerung (Länge 1100 mm)	Art.-Nr.	€ zzgl. MwSt.
ohne Queranschlag, ohne Befestigungsschiene	5850112	142,55
Mit Queranschlag, ohne Befestigungsschiene	5850113	171,65
Mit Queranschlag, mit Befestigungsschiene	5850114	185,10

Spiralmesserwelle für minimax s 41es (nur ab Werk!)	Art.-Nr.	€ zzgl. MwSt.
15 x 15 x 2,5 mm 410 mm (66 Messer)	5514329	295,00

Spiralmesserwelle für minimax s 52es (nur ab Werk!)	Art.-Nr.	€ zzgl. MwSt.
15 x 15 x 2,5 mm 520 mm (84 Messer)	5514126	259,00
Ersatzspiralmesser 15 x 15 x 2,5 mm (VE 10)	5514127	62,50/Set



Ausstattungsoptionen** minimax s 41es	Art.-Nr.	€ zzgl. MwSt.
Motorische Dickentischhöhenverstellung mit Digitalanzeige	5514110	799,00
Gummi-Auszugswalze	5514112	155,00
Motorleistung 7 kW (S6)	5514111	435,00

Ausstattungsoptionen** minimax s 52es	Art.-Nr.	€ zzgl. MwSt.
2 Rollen in Dickentisch (max. Hobelhöhe 230 mm)	5514152	540,00
Motorleistung 9 kW	5514153	335,00

HOLZKRAFT minimax t 45c - preisgünstige Tischfräse mit starrer Frässpindel und Graugussarbeitstisch

- ▶ Stabile Stahl-Graugusskonstruktion
- ▶ Mit starrer Frässpindel
- ▶ 3 Spindeldrehzahlen
- ▶ Frässpindel mit Rechts-Linkslauf
- ▶ Groß dimensioniertes Fräsaggregat aus

- Grauguss, direkt am Tisch befestigt
- ▶ Mit Absaughaube unter dem Arbeitstisch für eine bessere Absaugung
- ▶ Solider und präziser Graugusstisch

- ▶ Schneller und problemloser Geschwindigkeitswechsel
- ▶ Leistungsstarker Motor
- ▶ Serienmäßige Bogenfrässchutzhaube



minimax t 45c LL

· Abb. zeigt Ausführung mit Tischverlängerung rechts und links sowie ausziehbarer Werkstückauflage (bis 1950 x 550 mm) an der Maschinenfront

minimax t 45c

· Abb. zeigt Standardausstattung

Lieferumfang minimax t 45c
Bogenfrässchutzhaube
Aluminium-Anschlagbacken

Lieferumfang minimax t 45c LL
zusätzlich zu classic: Tischverlängerung rechts und links, ausziehbarer Werkstückauflage

minimax t 45c
statt € 3.650,00 zzgl. MwSt.
2.689,-
€ 3.199,91 inkl. MwSt.
Art.-Nr.: 5502044

minimax t 45c LL
statt € 3.975,00 zzgl. MwSt.
2.979,-
€ 3.545,01 inkl. MwSt.
Art.-Nr.: 5502049

Technische Daten	minimax t 45c	minimax t 45c LL
Arbeitstischabmessungen	1000 x 575 mm	1950 x 550 mm
max. Spindelüberstand über Tisch	130 mm	130 mm
Nutzlänge der Spindel	100 mm	100 mm
max. Werkzeug-Ø absenkbar	180 mm	180 mm
Spindeldorn-Ø	30 mm	30 mm
Spindeldrehzahl	3500/7000/ 10000 min ⁻¹	3500/7000/ 10000 min ⁻¹
Motorleistung 400 V / 50 Hz / S6 - 40%	5,0 kW	5,0 kW
Gewicht	240 kg	240 kg
Absaugstutzendurchmesser	2 x 120 mm	2 x 120 mm
Transportverpackungspauschale *	TVP 1=19,00 €	TVP 2=39,00 €

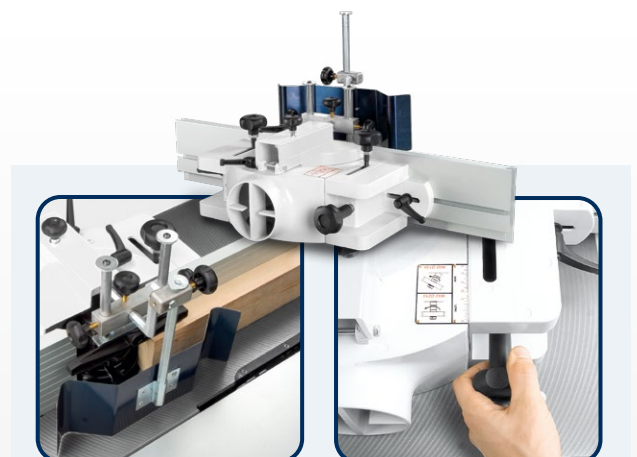

· Der Standard-Frässchutz ist für maximale Sicherheit serienmäßig mit einer höhenverstellbaren Führungsschiene und Schutzblech ausgestattet.

· Exakter Fräsanschlag mit einer Schnellverstellung und einer Feineinstellung mit Skala an der Anschlagbacke

Zubehör minimax t 45c	Art.-Nr.	€ zzgl. MwSt.
Tischverlängerung für eine Seite	5510326	125,00
Systemanschlagbacken 500 mm**	5851000	519,00
Systemanschlagbacken 650 mm**	5851650	599,00

Unverbindliche Aktionspreise
Lieferbedingungen siehe Rückseite

* Erläuterung der Verpackungszuschläge siehe Rückseite, Angaben zu TVP zzgl. MwSt.
** Zur Selbstmontage. Je nach Maschinenmodell können kleine Montagearbeiten anfallen

classic

HOLZKRAFT minimax tw 45c mit Aluminiumschiebeschlitten und schwenkbarer Frässpindel - hohe Leistung bei geringer Investition

- ▶ Stabile Stahl-Graugusskonstruktion
- ▶ Schwenkbare Frässpindel nach hinten
- ▶ 4 Spindeldrehzahlen
- ▶ Serienmäßig mit Rechts-Linkslauf der Frässpindel
- ▶ Groß dimensioniertes Fräsaggregat aus Grauguss, direkt am Tisch befestigt
- ▶ Solider und präziser Graugusstisch
- ▶ Schneller und problemloser Geschwindigkeitswechsel
- ▶ Leistungsstarker Industriemotor
- ▶ Serienmäßige Bogenfrässchutzhaube



▶ Der Frässchutz ist für maximale Sicherheit serienmäßig mit einer höhenverstellbaren Führungsschiene und Schutzblech ausgestattet



minimax twf 45c mit
· Tischausleger auf Schwenkarm



minimax tw 45c
· Standardausstattung mit Gehrungsanschlag

Lieferumfang minimax tw 45c
Bogenfrässchutzhaube
Aluminium-Anschlagbacken
Eloxiertes Aluminium-Schiebeschlitten
Teleskop-Gehrungsanschlag mit Anschlagbacken

Lieferumfang minimax twf 45c
Wie W-Ausführung, jedoch statt mit Teleskop-Gehrungsanschlag mit Tischausleger mit Teleskop-Ablänganschlag mit Klappanschlägen

Technische Daten	minimax tw 45c	minimax twf 45c
Arbeitstischabmessungen	1000 x 435 mm	1000 x 435 mm
Abmessung Alu-Schiebeschlitten	1000 x 270 mm	1000 x 270 mm
max. Spindelüberstand über Tisch	130 mm	130 mm
Nutzlänge der Spindel	108 mm	108 mm
Spindelneigung	0° bis -45°	0° bis -45°
max. Werkzeug-Ø absenkbar	180 mm	180 mm
Spindeldorn-Ø	30 mm	30 mm
Spindeldrehzahl	3500 / 6000 / 8000 / 10.000 min ⁻¹	3500 / 6000 / 8000 / 10.000 min ⁻¹
Motorleistung 400 V / 50 Hz / S6 - 40%	5,0 kW	5,0 kW
Gewicht	290 kg	310 kg
Absaugstutzendurchmesser	2 x 120 mm	2 x 120 mm
Transportverpackungspauschale *	TVP 1=19,00 €	TVP 1=19,00 €

minimax tw 45c
statt € 5.200,00 zzgl. MwSt.
3.879,-
€ 4.616,01 inkl. MwSt.
Art.-Nr.: 5502045

minimax twf 45c
statt € 5.850,00 zzgl. MwSt.
4.279,-
€ 5.092,01 inkl. MwSt.
Art.-Nr.: 5502046

Grauguss-Fräsaggregat

- ▶ Beidseitig direkt am Frästisch befestigt
 - ▶ Frässpindel weit oben mit Präzisionskugellager, dadurch geringstmögliche Lagerbelastung und höchstmögliche Lebensdauer
 - ▶ Drei Fräsengeschwindigkeiten von 3.500 bis 10.000 min⁻¹
- Leistungsstarke Motoren**
Mit leistungsstarkem Drehstrom-Motor ausgestattet



▶ Tischverlängerung für T 45 W
▶ beidseitig passend
Art.-Nr.: 5510326

Zubehör minimax t 45c	Art.-Nr.	€ zzgl. MwSt.
Zapfenfrästisch mit Schutzhaube	5510318	265,00
Tischverlängerung (beidseitig passend)	5510326	125,00
Systemanschlagbacken 500 mm**	5851000	519,00
Systemanschlagbacken 650 mm**	5851650	599,00

HOLZKRAFT minimax t 55 es - die professionelle Handwerkermaschine mit schwenkbarer Frässpindel und 4 Geschwindigkeiten. M Digital: motorisch höhenverstellbar und schwenkbar.

- ▶ Stabile Stahl-Graugusskonstruktion
- ▶ Großdimensioniertes Fräsaggregat aus Grauguss, nach hinten schwenkbar
- ▶ Anzeige der Fräsengeschwindigkeiten durch LEDs

- ▶ Schneller, problemloser Geschwindigkeitswechsel über Exzenterspannung
- ▶ Rechts-Linkslauf
- ▶ Anzeige Höhe und Neigung 1/10 mm genau

- ▶ Fräsanschlag in schwerer Profiausführung: mit Feineinstellung über Zahnstange, mit numerischer Anzeige, Alu-Anschlagbacken, 3-fach positionierbar für schnelle Wiederholung der Einstellung



Fräsanschlag

- ▶ Schwere Profi-Ausführung
- ▶ Mit Feineinstellung
- ▶ 3-fach positionierbar für schnelle Wiederbringung der Einstellung
- ▶ Mit Feineinstellung über Zahnstange, numerischer Anzeige und Alu-Fräsanschlagbacken

Lieferumfang minimax t 55es

Standardausführung:
Aluminium-Fräsanschlagbacken
Bogenfrässchutzhaube

minimax t 55 es
statt € 8.290,00 zzgl. MwSt.

6.149,-

€ 7.317,31 inkl. MwSt.
Art.-Nr.: 5502251

Lieferumfang minimax t 55 es LL

wie minimax t 55es und zusätzlich:
mit Tischverlängerung
links und rechts

minimax t 55 es LL
statt € 9.900,00 zzgl. MwSt.

7.349,-

€ 8.745,31 inkl. MwSt.
Art.-Nr.: 5502252

minimax t 55 es

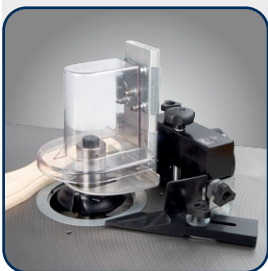

Bogenfrässchutzhaube

- ▶ Serienmäßig im Lieferumfang enthalten ist die Bogenfrässchutzeinrichtung

Lieferumfang minimax t 55 es M Digital

M Digital Ausführung mit motorisch höhenverstellbarer und schwenkbarer Frässpindel
Mit Digitalanzeige der eingestellten Werte für eine hohe Wiederholgenauigkeit
Geschwindigkeitsanzeige an der Maschinenfront über LED

minimax t 55 es M Digital
statt € 9.850,00 zzgl. MwSt.

7.299,-

€ 8.685,81 inkl. MwSt.
Art.-Nr.: 5502253

minimax t 55 es LL M Digital
statt € 11.450,00 zzgl. MwSt.

8.399,-

€ 9.994,81 inkl. MwSt.
Art.-Nr.: 5502254

Lieferumfang minimax t 55 es LL M Digital

wie minimax t 55 es M Digital und zusätzlich:
mit Tischverlängerung links und rechts

Technische Daten

Technische Daten	minimax t 55 es
Maße des Arbeitstisches (Grundmodell)	1080 x 655 mm
Maße des Arbeitstisches (Modelle LL)	2500 x 655 mm
Nutzlänge der Spindel	125 mm
max. Werkzeugdurchmesser	240 mm
max. Werkzeugdurchmesser absenkbar	230 mm
max. Werkzeug-Ø Zapfenfräser	320 mm
Spindelneigung	0° bis -45°
Spindeldrehzahl	3500/6000/8000/10.000 min ⁻¹
Motorleistung 400 V / 50 Hz / S6 - 40%	5,0 kW
Absaugstutzendurchmesser	2 x 120 mm
Transportverpackungspauschale *	TVP 1=19,00 €
	LL-Modelle: TVP 2=39,00 €
Transportzuschlag	TPZ600=85,00€



M Digital Ausführung

- ▶ mit motorisch höhenverstellbarer und schwenkbarer Frässpindel

minimax t 55 es LL M Digital



Passende Vorschubapparate
finden Sie auf S. HE-32

elite s



minimax twf 55 es M 3 UP



Schwenkbares Bedienpult

- ▶ Sehr einfache Bedienung dank der intuitiven Funktionstasten
- ▶ Integrierter und schneller Abruf der Maschinenfunktionen zur Optimierung der Produktivität und effektiven Ausnutzung aller Möglichkeiten der Maschinen



Flex One Fräsanschlag:

- ▶ Automatische Verstellung des gesamten Fräsanschlags in Bezug auf den Werkzeugdurchmesser
- ▶ Manuelle Einstellung der Spanabnahme am Einlaufanschlag über Handrad mit mechanischer Digitalanzeige
- ▶ Wegschwenkeinrichtung vom Arbeitstisch
- ▶ Aluminiumanschlagbacken mit Verbindungsleisten
- ▶ 250 mm max. Werkzeugdurchmesser

tw 55 es M 3 UP
statt € 11.900,00 zzgl. MwSt.
8.859,-
€ 10.542,21 inkl. MwSt.
Art.-Nr.: 5502265

twf 55 es M 3 UP
statt € 12.390,00 zzgl. MwSt.
9.259,-
€ 11.018,21 inkl. MwSt.
Art.-Nr.: 5502266

Lieferumfang minimax tw 55 es M 3 UP
Bogenfrässchutzhaube
Schwenkbares Bedienpult
Flex One" Fräsanschlag

Lieferumfang minimax twf 55 es M 3 UP
wie minimax tw 55 es M 3 UP
und zusätzlich:
Mit Ausleger und Auflagetisch



Option
Schwenkarm mit Steckdose zum Anbringen eines Vorschubapparates an der Maschinenrückseite (Abb. ähnlich)
Art.-Nr.: 5515560



Zubehör
HOLZKRAFT-Systemanschlagbacken - optimaler Schutz auf jeder Tischfräse, individuell einstellbar auf die jeweilige Aufgabe
Art.-Nr.: 5851000



Integralanschlag 2 x 500 mm
Art.-Nr.: 5850223



Integralanschlag 2 x 650 mm
Art.-Nr.: 5850243

Grauguss-Fräsaggregat

- ▶ Beidseitig direkt am Frästisch befestigt
 - ▶ Frässpindel weit oben mit Präzisionskugellager, dadurch geringstmögliche Lagerbelastung und höchstmögliche Lebensdauer
 - ▶ Drei Fräsgeschwindigkeiten von 3.500 bis 10.000 min⁻¹
- Leistungsstarke Motoren**
Mit leistungsstarkem Drehstrom-Motor ausgestattet



Zubehör	Art.-Nr.	€ zzgl. MwSt.
Ersatzwerkzeugdom Ø 30mm (nur mit 5515557)	5515558-30	260,00
Ersatzwerkzeugdom Ø 40mm (nur mit 5515557)	5515558-40	260,00
Sicherheits-Systemanschlagbacken 500 mm*	5851000	519,00
Ersatzwerkzeugdom mit Spannzangenträger (nur mit 5515557)	5515563	250,00
Integralanschlag 2 x 500 mm	5850223	1.017,25
Integralanschlag 2 x 650 mm	5850243	1.184,05
Mehrpriis-Ausstattung**	Art.-Nr.	€ zzgl. MwSt.
Schnellwechsel-Frässpindel	5515557	290,00
Schwenkarm für Vorschubapparat mit Steckdose	5515560	510,00
Motorleistung 7,0 kW	5515561	470,00

Unverbindliche Aktionspreise
Lieferbedingungen siehe Rückseite

*Zur Selbstmontage (siehe Montageanleitung)
**nicht nachrüstbar, nur bei Bestellung Neumaschine

HOLZKRAFT minimax tw 55es - die professionelle Handwerkermaschine mit schwenkbarer Frässpindel und 4 Geschwindigkeiten. M Digital: motorisch höhenverstellbar und schwenkbar.



- ▶ Stabile Stahl-Graugusskonstruktion
- ▶ Großdimensioniertes Fräsaggregat aus Grauguss, nach hinten schwenkbar
- ▶ Anzeige der Fräsengeschwindigkeiten durch LEDs

- ▶ Schneller, problemloser Geschwindigkeitswechsel über Exzentrerspannung
- ▶ Rechts-Linkslauf
- ▶ Anzeige Höhe und Neigung 1/10 mm genau
- ▶ Fräsanschlag in schwerer Profiausführung: mit Feineinstellung über Zahnstange, mit

- numerischer Anzeige, Alu-Anschlagbacken, 3-fach positionierbar für schnelle Wiederholung der Einstellung
- ▶ W-Ausführungen: mit breitem Schiebescchlitten dadurch mehr Auflagefläche



Fräsanschlag

- Schwere Profi-Ausführung
- Mit Feineinstellung
- 3-fach positionierbar für schnelle Wiederbringung der Einstellung
- Mit Feineinstellung über Zahnstange, numerischer Anzeige und Alu-Fräsanschlagbacken

minimax tw 55es

minimax tw 55es
statt € 8.700,00 zzgl. MwSt.
6.349,-
€ 7.555,31 inkl. MwSt.
Art.-Nr.: 5502260

Lieferumfang minimax tw 55es:
Aluminium-Schiebeschlitten
Fräsanschlag mit Niederhalter und Schutzabdeckung, Aluminium-Fräsanschlagbacken
Teleskop-Gehrungsanschlag
Bogenfrässchutzhaube
Exzentrerspanner
Griff für Schiebescchlitten



minimax tw 55es M digital
statt € 10.150,00 zzgl. MwSt.
7.659,-
€ 9.114,21 inkl. MwSt.
Art.-Nr.: 5502262

Lieferumfang minimax tw 55es M digital:
wie minimax tw 55es und zusätzlich:
M Digital Ausführung mit motorisch höhenverstellbarer und schwenkbarer Frässpindel
Mit Digitalanzeige der eingestellten Werte für eine hohe Wiederholgenauigkeit
Geschwindigkeitsanzeige an der Maschinenfront über LED

minimax tw 55es M digital

Technische Daten	minimax tw 55es
Maße des Arbeitstisches (Grundmodell)	1080 x 655 mm
Maße des Arbeitstisches (Modelle W)	1200 x 530 mm
Abmessungen Formatschiebeschlitten	1200 x 360 x 142 mm
Nutzlänge der Spindel	125 mm
max. Werkzeugdurchmesser	240 mm
max. Werkzeugdurchmesser absenkbar	230 mm
max. Werkzeug-Ø Zapfenfräser	320 mm
Spindelneigung	0° bis -45°
Spindeldrehzahl	3500/6000/8000/10.000 min ⁻¹
Motorleistung 400 V / 50 Hz / S6 - 40%	5,0 kW
Absaugstutzendurchmesser	2 x 120 mm
Transportverpackungspauschale *	TVP 1=19,00 €
Transportzuschlag	TPZ600=85,00€

Grauguss-Fräsaggregat

- ▶ Beidseitig direkt am Frästisch befestigt
- ▶ Frässpindel weit oben mit Präzisionskugellager, dadurch geringstmögliche Lagerbelastung und höchstmögliche Lebensdauer
- ▶ Vier Fräsengeschwindigkeiten von 3.500 bis 10.000 min⁻¹

Leistungsstarke Motoren

Mit leistungsstarkem Drehstrom-Motor ausgestattet



Unverbindliche Aktionspreise
Lieferbedingungen siehe Rückseite

* Erläuterung der Verpackungszuschläge siehe Rückseite, Angaben zu TVP zzgl. MwSt.

elite s



minimax twf 55es
statt € 9.250,00 zzgl. MwSt.
6.699,-
€ 7.971,81 inkl. MwSt.
Art.-Nr.: 5502261

Lieferumfang minimax twf 55es:
mit Alu-Schiebeschlitten, Supportausleger auf Schwenkarm sowie Alu-Teleskopanschlag mit Profi-Klappanschlägen
Abb. mit optionaler Tischverlängerung

minimax twf 55es
Abb. mit optionaler Tischverlängerung,
Art.-Nr.: 5515556



Option
Schwenkarm mit Steckdose zum Anbringen eines Vorschubapparates an der Maschinenrückseite (Abb. ähnlich)
Art.-Nr.: 5515560



Zubehör
Teleskopverlängerungen für Tischfräsen
► Für die Bearbeitung von großdimensionierten Werkstücken
Art.-Nr.: 5515556



minimax twf 55es M digital
statt € 10.675,00 zzgl. MwSt.
7.959,-
€ 9.471,21 inkl. MwSt.
Art.-Nr.: 5502263

Lieferumfang minimax twf 55es M digital wie minimax twf 55es und zusätzlich:
M Digital Ausführung mit motorisch höhenverstellbarer und schwenkbarer Frässpindel
Mit Digitalanzeige der eingestellten Werte für eine hohe Wiederholgenauigkeit
Geschwindigkeitsanzeige an der Maschinenfront über LED

minimax twf 55es M digital
► mit motorisch höhenverstellbarer und schwenkbarer Frässpindel
► Mit Digitalanzeige der eingestellten Werte

Bogenfrässhutzhäube
► Serienmäßig im Lieferumfang enthalten ist die Bogenfrässhutzhäube



Zubehör
Zapfenfrästisch mit Schutzhaube
Art.-Nr.: 5515562



Zubehör
Systemanschlagbacken - optimaler Schutz auf jeder Tischfräse, individuell einstellbar auf die jeweilige Aufgabe
Art.-Nr.: 5851000



Aluminium-Schiebeschlitten
► Schiebeschlitten wird durch tausendfach bewährtes Kugelkontaktsystem hochpräzise und leichtgängig geführt
► Zehn Jahre HOLZKRAFT-Garantie* auf Verschleiß der gehärteten Führungsbahnen



10
Jahre
Garantie

Zubehör	Art.-Nr.	€ zzgl. MwSt.
Zapfenfrästisch mit Schutzhaube für Werkzeug Ø 275 mm	5515562	370,00
Tischverlängerung beidseitig zum Profilieren	5515556	295,00
Ersatzwerkzeugdom Ø 30mm (nur mit 5515557)	5515558-30	260,00
Ersatzwerkzeugdom Ø 40mm (nur mit 5515557)	5515558-40	260,00
Sicherheits-Systemanschlagbacken 500 mm***	5851000	519,00
Ersatzwerkzeugdom mit Spannzangenträger (nur mit 5515557)	5515563	250,00
Mehrpriis-Ausstattung**	Art.-Nr.	€ zzgl. MwSt.
Schiebeschlittenlänge 2.250 mm (nur für 5502260, 5502262)	5515570	850,00
Schnellwechsel-Frässpindel	5515557	290,00
Schwenkarm für Vorschubapparat mit Steckdose	5515560	510,00
Motorleistung 7,0 kW	5515561	470,00

HOLZKRAFT Vorschubapparate - Qualität vom weltgrößten Hersteller



► Vorschubapparate serienmäßig mit Zählwerk für Höhenverstellung! (außer bei VSA 38 EL und VSA 48 EL)



► Mit besonders robuster und massiver Stativ-Klemmung für größte Stabilität im täglichen Einsatz (VSA 38L / 48L)



► Verbesserte Schnellklemmhebel (außer bei VSA 38 EL und VSA 48 EL)



VSA 38 L
statt € 969,00 zzgl. MwSt.
799,-
€ 950,81 inkl. MwSt.
Art.-Nr.: 5114500



VSA 38 EL
empfohlen für Tischfräse
HOLZKRAFT minimax t 45c /
t 45c LL / tw 45c / twf 45c

VSA 38 EL
statt € 759,00 zzgl. MwSt.
679,-
€ 808,01 inkl. MwSt.
Art.-Nr.: 5114501



VSA 48 L
statt € 1.055,00 zzgl. MwSt.
899,-
€ 1.069,81 inkl. MwSt.
Art.-Nr.: 5115500



VSA 48 EL
empfohlen für Tischfräse
HOLZKRAFT minimax tw 55es

VSA 48 EL
statt € 889,00 zzgl. MwSt.
729,-
€ 867,51 inkl. MwSt.
Art.-Nr.: 5115501

Technische Daten	VSA 38 L	VSA 48 L	VSA 38 EL	VSA 48 EL
max. Ausladung	1050 mm	1050 mm	1050 mm	1050 mm
Vorschubrollen	3 St.	4 St.	3 St.	4 St.
Rollendurchmesser	120 mm	120 mm	120 mm	120 mm
Rollenbreite	60 mm	60 mm	60 mm	60 mm
Federweg der Rollen	25 mm	25 mm	25 mm	25 mm
Geschwindigkeiten	2/4/5,5/6,7/11/ 12/15/30 m/min	2/4/5,5/6,7/11/ 13/16,5/33 m/min	2/4/5/6/10/ 12/15/30 m/min.	2/4/5/6/10/ 13/16,5/33 m/min.
Motorleistung 50 Hz	0,75 kW/400 V	0,75 kW/400 V	0,75 kW/400 V	0,75 kW/400 V
Gewicht	65 kg	70 kg	65 kg	70 kg

Zubehör	Art.-Nr.	€ zzgl. MwSt.
Ersatzrollen Ø 120 mm (Breite 60 mm) für VSA 38L/48L/68L	5114059	16,00

Universal-Abklappeinrichtung	Art.-Nr.	€ zzgl. MwSt.
Zum einfachen Abklappen des Vorschubapparates speziell auf Tischfräsen zur Selbstmontage	5117000	249,00



Unverbindliche Aktionspreise
Lieferbedingungen siehe Rückseite

Vorschubapparate VSA 300 DC / VSA 400 DC mit stufenloser Geschwindigkeitsregulierung

- ▶ Für horizontalen und vertikalen Einsatz
- ▶ Vorschubgeschwindigkeit stufenlos wählbar von 2 – 22 m/min – auch unter Belastung möglich
- ▶ Serienmäßig mit Rechts-/Linkslauf
- ▶ Langlebige Polyurethan-Vorschubrollen
- ▶ Stativ serienmäßig mit verlängertem Auslegearm
- ▶ Mit besonders robuster Stativklemmung für größte Stabilität
- ▶ Individuell schwenk- und einstellbar
- ▶ Metallgehäuse



▶ Vorschubgeschwindigkeit stufenlos wählbar von 2 – 22 m/min



VSA 300 DC
statt € 1.135,00 zzgl. MwSt.
919,-
€ 1.093,61 inkl. MwSt.
Art.-Nr.: 5110303



▶ Vorschubgeschwindigkeit stufenlos wählbar von 2 – 22 m/min



VSA 400 DC
statt € 1.250,00 zzgl. MwSt.
1.019,-
€ 1.212,61 inkl. MwSt.
Art.-Nr.: 5110403

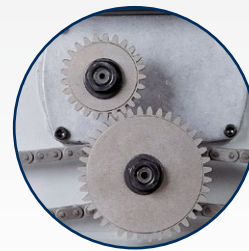

▶ Vier weitere Geschwindigkeiten durch Wechselgetriebe



▶ Serienmäßiger Rechts-Links-Lauf mit zwei Geschwindigkeiten



VSA 300
statt € 2.200,00 zzgl. MwSt.
1.849,-
€ 2.200,31 inkl. MwSt.
Art.-Nr.: 5116300



VSA 400
statt € 2.499,00 zzgl. MwSt.
1.949,-
€ 2.319,31 inkl. MwSt.
Art.-Nr.: 5116400

Technische Daten	VSA 300 DC	VSA 400 DC	VSA 300	VSA 400
max. Ausladung	1050 mm	1050 mm	1050 mm	1050 mm
Vorschubrollen	3 St.	4 St.	3 St.	4 St.
Rollendurchmesser	120 mm	120 mm	120 mm	120 mm
Rollenbreite	60 mm	60 mm	2x 25 mm	2x 25 mm
Federweg der Rollen	18 mm	18 mm	20 mm	20 mm
Geschwindigkeiten	2-22 m/min stufenlos	2-22 m/min stufenlos	2-17 m/min stufenlos	2-17 m/min stufenlos
Motorleistung 50 Hz	375 Watt/400 V	375 Watt/400 V	0,56 kW/400 V	0,56 kW/400 V
Gewicht	64,5 kg	67,5 kg	82 kg	91 kg

Zubehör	Art.-Nr.	€ zzgl. MwSt.	Zubehör	Art.-Nr.	€ zzgl. MwSt.
Ersatzrollen Ø 120 mm (Breite 60 mm) ohne Felge, nur PU	5114061	9,00	Werkseitige Montage vor Auslieferung	5110102	132,00
Ø 120 mm (Breite 25 mm) für VSA 300/400	5116312	16,00	Montage VSA Schwenkeinrichtung ohne Elektroanschluss	5110103	99,00
Ø 120 mm für VSA 300 DC/400 DC	5114064	14,00			

HOLZKRAFT minimax st 1g - kombinierte Säge-Fräsmaschine mit schwenkbarem Sägeblatt, starrer Frässpindel und Format-Schiebeschlitten aus eloxiertem Aluminium

- ▶ Arbeitstisch aus stark verripptem Grauguss und Untergestell aus geschweißtem Stahl garantieren Verwindungssteifigkeit und vibrationsfreies Arbeiten

- ▶ Zwei unabhängige Motoren für jedes Arbeitsaggregat
- ▶ Format-Schiebeschlitten aus eloxiertem Aluminium für höchste Schnittpräzision

- ▶ Schwenkbares Sägeblatt
- ▶ Fräsaggregat mit zwei Geschwindigkeiten
- ▶ Zwei unabhängige Motoren für jedes Arbeitsaggregat



Format-Schiebeschlitten

- ▶ Mit Gradskala und Alu-Ablänganschlag für Winkelschnitte bei Platten und großen Werkstücken



Sägeaggregatverstellung

- ▶ Manuelle Höhen- und Schrägverstellung des Sägeaggregats über Sterngriff
- ▶ Genaue Positionierung anhand einer Skala

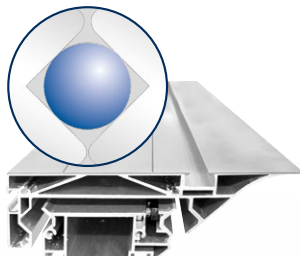

Aluminium-Schiebeschlitten

- ▶ Schiebeschlitten wird durch tausendfach bewährtes Kugelkontaktsystem hochpräzise und leichtgängig geführt

mit Klappanschlag



minimax st 1g

minimax st 1g
statt € 3.575,00 zzgl. MwSt.
3.119,-
€ 3.711,61 inkl. MwSt.
Art.-Nr.: 5501048

Grauguss-Frässaggregat

- ▶ Frässpindel weit oben mit Präzisionskugellagern gelagert, dadurch geringstmögliche Lagerbelastung und höchstmögliche Lebensdauer
- ▶ 2 Fräsgeschwindigkeiten



Technische Daten	minimax st 1g
Tischabmessungen (Guss)	1040 x 224 mm
Besäumlänge	1200 mm
max. Sägeblatt-Ø	250 mm
max. Schnitthöhe bei 90°/45°	67 / 40 mm
max. Ablängbreite	1200 mm
Sägeblattschwenkung	90° - 45°
Schnittbreite	700 mm
Drehzahl	4000 min ⁻¹
Motorleistung 400V/50Hz/S6-40%	2 x 1,8 kW
Absaugstutzen-Ø	120 mm
Absaugstutzen-Ø Sägeblattschutz	60 mm
Tischfräse	
Spindelschwenkung	90° starr
Nutzlänge der Spindel	72 mm
max. Werkzeug-Ø	160 mm
max. Zapfenwerkzeug-Ø	200 mm
max. Werkzeug-Ø versenkbar	150 mm
Drehzahlen	5000 / 7500 min ⁻¹
Transportverpackungspauschale *	TVP 1=19,00 €

Sägeblattset	Art.-Nr.	€ zzgl. MwSt.
Ø mm Bohrung Schnittb. Zähne Art		
Sägeblattset 1 Ø250mm	5260250	149,00
250 30 mm 3,2 mm 18		Flachzahn
250 30 mm 3,2 mm 40		Wechselzahn
250 30 mm 3,2 mm 48		Dach Hohlzahn

Zubehör minimax st 1g	Art.-Nr.	€ zzgl. MwSt.
Wendenschlagbacken aus Aluminium 500 mm	5852000	210,00
Zapfenschnidschlitten und -haube (max. Werkzeug-Ø 200 mm)	5510037	259,00



HOLZKRAFT minimax st 3c - kombinierte Säge-Fräsmaschine mit schwenkbarem Sägeblatt, schwenkbarer Frässpindel und Format-Schiebeschlitten aus eloxiertem Aluminium

MADE IN ITALY

- ▶ Arbeitstisch aus stark verripptem Grauguss und Untergestell aus geschweißtem Stahl garantieren Verwindungssteifigkeit und vibrationsfreies Arbeiten

- ▶ Zwei unabhängige Motoren für jedes Arbeitsaggregat
- ▶ Format-Schiebeschlitten aus eloxiertem Aluminium für höchste Schnittpräzision
- ▶ Frässpindel schwenkbar mit Rechts-Linkslauf

Grauguss-Fräsggregat

- Beidseitig oben befestigt
- Oberliegende Präzisionskugellager
- Nahe am Hebelpunkt
- Drei optimal abgestufte Fräsengeschwindigkeiten



minimax st 3c 23
mit 2250 mm Aluminium-
Formatschiebeschlitten



10*
Jahre
Garantie

Aluminium-Schiebeschlitten

- ▶ Schiebeschlitten wird durch tausendfach bewährtes Kugelkontaktsystem hochpräzise und leichtgängig geführt
- ▶ Zehn Jahre HOLZKRAFT-Garantie* auf Verschleiß der gehärteten Führungsbahnen

Optional (nur ab Werk)

- Schwenkarm mit Steckdose zur Anbringung eines Vorschubapparates
- Art.-Nr.: 5510511

469,00 € zzgl. MwSt.

Zubehör

- Digitalanzeige für Parallelanschlag zum Nachrüsten
- batteriebetrieben
- mit Magnetband
- 1/10 mm genau
- Art.-Nr.: 5516000

399,00 € zzgl. MwSt



Lieferumfang minimax st 3c:

- Bogenfräs-Schutzhaube
- eloxierter Aluminium-Formatschiebeschlitten
- Aluminium-Anschlagbacken
- Klappanschläge
- Exenterspanner
- Griff für Schiebeschlitten

minimax st 3c 16
statt € 8.075,00 zzgl. MwSt.
6.149,-
€ 7.317,31 inkl. MwSt.
Art.-Nr.: 5501050

minimax st 3c 23
statt € 9.400,00 zzgl. MwSt.
6.399,-
€ 7.614,81 inkl. MwSt.
Art.-Nr.: 5501051

minimax st 3c 26
statt € 8.700,00 zzgl. MwSt.
6.649,-
€ 7.912,31 inkl. MwSt.
Art.-Nr.: 5501053

Technische Daten	minimax st 3c 16	minimax st 3c 23	minimax st 3c 26	Zubehör	Art.-Nr.	€ zzgl. MwSt.
Tischabmessungen (Guss)	1112 x 430 mm	1112 x 430 mm	1112 x 430 mm	Vorritzeinrichtung mit		
Besümlänge	1600 mm	2250 mm	2600 mm	Sägeblatt-Ø 80 mm	5510311	295,00
max. Sägeblatt-Ø mit/ohne Vorritz	315 mm	315 mm	315 mm	Gehrungsanschlag mit		
max. Schnitthöhe bei 90°/45°	100/70 mm	100/70 mm	100/70 mm	Klappanschlägen, Skala und		
max. Ablängbreite	2310 mm	2310 mm	2310 mm	Teleskopanschlag	5510378	475,00
Sägeblattschwenkung	90° - 45°	90° - 45°	90° - 45°	Fahrvorrichtung	5513501	135,00
Schnittbreite	900 mm	900 mm	900 mm	Zapfenfrästisch mit		
Drehzahl	4000 min ⁻¹	4000 min ⁻¹	4000 min ⁻¹	Schutzhaube	5510395	280,00
Motorleistung 400V/50Hz/S6-40%	2 x 5,0 kW	2 x 5,0 kW	2 x 5,0 kW	Digitalanzeige für		
Absaugstutzen-Ø	1 x 120 mm	1 x 120 mm	1 x 120 mm	Parallelanschlag zum Nachrüsten	5516000	399,00
Absaugstutzen-Ø Sägeblattschutz	60 mm	60 mm	60 mm			
Tischfräse				Mehrprius-Ausstattung**	Art.-Nr.	€ zzgl. MwSt.
Spindelschwenkung	90° - 45°	90° - 45°	90° - 45°	Mehrprius Schwenkarm für Vorschub	5510511	469,00
Nutzlänge der Spindel	100 mm	100 mm	100 mm			
max. Werkzeug-Ø	210 mm	210 mm	210 mm			
max. Zapfenwerkzeug-Ø	275 mm	275 mm	275 mm			
max. Werkzeug-Ø versenkbar	180 mm	180 mm	180 mm			
Drehzahlen	3500/7000/10000 min ⁻¹	3500/7000/10000 min ⁻¹	3500/7000/10000 min ⁻¹			
Transportverpackungspauschale***	TVP 2=39,00 €	TVP 2=39,00 €	TVP 2=39,00 €			

HOLZKRAFT minimax st 4e - kombinierte Säge-Fräsmaschine in Profi-Ausführung mit schwenkbarem Sägeblatt, schwenkbarer Frässpindel und Format-Schiebeschlitten

- ▶ Hochpräziser Format-Schiebeschlitten aus eloxiertem Aluminium, verschiedene Längen
- ▶ Großer Ausleger (1200 x 650 mm) mit Materialrolle und ausziehbarem Aluminium-Teleskopanschlag
- ▶ Stabiles Sägeaggregat und groß dimensioniertes Doppelwiegen-Fräsggregat gewähren höchste Stabilität, Präzision, Laufruhe und lange Lebensdauer

- ▶ Säge-Parallelanschlag mit Feineinstellung
- ▶ Großer Schwenkbereich der Frässpindel nach hinten
- ▶ Drei Fräsgeschwindigkeiten, manuell verstellbar
- ▶ Mit Rechts-Linkslauf der Frässpindel
- ▶ Feste Handräder mit numerischen Anzeigen
- ▶ Solider und präziser Maschinentisch aus Grauguss, nachgeglüht und spannungsfrei

- ▶ Zwei leistungsstarke Industriemotoren ausgelegt für den Dauereinsatz
- ▶ Mit abschließbarem Hauptschalter, Motorschutzschalter, Not-Aus-Schalter

minimax st 4e 27
statt € 11.550,00 zzgl. MwSt.
9.499,-
€ 11.303,81 inkl. MwSt.
Art.-Nr.: 5501069

minimax st 4e 33
statt € 11.875,00 zzgl. MwSt.
9.799,-
€ 11.660,81 inkl. MwSt.
Art.-Nr.: 5501070

Optional (nur ab Werk)

- Schwenkarm mit Steckdose zur Anbringung eines Vorschubapparates
- Art.-Nr.: 5510510
475,00 € zzgl. MwSt.



Schiebeschlitten
360 mm

minimax st 4e
Abb. zeigt Lieferumfang

- Schiebeschlitten mit Kugelkontaktsystem**
- Dauerhaft leichtgängig
 - Staub- und schmutzunempfindlich durch minimalen Berührungspunkt zwischen Kugel und Trapezschiene
 - 10 Jahre HolzKraft-Garantie* auf Verschleiß der HM-Führungsbahnen

10
Jahre
Garantie

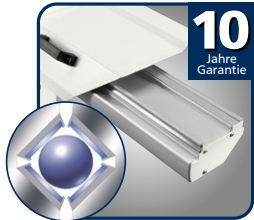

Passende Vorschubapparate
finden Sie auf S. HE-32

Technische Daten Kreissäge	minimax st 4e 27	minimax st 4e 33
Besäumlänge	2660 mm	3260 mm
Abmessungen Formatschiebeschlitten	360 x 142 mm	360 x 142 mm
max. Sägeblatt-Ø mit Vorritz	315 mm	315 mm
Vorritzsägeblatt-Ø	100 mm	100 mm
max. Schnitthöhe bei 90°/45°	100 / 70 mm	100 / 70 mm
Säge-Frästischabmessung	1250 x 430 mm	1250 x 430 mm
max. Ablängbreite links vom Sägeblatt	3260 mm	3260 mm
Sägeblattschwenkung	0° bis +45°	0° bis +45°
Schnittbreite	900 mm	900 mm
Sägeblattdrehzahl	4.000 min ⁻¹	4.000 min ⁻¹
Tischfräse		
Spindelschwenkung	0° bis -45°	0° bis -45°
Nutzlänge der Spindel	125 mm	125 mm
max. Werkzeug-Ø absenkbar 90°/45°	240 mm	240 mm
max. Zapfenwerkzeug-Ø	275 mm	275 mm
Drehzahlen	3.500/6.000/ 8.000/10.000 min ⁻¹	3.500/6.000/ 8.000/10.000 min ⁻¹
Motorleistung 400 V / 50 Hz / S6 - 40%	2 x 5,0 kW	2 x 5,0 kW
Gewicht	588 kg	605 kg
Absaugstutzendurchmesser	2 x 120 mm	2 x 120 mm
Absaugstutzen-Ø Sägeblattschutz	60 mm	60 mm
Transportverpackungspauschale****	TVP 3=59,00 €	TVP 4=79,00 €
Transportzuschlag	TPZDF1 = 200,00 €	TPZDF2 = 250,00 €

Lieferumfang minimax st 4e:
Säge-Parallelanschlag mit Rundstangenführung
Bogenfrässchutzhaube
Eloxierter Aluminium-Formatschiebeschlitten
Aluminium-Anschlagbacken
Klappanschläge
Materialrolle am Ausleger
Einstellmöglichkeiten mit Gradrastereinteilung am Anschlag
Besäumschuh
Fräsanschlag mit Schnellpositionierung
Exzentranspanner
Griff für Schiebeschlitten
Rechts-Linkslauf der Fräse
Schrägstellbares Fräsaggregat 90°/45°
voreingest. Gehrungsschnittvorrichtung
2 Dreiphasenmotoren 5kW

Zubehör	Art.-Nr.	€ zzgl. MwSt.
Vorritzeinrichtung mit Sägeblatt Ø 100 mm	5510406	285,00
Auflagetisch am Schlitten für große Platten	5510402	95,00
Gehrungsanschlag mit Klappanschlägen, Skala, Teleskopanschlag und Gradrastrer	5514315	475,00
Sägeblatt-Pendelschutz mit Absaughaube	5510404	625,00
Fahrvorrichtung	5514108	205,00
Zapfenfrästisch mit Schutzhaube für Werkzeugdurchmesser 275 mm	5510407	329,00
Digitalanzeige für Parallelanschlag zum Nachrüsten	5516000	399,00

Zubehör	Art.-Nr.	€ zzgl. MwSt.
HOLZKRAFT Sicherheits-Systemanschlagbacken 500 mm**	5851000	519,00
HOLZKRAFT Sicherheits-Systemanschlagbacken 650 mm**	5851650	599,00

Mehrpriis-Ausstattung***	Art.-Nr.	€ zzgl. MwSt.
Vorritzeinrichtung mit separatem Motor, mit Sägeblatt Ø 100 mm	5510405	890,00
Schwenkarm für Vorschubapparat	5510510	475,00

* Garantiebedingungen unter www.stuermer-maschinen.de oder bei Stürmer Maschinen GmbH anzufordern ** Zur Selbstmontage. Je nach Maschinenmodell können kleine Montagearbeiten anfallen *** nicht nachrüstbar, nur bei Bestellung Neumaschine **** Erläuterung der Verpackungszuschläge siehe Rückseite, Angaben zu TVP zzgl. MwSt.

Unverbindliche Aktionspreise
Lieferbedingungen siehe Rückseite

HOLZKRAFT minimax st 5es - Maximale Ausstattung für den Profi. Säge-Fräse-Kombi mit Gehrungsschnittvorrichtung und schwenkbarer Frässpindel

- ▶ Hauptsägeblatt mit 118 mm max. Schnitthöhe, die auch bei eingebautem Vorritzsägeblatt erreicht wird
- ▶ Vorritzeinrichtung mit separatem Motor, von außen einfach und bequem einstellbar
- ▶ Sägeaggregat schwenkbar
- ▶ Hochpräziser Format-Schiebeschlitten aus eloxiertem Aluminium
- ▶ Großer Ausleger (1200 x 650 mm) mit Materialrolle und ausziehbarem Aluminium-Teleskopanschlag
- ▶ Nach hinten schwenkbare Frässpindel
- ▶ Vier Fräsgeschwindigkeiten
- ▶ Mit Rechts-Linkslauf der Frässpindel
- ▶ Zwei unabhängige Motoren
- ▶ Mit abschließbarem Hauptschalter, Motorschutzschalter, Not-Aus-Schalter



Formatanschlag
· Sofortige Kontrolle

Schiebeschlitten
360 mm

➔ **350er Sägeblatt**
➔ **118 mm Schnitthöhe**

minimax st 5es

Grauguss-Doppelwiegen-Sägeaggregat
· Jetzt noch massiver, schwingungsfreier mit mehr Laufruhe
· Null-Punkt-Schwenkung
· Höhen- und bis 45° schrägverstellbar
· **Serienmäßig** Vorritzaggregat mit leistungsstarkem Industriemotor

minimax st 5es 26 statt € 14.850,00 zzgl. MwSt. **12.099,-** € 14.397,81 inkl. MwSt. Art.-Nr.: 5501081

minimax st 5es 32 statt € 15.200,00 zzgl. MwSt. **12.399,-** € 14.754,81 inkl. MwSt. Art.-Nr.: 5501086



Option
High-tech Zubehör
· Ein- und Ausschalter im Besäumwagen integriert

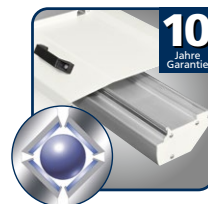

10* **Aluminium-Schiebeschlitten**
▶ Schiebeschlitten wird durch tausendfach bewährtes Kugelkontaktsystem hochpräzise und leichtgängig geführt
▶ Zehn Jahre HOLZKRAFT-Garantie* auf Verschleiß der gehärteten Führungsbahnen

Technische Daten Kreissäge	minimax st 5es 26	minimax st 5es 32
Besümlänge	2600 mm	3200 mm
Abmessungen Formatschiebeschlitten	360 x 142 mm	360 x 142 mm
max. Sägeblatt-Ø mit Vorritz	350 mm	350 mm
Vorritzsägeblatt-Ø	120 mm	120 mm
max. Schnitthöhe bei 90°/45°	118 / 84 mm	118 / 84 mm
Säge-Frästischabmessung	1380 x 465 mm	1380 x 465 mm
max. Ablängbreite links vom Sägeblatt	3300 mm	3300 mm
Sägeblattschwenkung	0° bis +45°	0° bis +45°
Schnittbreite	900 mm	900 mm
Sägeblattdrehzahl	4200 min ⁻¹	4200 min ⁻¹
Tischfräse		
Spindelschwenkung	0° bis -45°	0° bis -45°
Nutzlänge der Spindel	125 mm	125 mm
max. Werkzeug-Ø absenkbar	240 x 85 mm	240 x 85 mm
max. Zapfenwerkzeug-Ø	320 mm	320 mm
Drehzahlen	3500/6000/8000/ 10.000 min ⁻¹	3500/6000/8000/ 10.000 min ⁻¹
Motorleistung 400 V / 50 Hz / S6-40%	2 x 5,0 kW	2 x 5,0 kW
Vorritz-Motorleistung	0,55 kW	0,55 kW
Gewicht	820 kg	900 kg
Absaugstutzendurchmesser	3 x 120 mm	3 x 120 mm
Absaugstutzen-Ø Sägeblattschutz	80 mm	80 mm
Transportverpackungspauschale ***	TVP 3=59,00 €	TVP 4=79,00 €
Transportzuschlag	TPZDF1 = 200,00 €	TPZDF2 = 250,00 €



Passende Vorschubapparate finden Sie auf S. HE-32

Lieferumfang ST 5es:
Bogenfrässhutzhäube
Sägeblatt-Pendelschutz mit Absaughaube
Eloxiertes Aluminium-Formatschiebeschlitten
Aluminium-Anschlagbacken
Besäumschuh
Klappanschläge
Materialrolle am Ausleger
Einstellungen am Anschlag mit Gradrastereinteilung
Fräsanschlag mit Schnellpositionierung
Exzentrerspanner
Griff für Schiebeschlitten
Schrägstellbares Fräsaggregat 90°/45°

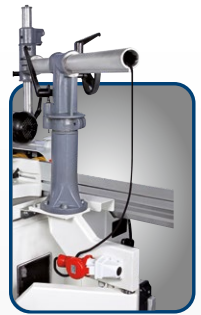

Optional **
· Schwenkarm mit Steckdose zur Anbringung eines Vorschubapparates
· Art.-Nr.: 5510510 **475,00 € zzgl. MwSt.**

Zubehör	Art.-Nr.	€ zzgl. MwSt.
Gehrungsanschlag mit Klappanschlägen, Skala, Teleskopanschlag und Gradrastrer	5514315	475,00
Zapfenfrästisch mit Schutzhaube für Werkzeugdurchmesser 275 mm	5510407	329,00
Ersatz-Werkzeugdorn - Nutzlänge 30 mm (nur in Verbindung mit Art.-Nr.: 5514321)	5514322-30	260,00
Ersatz-Werkzeugdorn - Nutzlänge 40 mm (nur in Verbindung mit Art.-Nr.: 5514321)	5514322-40	260,00
Digitalanzeige für Parallelanschlag zum Nachrüsten	5516000	399,00

Mehrpriis-Ausstattung**	Art.-Nr.	€ zzgl. MwSt.
Digitalanzeige für Parallelanschlag	5514343	819,00
2 Schnittgeschwindigkeiten (Säge) 3500/5000 min ⁻¹	5514326	275,00
Schwenkarm für Vorschubapparat	5510510	475,00
Schnellwechsel-Frässpindel	5514321	290,00
Motorische Höhenverstellung und Schwenkung Säge- und Fräsaggregat mit Digitalanzeige	5514341	2.325,00
Motorleistung 2 x 7 kW	5514324	650,00
Ein- und Ausschalter der Motoren für Hauptsägeblatt und Vorritzaggregat im Besäumwagen integriert	5514328	585,00

HOLZKRAFT minimax c26g Tersa/c30g Tersa - Die kompakte Universal-Mehrfachkombination mit Alu-Formatschiebeschlitten und Tersa-Welle.
Viel Leistung bei geringen Investitionskosten.

- ▶ Zum Sägen, Fräsen, Abricht Hobeln, Dickenhobeln und optional Langlochbohren
- ▶ Die Arbeitstische aus stark verripptem Grauguss und das Untergestell aus geschweißtem Stahl garantieren Verwindungssteifigkeit und vibrationsfreies Arbeiten
- ▶ Einzigartig in dieser Leistungsklasse:

- ▶ Leichtgängiger Alu-Formatschiebeschlitten, eloxiert, mit Kugelkontaktsystem
- ▶ Schwenkbares Sägeblatt
- ▶ Tischausleger mit Aluminium-Ablänganschlag für Platten und große Werkstücke
- ▶ Hobelaggregat mit Tersa-Schnellwechselsystem mit drei Hobelmessern

- ▶ Schräg verzahnte Stahleinzugswalze für konstanten Werkstückeinzug beim Dickenhobeln
- ▶ Bogenfrässchutzhaube zum Profilieren serienmäßig mit Feineinstellung
- ▶ Fräsaggregat mit 2 Geschwindigkeiten
- ▶ Drei unabhängige Motoren für jedes Arbeitsaggregat

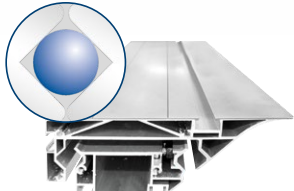

- Aluminium-Schiebeschlitten**
- ▶ mit tausendfach bewährtem Kugelkontaktsystem
 - ▶ staub- und schmutzunempfindlich durch minimalen Berührungspunkt zwischen Kugel und Trapezienschiene
 - ▶ dauerhaft leichtgängig

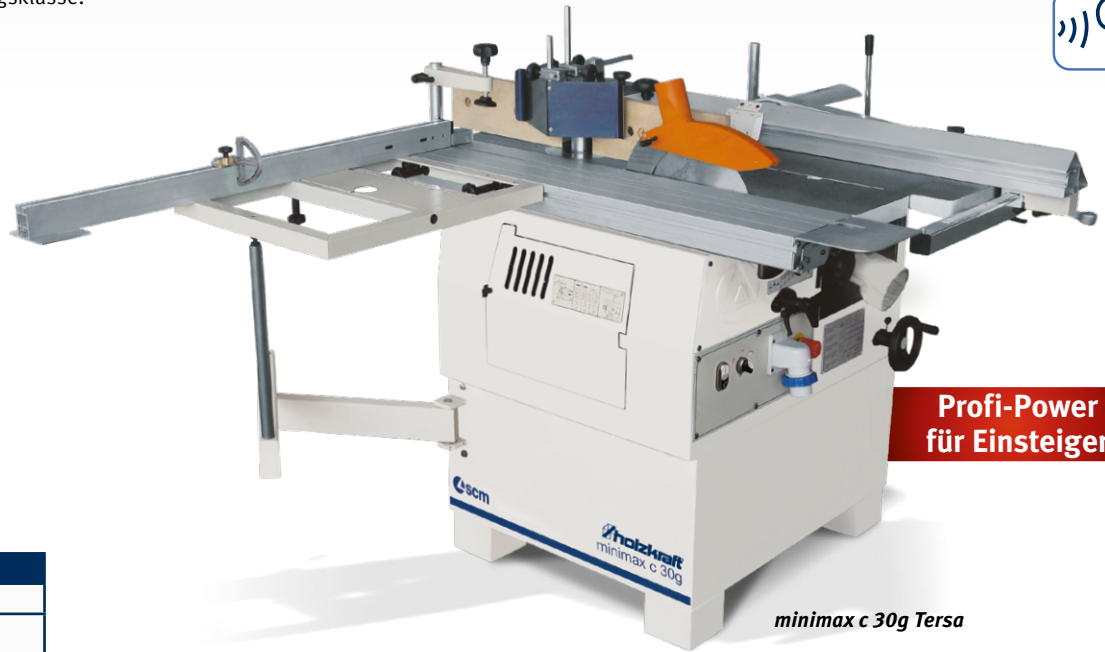

Profi-Power für Einsteiger

minimax c 30g Tersa

Lieferumfang c 26g/c 30g:
TERSA-Messerwelle
Eloxiertes Alu-Formatschiebeschlitten
Kombi Abricht-/Parallelanschlag
Exzenterspanner
Klappanschlag
Ablänganschlag mit Tischausleger
Bogenfräshaube

minimax c 26g Tersa
statt € 4.750,00 zzgl. MwSt.
4.039,-
€ 4.806,41 inkl. MwSt.
Art.-Nr.: 5500027

minimax c 30g Tersa
statt € 5.850,00 zzgl. MwSt.
4.839,-
€ 5.758,41 inkl. MwSt.
Art.-Nr.: 5500030

Technische Daten	minimax c 26g Tersa	minimax c 30g Tersa
Besäumlänge	1200 mm	1200 mm
max. Sägeblattdurchmesser	250 mm	250 mm
max. Schnitthöhe bei 90° / 45°	67 mm / 40 mm	80 mm / 40 mm
max. Ablängbreite links vom Sägeblatt	1200 mm	1200 mm
Schnittbreite am Parallelanschlag	500 mm	540 mm
Sägeblattneigung	90° - 45°	90° - 45°
Abrichte		
Arbeitsbreite	260 mm	300 mm
Abrichttschlänge	1040 mm	1200 mm
Multifunktionsanschlag Hobel/Säge	90° / 45°	90° / 45°
Hobelwellen-Ø / Anzahl Hobelmesser	62 mm / 3 St.	62 mm / 3 St.
Dicke		
Tischabmessung	260 x 450 mm	300 x 450 mm
min. / max. Arbeitshöhe	3 mm / 200 mm	3 mm / 200 mm
max. Spanabnahme	3 mm	3 mm
Vorschubgeschwindigkeit	6 m/min	6 m/min
Motorleistung 400 V / 50 Hz / S6-40%	3 x 1,3 kW	3 x 1,3kW
Gewicht	240 kg	245 kg
Absaugstutzen Durchmesser	4 x 120 mm	4 x 120 mm
Absaugstutzen-Ø Sägeblattschutz	60 mm	60 mm
Langlochfräseinrichtung (optional)		
Arbeitstisch	380 x 207 mm	380 x 207 mm
Langlochhöhe	120 mm	120 mm
Querbewegung (Bohrbreite)	75 mm	75 mm
Längsbewegung (Bohrtiefe)	85 mm	85 mm
Tischfräse		
Nutzlänge Spindel	75 mm	75 mm
max. Werkzeug-Ø	160 mm	160 mm
max. Werkzeug-Ø versenkbar	150 mm	150 mm
max. Zapfenwerk-Ø	180 mm	180 mm
Spindeldrehzahl	5000 / 7500 min ⁻¹	5000 / 7500 min ⁻¹
Spindeldurchmesser	30 mm	30 mm
Transportverpackungspauschale *	TVP 1=19,00 €	TVP 1=19,00 €

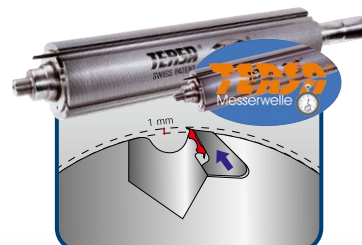

TERSA-HOBELMESSERWELLE

- » Kein Einstellen und Schrauben mehr
- » Hobelmesserwechsel in Sekunden
- » Selbstarretierend
- » Besonders geräuscharm
- » Perfektes Hobelergebnis



Passende Sägeblätter und Sägeblattsets siehe Hauptkatalog



Option Fahrreinrichtung



Option Langlochbohrereinrichtung mit Wescott-Bohrfutter 0-16 mm

Zubehör	Art.-Nr.	Stk.	€ zzgl. MwSt.
Tersa Hobelmesser 260 mm Standard	5270260	VE3	20,85
Tersa Hobelmesser 300 mm Standard	5270300	VE3	22,85
Wescott-Bohrfutter	5510263		115,00
Bogenfrässchutzhaube c26g	5510265		175,00
Langlochbohrer-Set 5tlg. linksdrehend	5333681		69,90
Wendeanschlagbacken aus Aluminium 500 mm	5852000		210,00
Fahrvorrichtung c 26g	5510262		125,00
Fahrvorrichtung c 30g	5510031		125,00
Langlochbohrereinrichtung			
c26g/c30g	5510030		565,00
Zapfenfräseinrichtung			
c26g	5510264		265,00
c30g	5510032		265,00

HOLZKRAFT lab 300p – Universal-Mehrfachkombination mit Alu-Formatschiebeschlitten.
Viel Leistung auf kleinem Raum bei geringen Investitionskosten

MADE IN ITALY

PREMIUM

- ▶ Zum Sägen, Fräsen, Abricht Hobeln, Dickenhobeln und optional Langlochbohren
- ▶ Stabile Stahl-Graugusskonstruktion
- ▶ Format-Schiebeschlitten aus eloxiertem Aluminium für höchste Schnittpräzision
- ▶ Robuste, verrippte Gussarbeitstische

- ▶ Schwenkbare Sägeblatt
- ▶ Tischausleger mit Teleskop-Alu-Ablänganschlag mit zwei Klappanschlägen
- ▶ Hobelaggregat serienmäßig mit Tersa-Schnellwechselsystem mit drei Hobelmessern

- ▶ Schrägverzahnte Stahleinzugswalze für konstanten Werkstückeinzug beim Dickenhobeln
- ▶ Drei Fräsengeschwindigkeiten, manuell verstellbar
- ▶ Drei unabhängige Industriemotoren
- ▶ Mit abschließbarem Hauptschalter, Motorschutzschalter, Not-Aus-Schalter

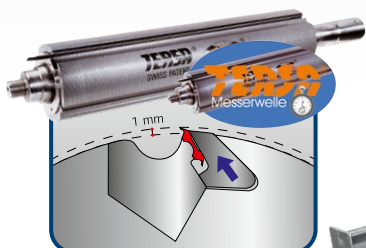

TERSA-HOBELMESSERWELLE

- » Kein Einstellen und Schrauben mehr
- » Hobelmesserwechsel in Sekunden
- » Selbstarretierend
- » Besonders geräuscharm
- » Perfektes Hobelergebnis



Sehr leise



10 Jahre Garantie

Aluminium-Schiebeschlitten

- ▶ Schiebeschlitten wird durch tausendfach bewährtes Kugelkontaktsystem hochpräzise und leichtgängig geführt
- ▶ Zehn Jahre HOLZKRAFT-Garantie* auf Verschleiß der gehärteten Führungsbahnen

minimax lab 300p 16 TERSA

Lieferumfang lab 300p:
Kombi Abricht-/Parallelanschlag
Bogenfräs-Schutzhaube
TERSA-Messerwelle
Eloxiertes Aluminium-Formatschiebeschlitten
Klappanschlag
Exzenterspanner

minimax lab 300p 16 TERSA

statt € 7.550,00 zzgl. MwSt.

6.049,-

€ 7.198,31 inkl. MwSt.

Art.-Nr.: 5500314

Technische Daten	minimax lab 300p 16 TERSA
Besäumlänge	1600 mm
max. Sägeblattdurchmesser	315 mm (mit Vorritz)
max. Schnitthöhe bei 90° / 45°	100 mm / 79 mm
max. Ablängbreite links vom Sägeblatt	1660 mm
Schnittbreite am Parallelanschlag	800 mm
Sägeblattneigung	90° - 45°
Abrichte	
Arbeitsbreite	300 mm
Abrichttischlänge	1300 mm
Multifunktionsanschlag Hobel/Säge	90° / 45°
Hobelwellen-Ø / Anzahl Hobelmesser	72 mm / 3 St.
Dicke	
Tischabmessung	300 x 450 mm
min. / max. Arbeitshöhe	3 mm / 220 mm
max. Spanabnahme	3 mm
Vorschubgeschwindigkeit	7 m/min
Motorleistung 400 V / 50 Hz / S6-40%	3 x 4 kW
Gewicht	430 kg
Absaugstutzen Durchmesser	4 x 120 mm
Absaugstutzen-Ø Sägeblattschutz	60 mm
Tischfräse	
Nutzlänge Spindel	100 mm
max. Werkzeug-Ø	160 mm
max. Werkzeug-Ø versenkbar	180 mm
max. Zapfenwerk-Ø	275 mm
Spindeldrehzahl	3600/7500/10.000 min ⁻¹
Spindeldurchmesser	30 mm
Transportverpackungspauschale ***	TVP 1=19,00 €



Zubehör

HOLZKRAFT Sicherheits-anschlagbacken
· optional erhältlich zu den Standard-Holz-Anschlagbacken
· aus Aluminium



Fräsaggregat
· Top Leistung

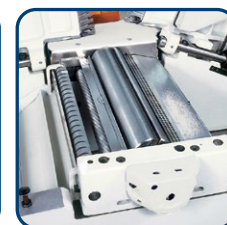

Hobelwerke
· schrägverzahnte Stahleinzugsrollen für einen konstanten und gleichmäßigen Holzeinzug
· massive Rückschlagsicherungen verhindern den Rückschlag von Werkstücken
· 3-Messerwelle sorgt für ein optimales Hobelbild



Passende Sägeblätter und Sägeblattsets siehe Hauptkatalog

Zubehör	Art.-Nr.	€ zzgl. MwSt.
TERSA Hobelmesser 300 mm Standard (VE 3)	5270300	25,95 / Satz
TERSA Hobelmesser 300 mm HSS (VE 3)	5271301	39,95 / Satz
Fahreinrichtung	5510031	125,00
Langlochbohrer-Set 5-tlg. linksdrehend	5333681	69,90
Wescott-Bohrfutter 0 - 16 mm	5510308	140,00
Gehrungsanschlag LAB 300	5510320	279,00
Wendeanschlagbacken aus Aluminium 500 mm	5852000	210,00
Universal- Sicherheits-Systemanschlagbacken 500 mm**	5851000	519,00
Universal- Sicherheits-Systemanschlagbacken 650 mm**	5851650	599,00
Mehrpriis-Ausstattung**	Art.-Nr.	€ zzgl. MwSt.
Vorritzeinrichtung mit Sägeblatt (benötigt Werksmontage Vorritzeinrichtung (Art.-Nr.: 9002601; 50,00 €)	5510422	285,00
Langlochbohrereinrichtung mit Bohrfutter 0-16 mm	5510307	575,00
Zapfenfrästisch mit Schutzhaube	5510216	249,00

Mehrfachkombination minimax cu 300c - präzise und zuverlässig, mit starrer Frässpindel, Alu-Formatschiebeschlitten und TERSA-Messerwelle

- ▶ Zum Sägen, Fräsen, Abrichtobeln, Dickenhobeln und optional Langlochbohren
- ▶ Für den professionellen Einsatz
- ▶ Format-Schiebeschlitten aus eloxiertem Aluminium
- ▶ Großer Besäumrahmen mit ausziehbarem Aluminium-Teleskopanschlag und zwei Klappanschlägen
- ▶ Verwindungssteife Stahl-Graugußkonstruktion
- ▶ Maschinentisch aus Grauguß

- ▶ Max. Sägeblatt-Ø 315 mm mit optionaler Vorritzeinrichtung, schwenkbar
- ▶ Hobelaggregat serienmäßig mit TERSA-Schnellwechselsystem mit drei Hobelmessern
- ▶ Schrägverzahnte Stahleinzugschwalbe für konstanten Werkstückeinzug beim Dickenhobeln
- ▶ Drei Fräsgeschwindigkeiten, manuell verstellbar
- ▶ Frässpindel mit Rechts-Linkslauf

- ▶ Kombi-Säge-Fügeanschlag mit 45° Schnellverstellung
- ▶ **Drei unabhängige Motoren** für jedes Arbeitsaggregat
- ▶ Hobelbreite 300 mm



Optional (nur ab Werk)

- Schwenkarm mit Steckdose zur Anbringung eines Vorschubapparates
- Art.-Nr.: 5510511
- 469,00 € zzgl. MwSt.**

Dickentischverstellung

- Mit Dickentischverstellung über Handrad mit integrierter Anzeige



minimax cu 300c 23N TERSA

Passende Sägeblätter und Sägeblattsets siehe Hauptkatalog

Mehr Informationen für Sie im HolzKraft Katalog und auf www.holzKraft.de!

Lieferumfang minimax cu 300c:

- Kombi Füge-/Parallelschlag
- Bogenfrässchutzhaube
- TERSA-Messerwelle
- Eloxiertes Aluminium-Formatschiebeschlitten
- Aluminium-Anschlagbacken
- Klappanschläge



minimax cu 300c 23N TERSA

statt € 10.250,00 zzgl. MwSt.

8.459,-

€ 10.066,21 inkl. MwSt.

Art.-Nr.: 5500309

TERSA-HOBELMESSERWELLE

- » Kein Einstellen und Schrauben mehr
- » Hobelmesserwechsel in Sekunden
- » Selbstarretierend
- » Besonders geräuscharm
- » Perfektes Hobelergebnis

minimax cu 300c 26N TERSA

statt € 10.550,00 zzgl. MwSt.

8.769,-

€ 10.435,11 inkl. MwSt.

Art.-Nr.: 5500310

Grauguß-Fräsggregat

- Beidseitig oben befestigt
- Oberliegende Präzisionskugellager
- Nahe am Hebelpunkt
- Drei optimal abgestufte Fräsgeschwindigkeiten



10
Jahre
Garantie

Schiebeschlitten mit Kugelkontaktsystem

- Gehärtete und geschliffene Stahlführungen
- Verwindungssteif, höchstpräzise und leichtgängig
- Staub-/schmutzunempfindlich durch minimalen Berührungspunkt Kugel-Trapezschiene
- 10 Jahre HOLZKRAFT-Garantie* auf Verschleiß

Technische Daten	minimax cu 300c 23 N TERSA	minimax cu 300c 26 N TERSA
Besümlänge	2250 mm	2600 mm
max. Ablängbreite links vom Sägeblatt	1660 mm	1660 mm
Säge-Frästischabmessungen	270 x 124 x 2310 mm	270 x 124 x 2660 mm
max. Sägeblattdurchmesser m. Vorritz	315 mm	315 mm
max. Schnitthöhe bei 90° / 45°	100 mm / 79 mm	100 mm / 79 mm
Säge-Frästischabmessungen	1115 x 335 mm	1115 x 335 mm
Schnittbreite am Parallelschlag	820 mm	820 mm
Sägewellendrehzahl	4000 min ⁻¹	4000 min ⁻¹
Sägeblattneigung	90° - 45°	90° - 45°
Abricht Arbeitsbreite	300 mm	300 mm
Abrichttischlänge	1510 mm	1510 mm
Hobelwellen-Ø / Anzahl Hobelmesser	72 mm / 3 St.	72 mm / 3 St.
Tischabmessung Dicke	300 x 585 mm	300 x 585 mm
min. / max. Arbeitshöhe	3 mm / 220 mm	3 mm / 220 mm
max. Spanabnahme	4 mm	4 mm
Vorschubgeschwindigkeit	7 m/min	7 m/min
Nutzlänge Frässpindel	100 mm	100 mm
max. Zapfenwerkzeughdurchmesser	275 mm	275 mm
max. Werkzeugdurchmesser versenkbar	180 mm	180 mm
Spindeldrehzahl	3500/7000/10000 min ⁻¹	3500/7000/10000 min ⁻¹
Spindeldurchmesser	30 mm	30 mm
Motorleistung 400 V / 50 Hz / S6 - 40%	3 x 5,0 kW	3 x 5,0 kW
Absaugstutzen Durchmesser	4 x 120 mm	4 x 120 mm
Absaugstutzen-Ø Sägeblattschutz	60 mm	60 mm
Transportverpackungspauschale ***	TVP 2=39,00 €	TVP 2=39,00 €
Transportzuschlag	TPZDF1 = 200,00 €	TPZDF2 = 250,00 €

Zubehör	Art.-Nr.	€ zzgl. MwSt.
Vorritzeinrichtung mit Sägeblatt-Ø 80 mm	5510311	295,00
Langlochbohrereinrichtung mit Wescott Bohrfutter 0-16 mm	5510379	899,00
Langlochbohrer-Set 5tlg. linksdrehend	5333681	69,90
Gehrungsanschlag mit Klappanschlägen, Skala und Teleskopanschlag	5510362	470,00
Fahrvorrichtung	5510031	125,00
Zapfenfrästisch mit Schutzhaube	5510375	260,00
Mehrpreis Ausstattung**		
Schwenkarm für Vorschub	5510511	469,00



Optional** (nur ab Werk!)	Art.-Nr.	€ zzgl. MwSt.
Spiralmesserwelle 15 x 15 x 2,5 mm 300 mm (48 Messer)	5510332	475,00

*** Erläuterung der Verpackungszuschläge siehe Rückseite, Angaben zu TVP zzgl. MwSt. **nicht nachrüstbar, nur bei Bestellung Neumaschine
* Garantiebedingungen unter www.stuermer-maschinen.de oder bei Stürmer Maschinen GmbH anfordern

Unverbindliche Aktionspreise
Lieferbedingungen siehe Rückseite

Mehrfachkombination minimax cu 410c - präzise und zuverlässig, mit starrer Frässpindel, Alu-Formatschiebeschlitten und TERSA-Messerwelle.

MADE IN ITALY

classic

- ▶ Zum Sägen, Fräsen, Abricht hobeln, Dickenhobeln und optional Langlochbohren
- ▶ Für den professionellen Einsatz
- ▶ Format-Schiebeschlitten aus eloxiertem Aluminium
- ▶ Großer Besäumrahmen mit ausziehbarem Aluminium-Teleskopanschlag und zwei Klappanschlägen
- ▶ Verwindungssteife Stahl-Graugußkonstruktion
- ▶ Maschinentisch aus Grauguss

- ▶ Max. Sägeblatt-Ø 315 mm mit optionaler Vorritzeinrichtung, schwenkbar
- ▶ Hobelaggregat serienmäßig mit TERSA-Schnellwechselsystem mit drei Hobelmessern
- ▶ Schrägverzahnte Stahleinzugswalze für konstanten Werkstückeinzug beim Dickenhobeln
- ▶ Drei Fräsgeschwindigkeiten, manuell verstellbar
- ▶ Frässpindel mit Rechts-Linkslauf

- ▶ Mit Kombi-Säge-Fügeanschlag mit 45° Schnellverstellung
- ▶ **Drei unabhängige Motoren** für jedes Arbeitsaggregat
- ▶ Hobelbreite 410 mm



Optional (nur ab Werk)

- Schwenkarm mit Steckdose zur Anbringung eines Vorschubapparates
- Art.-Nr.: 5510511
- 469,00 € zzgl. MwSt.**

Dickentischverstellung

- Mit Dickentischverstellung über Handrad mit integrierter Anzeige



minimax cu 410c 23 N TERSA



Passende Sägeblätter und Sägeblattsets siehe Hauptkatalog

Grauguss-Frässaggregat

- Beidseitig oben befestigt
- Oberliegende Präzisionskugellager
- Nahe am Hebelpunkt
- Drei optimal abgestufte Fräsgeschwindigkeiten



Mehr Informationen für Sie im HolzKraft Katalog und auf www.holzKraft.de !

Lieferumfang minimax cu 410c:

- Kombi Füge-/Parallelanschlag
- Bogenfrässchutzhaube
- TERSA-Messerwelle
- Eloxiertes Aluminium-Formatschiebeschlitten
- Aluminium-Anschlagbacken
- Klappanschläge



TERSA-HOBELMESSERWELLE

- » Kein Einstellen und Schrauben mehr
- » Hobelmesserwechsel in Sekunden
- » Selbststartierend
- » Besonders geräuscharm
- » Perfektes Hobelergebnis



minimax cu 410c 23 N TERSA

statt € 11.650,00 zzgl. MwSt.

8.699,-

€ 10.351,81 inkl. MwSt.

Art.-Nr.: 5500445

minimax cu 410c F26 N TERSA

statt € 11.950,00 zzgl. MwSt.

8.949,-

€ 10.649,31 inkl. MwSt.

Art.-Nr.: 5500446

Technische Daten	minimax cu 410c 23 N TERSA	minimax cu 410c 26 N TERSA	Zubehör	Art.-Nr.	€ zzgl. MwSt.
Besäumlänge	2300 mm	2600 mm	Vorritzeinrichtung mit Sägeblatt-Ø 80 mm	5510311	295,00
Säge-Frästischabmessungen	270 x 124 x 2310 mm	270 x 124 x 2660 mm	Langlochbohrereinrichtung mit Wescott Bohrfutter 0-16 mm	5510379	899,00
max. Sägeblattdurchmesser m. Vorritz	315 mm	315 mm	Langlochbohrer-Set 5tlg. linksdrehend	5333681	69,90
max. Schnitthöhe bei 90° / 45°	100 mm / 79 mm	100 mm / 79 mm	Gehrungsanschlag mit Klappanschlägen, Skala und Teleskopanschlag	5510362	470,00
Säge-Frästischabmessungen	1115 x 335 mm	1115 x 335 mm	Fahrvorrichtung	5510031	125,00
Schnittbreite am Parallelanschlag	900 mm	900 mm	Zapfenfrästisch mit Schutzhaube	5510375	260,00
Sägewellendrehzahl	4000 min ⁻¹	4000 min ⁻¹	Mehrpriestattung**		
Sägeblattneigung	90° - 45°	90° - 45°	Schwenkarm für Vorschub	5510511	469,00
Abricht Arbeitsbreite	410 mm	410 mm			
Abrichtischlänge	1660 mm	1660 mm			
Hobelwellen-Ø / Anzahl Hobelmesser	72 mm / 3 St.	72 mm / 3 St.			
Tischabmessung Dicke	410 x 605 mm	410 x 605 mm			
min. / max. Arbeitshöhe	3 mm / 230 mm	3 mm / 230 mm			
max. Spanabnahme	4 mm	4 mm			
Vorschubgeschwindigkeit	7 m/min	7 m/min			
Nutzlänge Frässpindel	100 mm	100 mm			
max. Zapfenwerkzeugdiameter	275 mm	275 mm			
max. Werkzeugdiameter versenkbar	210 mm	210 mm			
Spindeldrehzahl	3500/6000/10.000 min ⁻¹	3500/6000/10.000 min ⁻¹			
Spindeldiameter	30 mm	30 mm			
Motorleistung 400 V / 50 Hz / S6 - 40%	3 x 5,0 kW	3 x 5,0 kW			
Absaugstutzen Durchmesser	4 x 120 mm	4 x 120 mm			
Absaugstutzen-Ø Sägeblattschutz	60 mm	60 mm			
Transportverpackungspauschale ***	TVP 2=39,00 €	TVP 2=39,00 €			
Transportzuschlag	TPZDF1 = 200,00 €	TPZDF2 = 250,00 €			
			Optional** (nur ab Werk!)	Art.-Nr.	€ zzgl. MwSt.
			Spiralmesserwelle 15 x 15 x 2,5 mm 410 mm (66 Messer)	5510432	515,00

HOLZKRAFT minimax cu 410e – Mehrfachkombination mit TERSA-Messerwelle, neigbarer Frässpindel und Format-Schiebeschlitten

- ▶ Max. Sägeblatt-Ø315 mm
- ▶ Sägeaggregat schwenkbar
- ▶ Zum Sägen, Fräsen, Abricht-/Dickenhobeln sowie Langlochbohren auf engstem Raum
- ▶ Hochpräziser Format-Schiebeschlitten aus eloxiertem Aluminium, verschiedene Längen
- ▶ Großer Besäumrahmen (1200 x 650 mm) mit Materialrolle und ausziehbarem Aluminium-Teleskopanschlag

- ▶ Schwenkbare Frässpindel
- ▶ Vier Fräsgeschwindigkeiten, manuell verstellbar
- ▶ Mit Rechts-Linkslauf der Frässpindel
- ▶ Spannungsfreie Abrichttische aus Grauguss
- ▶ 2-stufiger Vorschub
- ▶ Drei unabhängige Industrie-Motoren für den Dauerbetrieb

- ▶ Mit abschließbarem Hauptschalter, Motorschutzschalter, Not-Aus-Schalter
- ▶ Feste Handräder mit numerischen Anzeigen
- ▶ Serienmäßig mit separatem Säge-Parallelanschlag und separatem Fügeanschlag zum Abrichten



Schiebeschlitten
360 mm

minimax cu 410e 27 TERSA



TERSA-HOBELMESSERWELLE

- » Kein Einstellen und Schrauben mehr
- » Hobelmesserwechsel in Sekunden
- » Selbstarretierend
- » Besonders geräuscharm
- » Perfektes Hobelergebnis



10* Jahre Garantie Schiebeschlitten mit Kugelkontaktsystem

- Dauerhaft leichtgängig
- Staub- und schmutzunempfindlich durch minimalen Berührungspunkt zwischen Kugel und Trapezienschiene
- 10 Jahre HolzKraft-Garantie* auf Verschleiß der HM-Führungsbahnen

Fräsanschlag (für alle cu 410)

- Schwere Profi-Ausführung
- 3-fach positionierbar für schnelle Wiederbringung der Einstellung
- Mit Feineinstellung über Zahnstange, numerischer Anzeige und Alu-Fräsanschlagbacken

minimax cu 410e 27 TERSA

statt € 17.750,00 zzgl. MwSt.

14.599,-

€ 17.372,81 inkl. MwSt.

Art.-Nr.: 5500550

minimax cu 410e 33 TERSA

statt € 18.075,00 zzgl. MwSt.

14.899,-

€ 17.729,81 inkl. MwSt.

Art.-Nr.: 5500551

Optional (nur ab Werk)

- Schwenkarm mit Steckdose zur Anbringung eines Vorschubapparates
 - Art.-Nr.: 5510510
- 475,00 € zzgl. MwSt.**



Technische Daten	minimax cu 410e 27 TERSA	minimax cu 410e 33 TERSA
Formatschnitte max.	2600 mm	3200 mm
max. Sägeblattdurchmesser mit Vorritz	315 mm	315 mm
max. Vorritz-Sägeblattdurchmesser	100 mm	100 mm
max. Schnitthöhe bei 90° / 45°	100 / 70 mm	100 / 70 mm
max. Ablängbreite links vom Sägeblatt	3260 mm	3260 mm
Schnittbreite am Parallelanschlag	900 mm	900 mm
Sägewellendrehzahl	4.000 min ⁻¹	4.000 min ⁻¹
Abrichte		
Arbeitsbreite	410 mm	410 mm
Abrichtschlänge	2000 mm	2000 mm
Hobelwellendrehzahl	5.200 min ⁻¹	5.200 min ⁻¹
Hobelwellen-Ø / Anzahl Hobelmesser	87 mm / 4 St.	87 mm / 4 St.
Dicke		
Tischabmessung	775 x 423 mm	775 x 423 mm
min. / max. Arbeitshöhe	3 mm / 230 mm	3 mm / 230 mm
max. Spanabnahme	5 mm	5 mm
Vorschubgeschwindigkeit	6 - 12 m/min	6 - 12 m/min
Tischfräse		
Nutzlänge Spindel	125 mm	125 mm
Max. Werkzeug-Ø absenkbar bei 90°	240 mm	240 mm
max. Zapfenwerkzeug-Ø	275 mm	320 mm
Spindeldrehzahl, 4-Stufen	3.500/6.000/8.000/10.000 min ⁻¹	3.500/6.000/8.000/10.000 min ⁻¹
Spindel-Ø	30 mm	30 mm
Motorleistung 400 V/50 Hz/S6 - 40%	3 x 4,0 kW	3 x 4,0 kW
Absaugstutzen Durchmesser	3 x 120 mm	3 x 120 mm
Absaugstutzen-Ø Sägeblattschutz	60 mm	60 mm
Transportverpackungspauschale***	TVP 3=59,00 €	TVP 4=79,00 €
Transportzuschlag	TPZ1000 = 125,00 €	TPZ1000 = 125,00 €

Lieferumfang minimax cu 410e:

Separater Säge-Parallelanschlag
Separater Abricht-Fügeanschlag
Bogenfräs-Schutzhaube
4-Messer-TERSA-Hobelwelle
Eloxierter Aluminium-Formatschiebeschlitten
Aluminium-Anschlagbacken
Klappanschläge
Materialrolle am Ausleger
Gradrastereinteilung am Anschlag
Fräsanschlag mit Schnellpositionierung
Besäumschuh
Exzentranspanner
Griff für Schiebeschlitten
Rundstangenführung am Sägeanschlag

Zubehör	Art.-Nr.	€ zzgl. MwSt.
Vorritzeinrichtung mit Sägeblatt Ø 100 mm	5510406	285,00
Auflagetisch am Schlitten für große Platten	5510402	95,00
Langlochbohrereinrichtung mit Bohrfutter 0-16 mm	5510418	955,00
Fahrvorrichtung	5514108	205,00
Optional** (nur ab Werk)	Art.-Nr.	€ zzgl. MwSt.
Spiralmesserwelle 15 x 15 x 2,5 mm		
410 mm (66 Messer)	5510433	525,00

*** Erläuterung der Verpackungszuschläge siehe Rückseite, Angaben zu TVP zzgl. MwSt. ** nicht nachrüstbar, nur bei Bestellung Neumaschine

* Garantiebedingungen unter www.stuermer-maschinen.de oder bei Stürmer Maschinen GmbH anfordern

Unverbindliche Aktionspreise
Lieferbedingungen siehe Rückseite

HOLZKRAFT minimax cu 410es – Mehrfachkombination mit TERSA®-Messerwelle, neigbarer Frässpindel und Format-Schiebeschlitten

- ▶ Max. Sägeblatt-Ø350 mm
- ▶ Sägeaggregat schwenkbar
- ▶ Zum Sägen, Fräsen, Abricht-/Dickenhobeln sowie Langlochbohren auf engstem Raum
- ▶ Hochpräziser Format-Schiebeschlitten aus eloxiertem Aluminium, verschiedene Längen
- ▶ Großer Besäumrahmen (mit Materialrolle und ausziehbarer Aluminium-Teleskopanschlag)
- ▶ Schwenkbare Frässpindel °
- ▶ Vier Fräsengeschwindigkeiten, manuell verstellbar
- ▶ Mit Rechts-Linkslauf der Frässpindel
- ▶ Spannungsfreie Abrichttische aus Grauguss
- ▶ 2-stufiger Vorschub

- ▶ Drei unabhängige Industrie-Motoren für den Dauerbetrieb
- ▶ Mit abschließbarem Hauptschalter, Motorschutzschalter, Not-Aus-Schalter
- ▶ Serienmäßig mit separatem Säge-Parallelanschlag und separatem Fügeanschlag zum Abrichten
- ▶ Feste Handräder mit numerischen Anzeigen
- ▶ Vorritzeinrichtung mit separatem Motor, von außen einfach und bequem einstellbar

- ▶ Schneller Wechsel zum Dickenhobel dank parallel öffnenden Abrichttischen
- ▶ Schrägverzahnte Stahleinzugswalze
- ▶ für gleichmäßigen Holzeinzug

Optional (nur ab Werk)

- Schwenkarm mit Steckdose zur Anbringung eines Vorschubapparates
- Art.-Nr.: 5510510
- 475,00 € zzgl. MwSt.**



Schiebeschlitten 360 mm

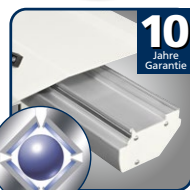

***Schiebeschlitten mit Kugelkontaktsystem**

- Dauerhaft leichtgängig
- Staub- und schmutzunempfindlich durch minimalen Berührungspunkt zwischen Kugel und Trapezschiene
- 10 Jahre HolzKraft-Garantie* auf Verschleiß der HM-Führungsbahnen

minimax cu 410es TERSA



- ➔ **350er Sägeblatt**
- ➔ **118 mm Schnitthöhe**

TERSA-HOBELMESSERWELLE

- » Kein Einstellen und Schrauben mehr
- » Hobelmesserwechsel in Sekunden
- » Selbstarretierend
- » Besonders geräuscharm
- » Perfektes Hobelergebnis



Option High-tech Zubehör

- Ein- und Ausschalter der Motoren für Hauptsägeblatt und Vorritzaggregat im Besäumwagen integriert

minimax cu 410es 23 TERSA
statt € 22.150,00 zzgl. MwSt.
18.199,-
€ 21.656,81 inkl. MwSt.
Art.-Nr.: 5500555

minimax cu 410es 26 TERSA
statt € 22.450,00 zzgl. MwSt.
18.399,-
€ 21.894,81 inkl. MwSt.
Art.-Nr.: 5500556

minimax cu 410es 32 TERSA
statt € 22.790,00 zzgl. MwSt.
18.699,-
€ 22.251,81 inkl. MwSt.
Art.-Nr.: 5500557

Technische Daten	minimax cu 410es 23	minimax cu 410es 26	minimax cu 410es 32
Formatschnitte max.	2250 mm	2600 mm	3200 mm
max. Sägeblattdurchmesser mit Vorritz	350 mm	350 mm	350 mm
max. Vorritz-Sägeblattdurchmesser	120 mm	120 mm	120 mm
max. Schnitthöhe bei 90° / 45°	118 / 84 mm	118 / 84 mm	118 / 84 mm
max. Ablängbreite links vom Sägeblatt	3300 mm	3300 mm	3300 mm
Schnittbreite am Parallelanschlag	1000 mm	1000 mm	1000 mm
Sägewellendrehzahl	4.200 min ⁻¹	4.200 min ⁻¹	4.200 min ⁻¹
Abrichte			
Arbeitsbreite	410 mm	410 mm	410 mm
Abrichttschlänge	2200 mm	2200 mm	2200 mm
Hobelwellendrehzahl	5.000 min ⁻¹	5.000 min ⁻¹	5.000 min ⁻¹
Hobelwellen-Ø / Anzahl Hobelmesser	95 mm / 4 St.	95 mm / 4 St.	95 mm / 4 St.
Dicke			
Tischabmessung	410 x 775 mm	410 x 775 mm	410 x 775 mm
min. / max. Arbeitshöhe	3 mm / 240 mm	3 mm / 240 mm	3 mm / 240 mm
max. Spanabnahme	5 mm	5 mm	5 mm
Vorschubgeschwindigkeit	6 - 12 m/min	6 - 12 m/min	6 - 12 m/min
Tischfräse			
Nutzlänge Spindel	125 mm	125 mm	125 mm
max. Werkzeug-Ø versenkbar	240 mm	240 mm	240 mm
max. Zapfenwerkzeug-Ø	320 mm	320 mm	320 mm
Spindeldrehzahl, 4-Stufen	3.500/6.000/8.000/10.000 min ⁻¹	3.500/6.000/8.000/10.000 min ⁻¹	3.500/6.000/8.000/10.000 min ⁻¹
Spindel-Ø	30 mm	30 mm	30 mm
Motorleistung 400 V / 50 Hz / S6 - 40%	3 x 5,0 kW	3 x 5,0 kW	3 x 5,0 kW
Absaugstutzen Durchmesser	3 x 120 mm	3 x 120 mm	3 x 120 mm
Absaugstutzen-Ø Sägeblattschutz	60 mm	60 mm	60 mm
Transportverpackungspauschale ***	TVP 2=39,00 €	TVP 3=59,00 €	TVP 4=79,00 €
Transportzuschlag	TPZ1500 = 175,00 €	TPZ1500 = 175,00 €	TPZ1500 = 175,00 €

Lieferumfang minimax cu 410es:
Separater Säge-Parallelanschlag
Separater Abricht-Fügeanschlag
Bogenfrässchutzhaube
4-Messer-Tersa-Hobelwelle
Eloxiertes Aluminium-Formatschiebeschlitten
Gradrastereinteilung am Besäumrahmen
Aluminium-Anschlagbacken
Klappanschläge
Materialrolle am Besäumrahmen
Fräsanschlag mit Schnellpositionierung
Besäumerschuh
Exzentranspanner
Griff für Schiebeschlitten

Zubehör**	€ zzgl. MwSt.
Motorische Höhenverstellung und Schwenkung	
Säge-/Fräs-/Dickenaggregat mit Digitalanzeige** (5514340)	2.855,00
Ein- und Ausschalter der Motoren für Hauptsägeblatt und Vorritzaggregat im Besäumwagen integriert (Art.-Nr.: 5514328)	585,00
Motorleistung 3 x 7kW (Art.-Nr.: 5514338)	800,00

Optional** (nur ab Werk!)	Art.-Nr.	€ zzgl. MwSt.
Spiralmesserwelle 15 x 15 x 2,5 mm 410 mm (66 Messer)	5514329	305,00

Präzisionsführung



Abb. zeigt HBS 431/433/533
 · 3-Rollen-Sägebandführung oben und unten, mit Führungsrollen
 · Leicht einstellbar
 · Praktisch wartungsfrei

Exzenter-Schnellspann-System



· Sägebandschnellspannung über Exzenterhebel auf der Maschinenrückseite



Abb. zeigt HBS 431/433/533
 · Säge Tisch-Doppel-Wippaufnahme
 · Die Tischneigung von -10° bis +45° erfolgt über ein präzises und leichtgängiges Zahnsegment mit Knauf



· Aluminum-Parallelanschlag mit Exzenter Schnelklammerung
 · Leicht ablesbare Millimeter-skala und integrierte Lupe

Zubehör

Kreisschneideeinrichtung
 HBS 431/433/533
 Art.-Nr.: 5152001,
 € 65,00 zzgl. MwSt.



**HOLZKRAFT HBS - Präzisions-Holzbandsägen für den Handwerker
 TOP in Qualität, Verarbeitung und Preis-Leistungs-Verhältnis**

- ▶ Besonders ruhiger und präziser Lauf dank eines verwindungsfreien Maschinengehäuses
- ▶ Grauguss-Sägetisch mit präziser geschliffener und polierter Oberfläche
- ▶ Komfortable Lasereinrichtung
- ▶ Serienmäßig mit zwei Geschwindigkeiten
- ▶ Schnelle Schnitthöhenverstellung über Drehknopf und Zahnstange mit Millimeterskala
- ▶ Leichtgängiger Aluminium-Parallelanschlag mit Exzenter Schnelklammerung und Lupe
- ▶ Serienmäßiger Gehrungswinkelanschlag, beidseitig um 60° verstellbar



HBS 351



HBS 431/ HBS 433



HBS 533

HOLZKRAFT Sägebandsets

Sägebandset HBS 351 (Art.-Nr.: 5160363)	Sägebandset HBS 431/433 (Art.-Nr.: 5160436)	Sägebandset HBS 533 (Art.-Nr.: 5160539)
5160359 (Uni 2562x6x0,65 mm; Z6)	5160431 (Uni 3345x6x0,65 mm; Z6)	5160531 (Uni 3865x10x0,5 mm; Z4)
5160360 (Uni 2562x10x0,5 mm; Z4)	5160433 (Uni 3345x16x0,5 mm; Z4)	5160533 (Uni 3865x20x0,5 mm; Z4)
5160362 (Uni 2562x16x0,5 mm; Z4)	5160435 (Uni 3345x25x0,5 mm; Z4)	5160534 (Uni 3865x25x0,5 mm; Z4)

HBS 351 SET statt € 1.001,90 zzgl. MwSt.	HBS 431 SET (230 V) statt € 1.741,90 zzgl. MwSt.	HBS 433 SET (400 V) statt € 1.767,90 zzgl. MwSt.	HBS 533 SET statt € 2.146,90 zzgl. MwSt.
779,-	1.339,-	1.359,-	1.629,-
€ 927,01 inkl. MwSt.	€ 1.593,41 inkl. MwSt.	€ 1.617,21 inkl. MwSt.	€ 1.938,51 inkl. MwSt.
Art.-Nr.: 5153501SET	Art.-Nr.: 5154301SET	Art.-Nr.: 5154303SET	Art.-Nr.: 5155303SET

Technische Daten		HBS 351	HBS 431	HBS 433	HBS 533
Arbeitstischabmessungen	mm	500 x 356	610 x 431	610 x 431	530 x 530
Tischverbreiterung	mm	-	-	-	530 x 150
Schnittgeschwindigkeiten	m/min	650/400	900/450	900/450	850/430
Schwungrad-Ø	mm	356	430	430	530
max. Schnitthöhe	mm	200	270	270	270
max. Schnittbreite mit/ohne Anschlag	mm	321 / 346	370 / 410	370 / 410	474 / 514
Sägebandlänge	mm	2562	3345	3345	3865
Präzisionsführung 3-Rollen			oben / unten	oben / unten	oben / unten
Sägetischneigung *	°		-10 – +45	-10 – +45	-10 – +45
Motorleistung 230 V/50 Hz/P2	kW	0,55	1,5	1,5	2,25
Anschlussspannung	V		230	230	400
Gewicht	kg	80	130	130	163
Länge x Breite x Höhe	mm	770 x 715 x 1750	820 x 730 x 1852	820 x 730 x 1852	1020 x 850 x 1982
Absaugstutzendurchmesser	mm	120	2 x 120	2 x 120	2 x 120
Transportverpackungspauschale**		-	TVP 1=19,00 €	TVP 1=19,00 €	TVP 1=19,00 €

Sägebänder für HBS 351				Sägebänder für HBS 431 / HBS 433				Sägebänder für HBS 533			
Länge x Breite x Stärke	ZT	Art.-Nr.	€ zzgl. MwSt.	Länge x Breite x Stärke	ZT	Art.-Nr.	€ zzgl. MwSt.	Länge x Breite x Stärke	ZT	Art.-Nr.	€ zzgl. MwSt.
Holz 2562 x 6 x 0,65 mm	6	5160359	15,50	Holz 3345 x 6 x 0,65 mm	6	5160431	17,00	Holz 3865 x 10 x 0,5 mm	4	5160531	18,50
Holz 2562 x 10 x 0,5 mm	4	5160360	15,90	Holz 3345 x 10 x 0,5 mm	4	5160432	17,50	Holz 3865 x 16 x 0,5 mm	4	5160532	18,90
Holz 2562 x 12 x 0,5 mm	4	5160361	15,90	Holz 3345 x 16 x 0,5 mm	4	5160433	17,50	Holz 3865 x 20 x 0,5 mm	4	5160533	18,90
Holz 2562 x 16 x 0,5 mm	4	5160362	15,90	Holz 3345 x 20 x 0,5 mm	4	5160434	17,90	Holz 3865 x 25 x 0,5 mm	4	5160534	18,90
				Holz 3345 x 25 x 0,5 mm	4	5160435	17,90				

*Aus sicherheitstechnischen Gründen muss ab 20° eine Haltevorrichtung /Anschlag angebracht sein, um das Verrutschen des Holzes zu verhindern!
 ** Erläuterung der Verpackungszuschläge siehe Rückseite, Angaben zu TVP zzgl. MwSt.

Unverbindliche Aktionspreise
 Lieferbedingungen siehe Rückseite

HOLZKRAFT HBS S - Präzisions-Holzbandsäge in schwerer Profi-Ausführung mit Sägeband-Schnellspannsystem für den professionellen Anwender

- ▶ Schwere Profi-Ausführung mit hohem Eigengewicht für maximale Laufruhe
- ▶ Ruhiger und präziser Lauf dank verwindungsfreiem Maschinengehäuse
- ▶ Großdimensionierter Grauguss-Sägetisch aus einem Stück, schwenkbar mit geschliffener und polierter Oberfläche
- ▶ Großer Guss-Parallelanschlag
- ▶ Schnelle und präzise Schnitthöhenverstellung über Handrad und Zahnstange mit Millimeterskala
- ▶ Serienmäßig mit Winkelanschlag
- ▶ Tischneigung über Zahnstange und Handrad



HBS 533 S

HBS 633 S

HOLZKRAFT Sägebandsets

Sägebandset HBS 533S (Art.-Nr.: 5160540)

5160535 (Uni 4190x10x0,5 mm; Z4)
5160537 (Uni 4190x20x0,5 mm; Z4)
5160538 (Uni 4190x25x0,5 mm; Z4)

Sägebandset HBS 633 S (Art.-Nr.: 5160636)

5160631 (Uni 4600x10x0,5 mm; Z4)
5160633 (Uni 4600x20x0,5 mm; Z4)
5160634 (Uni 4600x25x0,5 mm; Z4)

HBS 533 S SET

statt € 3.108,90 zzgl. MwSt.

2.369,-

€ 2.819,11 inkl. MwSt.

Art.-Nr.: 5155313SET

HBS 633 S SET

statt € 3.851,90 zzgl. MwSt.

2.949,-

€ 3.509,31 inkl. MwSt.

Art.-Nr.: 5156303SET

Technische Daten		HBS 533S	HBS 633 S
Arbeitstischabmessungen	mm	750 x 530	830 x 600
Schnittgeschwindigkeiten	m/min	1400	1615
Schwungrad-Ø	mm	530	630
max. Schnitthöhe	mm	350	400
max. Schnittbreite mit / ohne Anschlag	mm	465 / 510	570 / 610
Sägebandlänge	mm	4190	4600
Präzisionsführung		oben / unten	
Sägetischneigung *	°	0 – 45	
Motorleistung	kW	3,75	
Anschlussspannung	V	400	
Gewicht	kg	305	380
Länge x Breite x Höhe	mm	998 x 740 x 1987	1190 x 780 x 2063
Absaugstutzendurchmesser	mm	2 x 120	
Transportverpackungspauschale **		TVP 1=19,00 €	TVP 1=19,00 €

Sägebänder für 533 S		€ zzgl.	
Länge x Breite x Stärke	ZT Art.-Nr.	MwSt.	
Holz 4190 x 10 x 0,5 mm	4 5160535	19,50	
Holz 4190 x 16 x 0,5 mm	4 5160536	19,50	
Holz 4190 x 20 x 0,5 mm	4 5160537	19,50	
Holz 4190 x 25 x 0,5 mm	4 5160538	19,90	

Sägebänder für HBS 633 S		€ zzgl.	
Länge x Breite x Stärke	ZT Art.-Nr.	MwSt.	
Holz 4600 x 10 x 0,5 mm	4 5160631	20,00	
Holz 4600 x 16 x 0,5 mm	4 5160632	20,50	
Holz 4600 x 20 x 0,5 mm	4 5160633	20,50	
Holz 4600 x 25 x 0,5 mm	4 5160634	20,90	
Holz 4600 x 30 x 0,6 mm	3 5160635	21,90	

Präzisionsführung

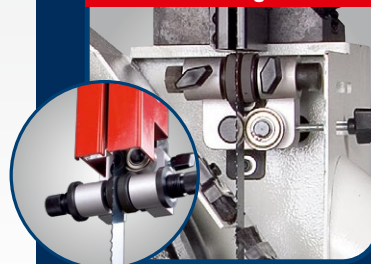

- Präzisions-3-Rollen-Sägebandführung mit Führungsrollen
- Oben und unten
- Mit Feineinstellung

Schnellspann-System



- Exzenter-Schnellspannhebel
- Die Spannungseinstellung wird dabei nicht verändert
- Mit integrierter Sägeband-Spannungsanzeige

Profi-Sägetischführung



- Der massive Sägetisch wird leicht und bequem über eine Handrad-Zahnstangenführung verstellt
- Die Neigung ist stufenlos von 0° bis 45° einstellbar
- Patentiert



- Der Sägetisch ist auf einer Doppel-Wippaufnahme angebracht
- Einfache und schnelle Fixierung des eingestellten Neigewinkels über Schnellspannung

Vibrationsdämpfer-Maschinenfuß SE 1

Abmessung: Ø/H/L 120/32/100 mm

Belastung: Max. 500 kg

Gewinde: M 12

Artikel Nr. 3381012

27,00 € zzgl. MwSt.



Holzkraft Holzbandsägen HBS 513 S / HBS 613 S / HBS 713 S – Präzisionssägen mit großer Schnittleistung für den Profi

- ▶ Schwere Ausführung mit hohem Eigengewicht für maximale Laufruhe
- ▶ Besonders ruhiger und präziser Lauf dank verwindungssteifem Maschinengehäuse
- ▶ Präzise einstellbarer Alu-Parallelanschlag
- ▶ Guss-Schwungräder mit Gummibelag und Späneabstreifbürste
- ▶ Großer Grauguss-Sägetisch, schwenkbar mit geschliffener und polierter Oberfläche
- ▶ Präzise Schnitthöhenverstellung über Zahnstange mit Millimeterskala
- ▶ Zwei Absaugstutzen
- ▶ Präzisions-Sägebandführung mit Führungsrollen oben und unten und Feineinstellung

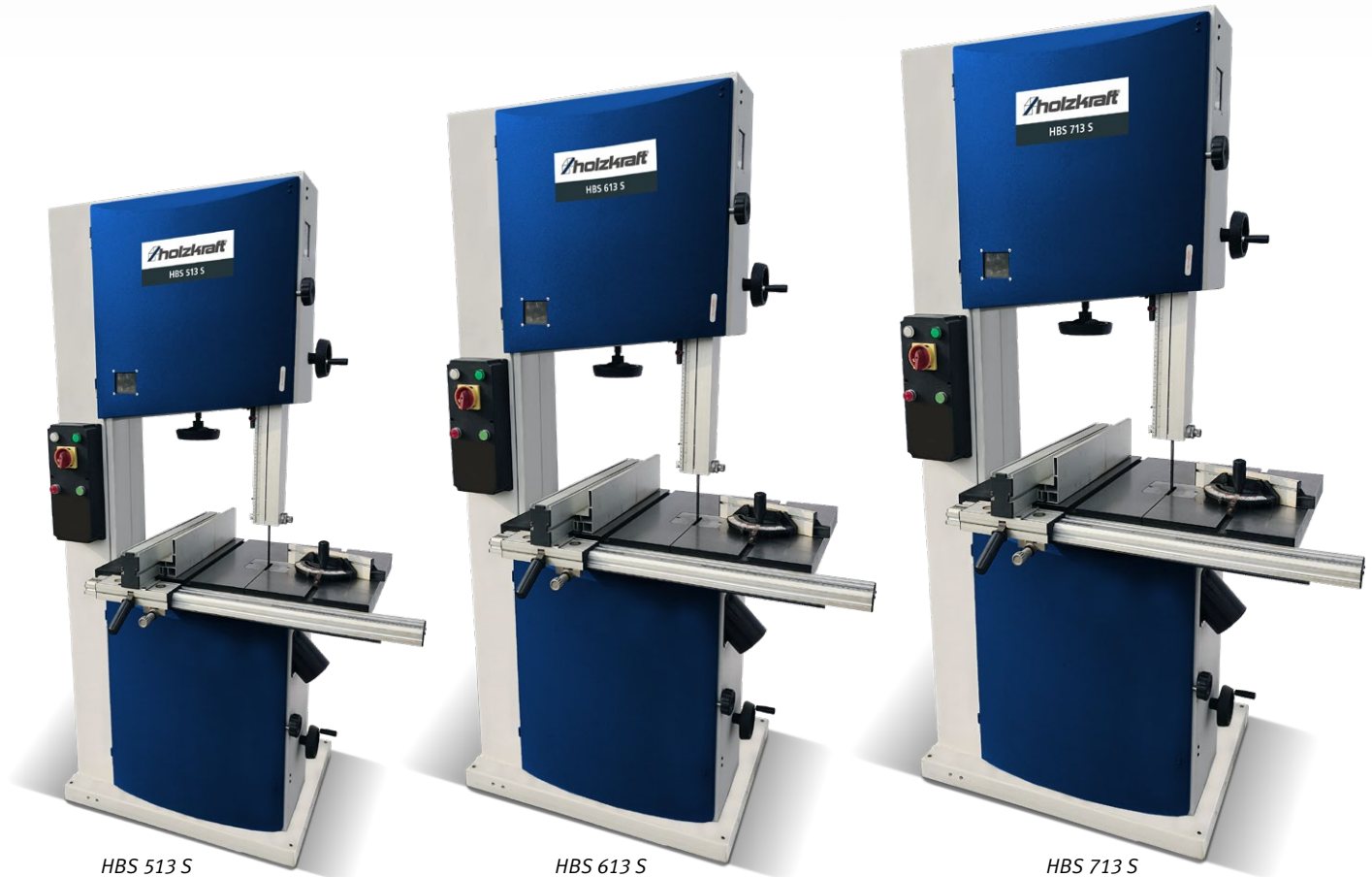

HBS 513 S

HBS 613 S

HBS 713 S

Lieferumfang HBS	
Gehrungsanschlag	
Sägeband	
Schiebestock	
Alu-Parallelanschlag	

HBS 513 S	HBS 613 S	HBS 713 S
statt € 2.400,00 zzgl. MwSt.	statt € 2.790,00 zzgl. MwSt.	statt € 3.475,00 zzgl. MwSt.
2.199,-	2.559,-	3.179,-
€ 2.616,81 inkl. MwSt.	€ 3.045,21 inkl. MwSt.	€ 3.783,01 inkl. MwSt.
Art.-Nr.: 5150513	Art.-Nr.: 5150613	Art.-Nr.: 5150713

Technische Daten		HBS 513 S / 400 V	HBS 613 S / 400V	HBS 713 S / 400V
Schnittbereiche				
Schnitthöhe max 90° / 45°	mm	350 / 248	430 / 304	430 / 304
Schnittbreite max. ohne Anschlag	mm	500	600	700
Schnittbreite max. mit Anschlag	°	415	495	595
Arbeits(t)isch(e)				
Länge x Breite	mm	640 x 500	640 x 500	900 x 700
Höhe	mm	920		940
Verbreiterung Länge x Breite	mm	500 x 150	610 x 200	700 x 200
Arbeits(t)ischneigung	°	0 – 45		
Erläuterung Arbeits(t)ischneigung		Aus sicherheitstechnischen Gründen muss ab 20° eine Haltevorrichtung /ein Anschlag angebracht sein, um das Verrutschen des Holzes zu verhindern!		
Sägeband				
Geschwindigkeit(en)	m/min	1320		1560
Länge x Breite max. x Stärke	mm	4100 x 38 x 0,6	4590 x 38 x 0,7	5020 x 50 x 0,8
Elektrische Daten				
Abgabeleistung	kW	3,5		4,0
Anschlussspannung	V	400		
Abmessungen und Gewichte				
Länge x Breite x Höhe ca.	mm	1150 x 950 x 2000	1250 x 1015 x 2150	1500 x 975 x 2260
Gewicht ca.	kg	280	330	400
Transportzuschlag		TPZ 300 = 50,00 €	TPZ 400 = 60,00 €	TPZ 400 = 60,00 €

Sägebänder für HBS 513 S				€ zzgl.
Länge x Breite x Stärke	ZpZ	Art.-Nr.	MwSt.	
Holz 4100 x 10 x 0,5 mm	4	5169110	19,50	
Holz 4100 x 16 x 0,5 mm	4	5169116	20,00	
Holz 4100 x 20 x 0,7 mm	4	5169120	22,50	
Holz 4100 x 30 x 0,6 mm	3	5169130	21,50	

Sägebänder für HBS 613 S				€ zzgl.
Länge x Breite x Stärke	ZpZ	Art.-Nr.	MwSt.	
Holz 4590 x 10 x 0,5 mm	4	5169210	21,00	
Holz 4590 x 16 x 0,6 mm	3	5169216	22,00	
Holz 4590 x 20 x 0,7 mm	3	5169220	22,50	
Holz 4590 x 30 x 0,7 mm	3	5169230	23,00	

Sägebänder für HBS 713 S				€ zzgl.
Länge x Breite x Stärke	ZpZ	Art.-Nr.	MwSt.	
Holz 5020 x 10 x 0,6 mm	4	5169310	22,00	
Holz 5020 x 16 x 0,6 mm	3	5169316	23,00	
Holz 5020 x 20 x 0,7 mm	3	5169320	23,50	
Holz 5020 x 25 x 0,8 mm	2	5169325	24,00	
Holz 5020 x 30 x 0,8 mm	3	5169330	25,50	

HOLZKRAFT HBS 640 AS - HBS 940 AS – Präzisions-Holzbandsägen für den Profi mit maximaler Schnittleistung und vielen Ausstattungsoptionen



- ▶ Besonders schwere Ausführung mit hohem Eigengewicht für maximale Laufruhe
- ▶ Besonders ruhiger und präziser Lauf dank verwindungsstiftem Maschinengehäuse
- ▶ Großer Guss-Parallelanschlag mit Rundstangenführung, leicht verschiebbar
- ▶ Guss-Schwungräder mit Gummibelag und Reinigungsbürste

- ▶ Großer Grauguss-Sägetisch, schwenkbar mit geschliffener und polierter Oberfläche
- ▶ Präzise Schnitthöhenverstellung über Zahnstange mit Millimeterskala
- ▶ Endschaltesichere Türen
- ▶ Selbstbremsender Motor
- ▶ Zwei Absaugstutzen



HBS 740 AS

HBS 740 AS

HBS 640 AS statt € 4.525,00 zzgl. MwSt.	HBS 740 AS statt € 5.350,00 zzgl. MwSt.	HBS 840 AS statt € 6.650,00 zzgl. MwSt.	HBS 940 AS statt € 7.650,00 zzgl. MwSt.
3.999,-	4.779,-	5.979,-	6.799,-
€ 4.758,81 inkl. MwSt.	€ 5.687,01 inkl. MwSt.	€ 7.115,01 inkl. MwSt.	€ 8.090,81 inkl. MwSt.
Art.-Nr.: 5152164	Art.-Nr.: 5152174	Art.-Nr.: 5152184	Art.-Nr.: 5152194

Technische Daten	HBS 640 AS	HBS 740 AS	HBS 840 AS	HBS 940 AS
Sägebandstärke min./max.	0,5/0,6 mm	0,6/0,7 mm	0,7/0,8 mm	0,8/0,9 mm
Arbeitstischabmessungen	870 x 620 mm	1000 x 720 mm	1160 x 820 mm	1300 x 820 mm
Arbeitstischhöhe	840 mm	980 mm	1020 mm	1060 mm
Schnittgeschwindigkeiten	1660 m/min	1570m/min	1560 m/min	1620 m/min
Schwungrad-Ø	640 mm	740 mm	840 mm	940 mm
Max. Schnitthöhe	400 mm	450 mm	520 mm	560 mm
Max. Schnittbreite	620 mm	720 mm	820 mm	910 mm
Sägebandlänge	4780 mm	5400 mm	6090 mm	6690 mm
Präzisionsführung	oben / unten	oben / unten	oben / unten	oben / unten
Sägetischneigung	0° bis +15°	0° bis +15°	0° bis +15°	0° bis +15°
Motorleistung	2,2 kW / 400 V	3,0 kW / 400 V	4,0 kW / 400 V	5,5 kW / 400 V
Gewicht	320 kg	510 kg	730 kg	860 kg
Transportverpackungsp.	VPA 20=50,00 €	VPA 21=125,00 €	VPA 21=125,00 €	VPA 22 = 139,00 €
Transportzuschlag	TPZ 400 = 60,00 €	TPZDF1 = 200,00 €	TPZDF1 = 200,00 €	TPZDF1 = 200,00 €

Zubehör HBS 640 - 740 AS	Art.-Nr.	€ zzgl. MwSt.
Gehrungsanschlag klein	5161045	160,00
Gehrungsanschlag groß	5161046	260,00
Kreisschneide- und Schleifeinrichtung	5161047	375,00
Standardsägeband HBS 640 AS		
4780 x 25 x 0,6 mm, 3 ZpZ	5160641	22,50
Standardsägeband HBS 740 AS		
5400 x 25 x 0,7 mm, 3 ZpZ	5160741	24,90
Ausstattungsoptionen** HBS 640 AS	Art.-Nr.	€ zzgl. MwSt.
Umgekehrte Ausführung der Bedienseite	5161042	1.040,00
Fahrwerk	5161048	195,00
Ausstattungsoptionen** HBS 740 AS	Art.-Nr.	€ zzgl. MwSt.
Tischneigevorrichtung mit Zahnstange	5161051	1.080,00
Umgekehrte Ausführung der Bedienseite	5161056	1.330,00

Zubehör HBS 840 - 940 AS	Art.-Nr.	€ zzgl. MwSt.
Gehrungsanschlag klein	5161080	210,00
Gehrungsanschlag groß	5161081	300,00
Kreisschneide- und Schleifeinrichtung	5161082	375,00
Standardsägeband HBS 840 AS		
6090 x 30 x 0,7 mm, 3 ZpZ	5160841	27,50
Standardsägeband HBS 940 AS		
6690 x 30 x 0,8 mm, 3 ZpZ	5160941	30,50
Ausstattungsoptionen** HBS 840 AS	Art.-Nr.	€ zzgl. MwSt.
Tischneigevorrichtung mit Zahnstange	5161071	1.080,00
Umgekehrte Ausführung der Bedienseite	5161076	1.620,00
Ausstattungsoptionen** HBS 940 AS	Art.-Nr.	€ zzgl. MwSt.
Tischneigevorrichtung mit Zahnstange	5161091	1.080,00
Umgekehrte Ausführung der Bedienseite	5161099	1.925,00

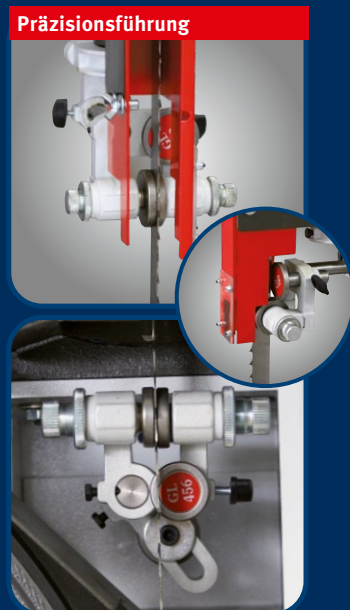

Präzisions-3-Rollen-Sägebandführung mit Führungsrollen oben und unten und Feineinstellung

Sägebandspannungs-Anzeige



Am Maschinenrahmen integrierte Anzeige der Sägebandspannung für verschiedene Bandbreiten

Eine große Auswahl an Ausstattungsoptionen finden Sie im HOLZKRAFT Hauptkatalog 2021



minimax hbs s 45n - Präzisions-Holzbandsäge für den professionellen Anwender

MADE IN ITALY

- ▶ Extrem stabile verwindungssteife Bauweise
- ▶ Perfekte Laufruhe, durch hohes Eigengewicht
- ▶ Integrierte Blattspannungsanzeige
- ▶ Graugusstisch schwenkbar
- ▶ Schnelle und präzise Schnitthöhenverstellung
- ▶ Sägebandpräzisionsführung oben und unten
- ▶ Schwungradneigung und Bandspannung durch Schnellverstellung
- ▶ Große, gewuchtete Grauguss-Schwungräder mit Gummibandagen sorgen für gleichmäßigen und perfekten Rundlauf und hohe Laufruhe
- ▶ Hohe Leistungsreserven



300 mm
Schnitthöhe
3,0 kW
Motor

minimax hbs s 45n
statt € 2.490,00 zzgl. MwSt.
1.949,-
€ 2.319,31 inkl. MwSt.
Art.-Nr.: 5505045

Zubehör



UF 230

Optimal für Bohrmaschinen, Bandsägen, Schleifmaschinen, Hobelmaschinen, usw.

Technische Daten	minimax hbs s 45n
Tischabmessungen	600 x 520 mm
Schwungrad-Ø	450 mm
Bandgeschwindigkeit	16 m/sek.
max. Schnitthöhe	300 mm
max. Schnittbreite	440 mm
Sägetischneigung	0 - 20°
Sägebandlänge	3689 mm
Motorleistung S6 - 40%	3,0 kW
Stromanschluss	400 V/50 Hz
Absaugstutzen-Ø	120 mm
Abmessungen in mm	830 x 780 x 1860
Gewicht	200 kg
Transportverpackungspauschale*	TVP 1=19,00 €

Zubehör	Art.-Nr.	€ zzgl. MwSt.
Gehrungsanschlag -45° bis +45°	5515046	110,00
Universal-Fahrwerk UF230 (230 kg Belastbarkeit)	6190230	59,00

Sägebänder für minimax hbs s 45n				
Länge x Breite x Stärke	Zahnteilung	Art.-Nr.	€ zzgl. MwSt.	
Holz 3689 x 6 x 0,65 mm	6	5160451	18,00	
Holz 3689 x 10 x 0,5 mm	4	5160452	18,00	
Holz 3689 x 16 x 0,5 mm	4	5160453	18,50	
Holz 3689 x 20 x 0,5 mm	4	5160454	18,50	

UF 300 – Universalfahrwerk mit 300 kg Tragkraft

- ▶ Fahrgestell mit variabel einstellbarer Stellfläche
- ▶ Für den leichten Transport und Standortwechsel von Maschinen
- ▶ Sichere und stabile Konstruktion
- ▶ Viele verschiedene Stellflächengrößen über Lochraster möglich
- ▶ Leicht manövrierbar aufgrund zwei um 360° drehbarer Lenkrollen
- ▶ Schneller und einfacher Zusammenbau

unicraft
Werkstatttechnik



Räder um 360° drehbar

Technische Daten	UF 300
Tragkraft	300 kg
Stellfläche quadratisch min.	345 x 345 mm
Stellfläche quadratisch max.	730 x 730 mm
Lochabstand	25,4 mm
Gewicht	9 kg

UF 300
statt € 85,00 zzgl. MwSt.
75,-
€ 89,25 inkl. MwSt.
Art.-Nr. 6190300

HOLZKRAFT falt-Arbeitsbock FAB 500 – Vielseitiger Materialständer ideal für den mobilen Einsatz

- ▶ Einfach transportierbar: zusammenklappbar, mit Tragegriff
- ▶ Standbeine werden vollständig im Gehäuse verstaut
- ▶ Zwei ausklappbare Halterungen an den Standbeinen für die vertikale Lagerung z. B. von größeren Platten
- ▶ Praktische Halterungen zur Verbindung von zwei Arbeitsböcken ermöglichen den Aufbau eines stabilen Arbeitstisches



FAB 500
statt € 42,50 zzgl. MwSt.
37,90
€ 45,10 inkl. MwSt.
Art.-Nr.: 5900015

Technische Daten		FAB 500
Statische Stützlast max.	kg	500
Abmessung (L x B x H)	mm	1055 x 593 x 757
Gewicht ca.	kg	6,3

KAG 4 – Mobiles Kantenanleimergerät mit digitaler Temperaturkontrolle und stufenloser Regelung der Vorschubgeschwindigkeit

- ▶ Ideal für den mobilen Einsatz in der Werkstatt, auf Montage, Messen, etc.
- ▶ Zum Einsatz bei Formteilen und geraden Werkstücken
- ▶ Einfaches und schnelles Rüsten
- ▶ Mit digitaler Temperaturkontrolle und stufenloser Regelung der Vorschubgeschwindigkeit
- ▶ Minimum Innenradius des Werkstücks beträgt 25 mm
- ▶ Für Eckverbindungen können die Kanten vorgeleimt werden
- ▶ Mit Schmelzkleberbecken
- ▶ Sehr kurze Aufwärmzeit - Sehr gute Wärmeisolierung



KAG 4



Info & Video



KAG 4 SET
statt € 1.595,00 zzgl. MwSt.
1.369,-
€ 1.629,11 inkl. MwSt.
Art.-Nr.: 5400041

Technische Daten		KAG 4
Kantendicke	mm	0,4 - 3,0
Kantenhöhe	mm	10,0 - 65,0 mm
Vorschubgeschwindigkeit	m/min	2 - 6
Leistung	W	855
Anschluss	V	230
Leimbecken Fassungsvermögen	ml	400
Betriebstemperatur	°C	Stufe 1: 120 – 200 / Stufe 2: 80 – 155
Abmessungen	mm	250 x 190 x 350
Gewicht	kg	8,8

- ▶ **Mit Schmelzkleberbecken**
Leimauftrag mit bis zu 200 °C
- ▶ **Mit digitaler Temperaturkontrolle**
stufenloser Regelung der Vorschubgeschwindigkeit
- ▶ **Ideal für den mobilen Einsatz**
in der Werkstatt, auf Montage, Messen, etc.
- ▶ **Kurze Aufwärmzeit**
Sehr gute Wärmeisolierung



Beschreibungen und technische Daten aller Bestandteile der KAG 4 - Sets finden Sie auf den folgenden Seiten.

Lieferumfang KAG 4 SET



Kunststoffkoffer
fixierbar auf Trolley



Mobiles
Kantenanleimergerät

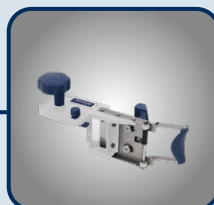

Kantenkappgerät
KKG 30



1 Leimflasche



Vakuumklemmset VK 1



Kantenfräser KF 6

STA 80 – Stationärtisch mit Auflageteller für Kanten und Kappvorrichtung inklusive Kappgerät

- ▶ Kombinierbar mit dem Kantenanleimgerät HOLZKRAFT KAG 4 und der Kantenfräse HOLZKRAFT KF 6 - dient als Erweiterung des Einsatzbereiches der beiden mobilen und handgeführten Geräte um die stationäre Anwendung

- ▶ Für das effiziente Kantenanleimen und Kantenfräsen von schmalen, dünnen und geformten Werkstücken

- ▶ Kurze Aufbau- und Rüstzeit von nur wenigen Minuten
- ▶ Steckdose für Elektrowerkzeuge und Ein-Ausschalter im Tisch integriert

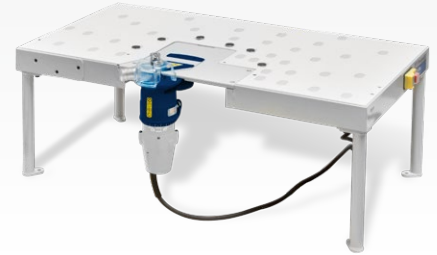

Lieferumfang STA 80:	
Stationärtisch mit Auflageteller	
Kappvorrichtung	
Magnetunterlagen-Set	
Saugnapf-Set	
Steckdose für Elektrowerkzeuge	
Ein-Ausschalter	
Netzanschlusskabel 2,5 m	

STA 80
zzgl. MwSt.
475,-
€ 565,25 inkl. MwSt.
Art.-Nr.: 5410013

STA 80 - Abb. zeigt Kantenanleimgerät KAG 4 angebaut an Stationärtisch (KAG 4 nicht im Lieferumfang enthalten)

STA 80 - Abb. zeigt Kantenfräse KF 6 angebaut an Stationärtisch (KF 6 nicht im Lieferumfang enthalten)



Technische Daten	STA 80
Arbeitstisch-Abmessungen	800 x 440 mm
Tischhöhe	300 mm
Spannung	230 V
Länge Netzanschlusskabel	2,5 m
Gewicht	26,5 kg

Kantenfräse KF 6 – zum Befräsen von Umleimern an Längskanten und Ecken an geraden und geschwungenen Werkstücken

- ▶ Für das präzise Bearbeiten verschiedener Materialien wie Massivholz, PVC oder Melamin
- ▶ Mit langlebigem und leistungsstarkem Motor
- ▶ Ergonomischer Haltegriff für stabile und bequeme Führung der Maschine
- ▶ Frässchutz mit integriertem Absauganschluss um 180° drehbar für maximalen Schutz des Anwenders und sauberes und staubarmes Arbeiten

- ▶ Spannweite 6 mm
- ▶ Mit Skala einstellbar in 0,05 mm Schritten
- ▶ Frässchutz passt sich an die Konturenführung des Werkstückes an, dadurch eine störungsfreie Führung der Fräse möglich
- ▶ Inkl. integriertem Anschlag zum Eckenrunden



Abb. zeigt Anwendungsbeispiel

Technische Daten	KF 6
Kantenstärke	0,5 – 3 mm
Schaft-Ø Werkzeug	6 mm
Vorschub	manuell
Leistung	450 W / 230 V
Drehzahl	30.000 min ⁻¹
Absaugstutzen-Ø	25 mm
Gewicht	2,0 kg

KF 6
zzgl. MwSt.
199,-
€ 236,81 inkl. MwSt.
Art.-Nr.: 5410010



Kantenfräse KF 3 – einzigartige Handfräse für doppelseitiges Fräsen von beleimten Bauteilen

- ▶ Doppelseitiges Fräsen in zwei Arbeitsschritten, ohne das Werkstück umdrehen zu müssen
- ▶ Das Kantenband kann auf ebenen und profilierten Bauteilen beidseitig bearbeitet werden
- ▶ Die Auflageplatte ist mit Teflon beschichtet, so dass die Oberflächen nicht verkratzt werden können



1 Fräsen unten



2 Fräsen oben

- Doppelseitiges Fräsen in zwei Arbeitsschritten, ohne das Werkstück umdrehen zu müssen (Vorteil bei Reparaturen von fertigen Möbelteilen)

KF 3
statt € 820,00 zzgl. MwSt.
699,-
€ 831,81 inkl. MwSt.
Art.-Nr.: 5400061

Technische Daten	KF 3
Kantenstärke	0,5 – 3 mm
Werkstückstärke	10- 40 mm
Vorschub	manuell
Leistung	740 W / 230 V
Drehzahl	13.000–31.000 min ⁻¹
Absaugstutzen-Ø	45 mm
Gewicht	4,1 kg



Kantenkappergerät KKG 30 – für gerade Werkstücke und Formteile

- ▶ Zum Abtrennen von Umleimern aus Kunststoff oder Furnier
- ▶ Zum bündigen und rechtwinkligen Schneiden von überstehenden Anfangs- bzw. Endstücken oder Stoßkanten

KKG 30
zzgl. MwSt.
89,-
€ 105,91 inkl. MwSt.
Art.-Nr.: 5410011

Technische Daten	KKG 30
Max. Schnittbreite	62 mm
Max. Schnittstärke	3 mm
Gewicht	0,5 kg

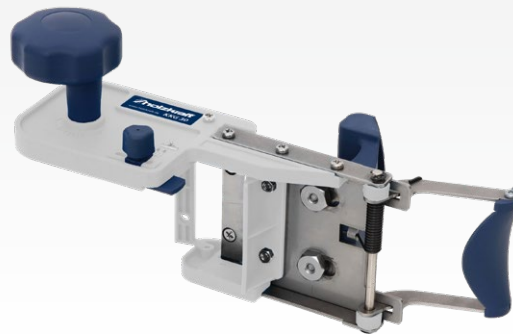

Kantenüberstand ist einstellbar, dadurch Kappen auf exakten Kantenstoß bei geraden Werkstücken und Formteilen (rund) möglich

Kantenschere KS – für gerade Werkstücke

- ▶ Zum Abtrennen von Umleimern aus Kunststoff oder Furnier
- ▶ Zum bündigen und rechtwinkligen Schneiden von überstehenden Anfangs- bzw. Endstücken oder Stoßkanten

KS
zzgl. MwSt.
149,-
€ 177,31 inkl. MwSt.
Art.-Nr.: 5410000

Technische Daten	KS
Max. Schnittbreite	65 mm
Max. Schnittstärke	3 mm
Gewicht	1,25 kg

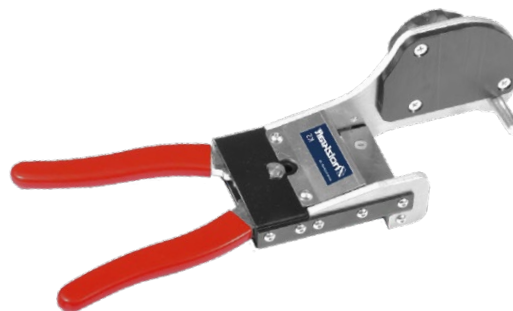

Detail der Kantenschere

Vakuumklemm-Set VK 1 – für das schnelle Spannen von Werkstücken

- ▶ Ideal für den Einsatz beim Kantenanleimen und Kantenfräsen auch an großen Werkstücken
- ▶ Einfache und schnelle Montage und Demontage der Vakuumklemmen und des Werkstückes durch Schnellspannhebel
- ▶ Die sichere Fixierung des Werkstückes durch die Vakuumklemmen, gewährleistet ideale Bedingungen zur Bearbeitung der Kanten an Ober- und Unterseite

Lieferumfang VK 1:
1 Stück Fixiervorrichtung lang
1 Stück Fixiervorrichtung kurz
Im Kunststoffkoffer

VK 1
zzgl. MwSt.
215,-
€ 255,85 inkl. MwSt.
Art.-Nr.: 5410012

Technische Daten	VK 1
Saugnapf-Ø	125 mm
Abmessungen (L x B x H)	390 (130) x 125 x 253 mm
Gewicht	1,25 kg



Vakuumspanner VS - Vakuumerzeugung über Druckluft

- ▶ Anschluss über Stecknippel an einen externen Druckluftherzeuger
- ▶ Keine Vakuumpumpe nötig
- ▶ Zur Montage direkt auf die Arbeitstisch-Fläche
- ▶ **Vakuumspanner VS 1:** Einfache Montage und Demontage des Vakuumspanners auf dem Werkstisch über eine praktische Hebelschraube



VS 2
zzgl. MwSt.
139,-
€ 165,41 inkl. MwSt.
Art.-Nr.: 5410002

Technische Daten	VS 2
Luftverbrauch	23 l/min
Betriebsdruck	6 bar
Abmessungen (L x B x H)	200 x 160 x 22 mm
Abmessung Tisch	160 x 160 mm
Gewicht	325 g
Material der Saugnapfe	PE/Polyamid

VS 1
zzgl. MwSt.
199,-
€ 236,81 inkl. MwSt.
Art.-Nr.: 5410001

Technische Daten	VS 1
Luftverbrauch	23 l/min
Betriebsdruck	6 bar
Abmessungen (L x B x H)	205 x 165 x 250 mm
Abmessung Tisch	160 x 160 mm
Gewicht	3 kg
Material der Saugnapfe	PE/Polyamid



VS 1

Lieferumfang VS 2:
Vakuumspanner
Schiebeventil
4 Gummidichtungen (2x groß, 1x mittel, 1x klein)
PU-Schlauch
Nippel für Schnellverbindung

Lieferumfang VS 1:
Vakuumspanner auf Standfuß
Schiebeventil
4 Gummidichtungen (2 x groß, 1 x mittel, 1 x klein)
PU-Schlauch
Nippel für Schnellverbindung
Druckluft Schnellkupplung
2 Verschlussstopfen
Y-Verbinder
Hebelschraube

CNC-Bohr-Fräsmaschine BFM 2460 CNC – Für präzise Einzel- und Serienfertigung

- ▶ Kreuzkopf-Bohrregulat mit vier horizontalen Spindeln und einer Nutsäge
- ▶ Für Bohrungen auf Ober- und Stirnseite der Platte, Nutfräsungen in X-Richtung und runde und rechteckige Ausfräsungen
- ▶ Alle Bearbeitungen im Korpusbereich können schnell und präzise ohne Einstellarbeiten ausgeführt werden
- ▶ Werkstückklemmung über pneumatische Spannange
- ▶ Große Aussparung im Arbeitsbereich ermöglicht auch Durchgangsbohrungen

- ▶ Die Werkstückbewegungen auf der X-, Y- und Z-Achse erfolgen auf linearen Prismenführungen
- ▶ Zeit- und kostensparende Produktion durch schnelle Fahrgeschwindigkeiten bis zu 50 m/min in X- und Y-Richtung
- ▶ Präzise Steuerung der Feinpositionierung über drei Drehknöpfe
- ▶ Kompakte Außenmaße
- ▶ Mit automatischer Schmierung ausgestattet

CNC-Steuerung

- ▶ Großer 18,5 Zoll Bildschirm
- ▶ Einfaches und schnelles Programmieren an der Maschine mit vorinstallierter Software
- ▶ Schnelles Aufrufen spezifischer Programme über mitgelieferten Barcodescanner
- ▶ Programmierung am PC möglich, Import der CNC-Programme über USB-Dongle oder Wifi Verbindung



▶ Alle Bearbeitungen im Korpusbereich können schnell und präzise ohne Einstellarbeiten ausgeführt werden



▶ Kreuzkopf Bohrregulat mit vier horizontalen Spindeln

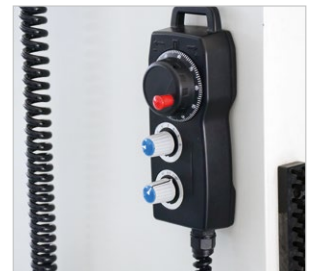

▶ Präzise Steuerung der Feinpositionierung über drei Drehknöpfe: oberer Knopf für die Positionierung, mittlerer zur Auswahl der Achse und unterer zur Einstellung der Schrittweiten 1, 10 oder 100

BFM 2460 CNC
statt € 17.790,00 zzgl. MwSt.
15.999,-
€ 19.038,81 inkl. MwSt.
Art.-Nr.: 5480024



Technische Daten		BFM 2460 CNC	
Max. Werkstückabmessung X-Achse	mm		2400
Max. Werkstückabmessung Y-Achse	mm		660
Max. Werkstückabmessung Z-Achse	mm		36
Min. Werkstückabmessung Z-Achse	mm		10
Max. Fahrgeschwindigkeit X-, Y-Achse	m/min		50
Spindeldrehzahl	min ⁻¹		4200
Nutsäge Drehzahl	min ⁻¹		3300
Elektrische Daten			
Leistung Antriebsmotor	kW		3,2
Anschlussspannung	V		400
Phase(n)	Ph		3
Stromart			AC
Netzfrequenz	Hz		50
Pneumatischer Anschluss			
Arbeitsdruck Pneumatik	bar		6
Druckluftbedarf	l/min		40
Anschluss Absaugung			
Nennweite Absaugstutzen außen	mm		100
Luftbedarf Absaugung	m ³ /h		800
Abmessungen und Gewichte			
Länge x Breite x Höhe ca.	mm		2988 x 1307 x 1832
Gewicht	kg		800
Ausstattung			
Anzahl Bohrspindeln			4
Anzahl Horizontalspindeln X-Achse			2
Kantenantaster			ja
Rollenbahn			ja
Transportzuschlag*			TPZ 1000 = 125,00 €

Lieferumfang BFM 2460 CNC
Ø 5 x 70 mm Bohrer
Ø 8 x 70 mm Bohrer
Ø 10 x 70 mm Bohrer
Ø 35 x 70 mm Bohrer
1/2 x 6 x 22 mm Bündigfräser
Ø 105 x 5,5 mm Nutsäge
Qwertz-Tastatur kabelgebunden
PC-Maus kabelgebunden
Strichcode-Leser kabelgebunden
Bedienwerkzeug



▶ Nutfräse an der Unterseite des Bohrregulats



▶ Mit automatischer Schmierung ausgestattet

STARTECH CN V – Universelle CNC-Bohrmaschine für präzise Einzel- und Serienfertigung

MADE IN ITALY

- ▶ Für Bohrungen auf der Plattenoberseite und auf allen vier Werkstückseiten sowie Nutfräsungen in X-Richtung
- ▶ Nuten im Phenolharz-Arbeitstisch ermöglichen auch Durchgangsbohrungen
- ▶ Die Werkstückbewegungen in X-, Y- und Z-Achse erfolgen auf linearen Prismenführungen
- ▶ Kompakte Außenmaße
- ▶ Inklusive Rollenbahn und Kantenantaster

CNC-Steuerung

- ▶ Großer 10" Touchscreen
- ▶ Programmierung über PC möglich
- ▶ Import der CNC-Programme über USB-Dongle
- ▶ Automatische Optimierung der Bohroperationen
- ▶ Platten-Nullpunkt-Verschiebung möglich



- ▶ Bohrkopf mit sieben Vertikal-, vier Horizontalspindeln und einem Nutsägeaggregat
- ▶ Inklusive Rollenbahn und Kantenantaster
- ▶ Bedienung über 10" Touchscreen



Alle Bearbeitungen im Korpusbereich können schnell und präzise ohne Einstellarbeiten ausgeführt werden

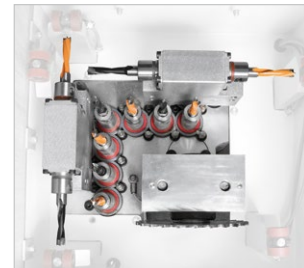

Bohraggregat mit vertikalen und horizontalen Bohrspindeln für hohe Flexibilität, auch ideal für „Losgröße 1“-Möbelfertigung

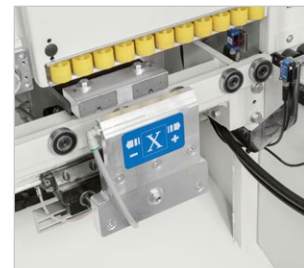

Pneumatische Spannzanze für Werkstückpositionierung

Lieferumfang startech cn v	
Rollenbahn für Werkstückzufuhr und -auslass	
Kantenantaster	
Druckverstärkte Y-Achse für Hartmaterialbearbeitung	

startech cn v
statt € 28.590,00 zzgl. MwSt.
24.999,-
€ 29.748,81 inkl. MwSt.
Art.-Nr.: 5509010

Info & Video



Technische Daten		startech cn v
Max. Werkstückabmessung X x Y x Z -Achse	mm	3000 x 900 x 50
Min. Werkstückabmessung X x Y x Z -Achse	mm	300 x 90 x 10
Plattenstärke max.	mm	50
Max. Fahrgeschwindigkeit X-, Y-Achse	m/min	20
Anzahl Bohrspindeln		7
Anzahl Horizontalspindeln Achse Y		2
Anzahl Horizontalspindeln Achse X		2
Spindeldrehzahl	min ⁻¹	4460
Max. Durchmesser Nutsäge	mm	125
Max. Stärke Nutsäge	mm	6
Drehzahl Nutsäge	min ⁻¹	5700

Elektrische Daten		
Leistung Antriebsmotor	kW	2,2
Anschlussspannung	V	400
Phase(n)	Ph	3
Stromart		AC
Netzfrequenz	Hz	50

Pneumatischer Anschluss		
Arbeitsdruck Pneumatik	bar	6,5
Druckluftbedarf	l/min	90
Luftbedarf Absaugung	m ³ /h	820
Absaugluftgeschwindigkeit	m/s	20
Nennweite Absaugstutzen außen	mm	120

Abmessungen und Gewichte		
Länge x Breite x Höhe ca.	mm	3704 x 1455 x 2209
Gewicht ca.	kg	1200
Transportzuschlag*		TPZDF1 = 200,00 €

Unverbindliche Aktionspreise
Lieferbedingungen siehe Rückseite

Zubehör



▶ Bohrer-Starterset

Zubehör

Bohrer-Starterset	Art.-Nr.	€ zzgl. MwSt
· 3x HW-Kombi-Dübellochbohrer Z2+V2 D8 S10x30 L70 l=35 rechts		
· 2x HW-Kombi-Dübellochbohrer Z2+V2 D8 S10x30 L70 l= 35 links		
· 2x HW-Kombi Dübellochbohrer Z2+V2 D5 S10x30 L70 l= 34 rechts	5519010	199,00
· 2x HW-Kombi Dübellochbohrer Z2+V2 D5 S10x30 L70 l=35 links		
· 1x HW Zylinderkopfbohrer Z2+V2 D34 S10x25 L70 links		
· 1x HW Zylinderkopfbohrer Z2+V2 D15 S10x26 L70 links		
Maschinenbedienoberfläche Software "Maestro cnc"	5519002	399,00
Querty Tastatur	5519003	249,00
Kabelloser Barcode-Leser	5519004	1.299,00
Ausstattungen (nur ab Werk)		
Kühlungsgebläse für den Schaltschrank	5519000	139,00
Automatische Schmierung	5519001	899,00



Bedienung der Maschine über einen 10" Touchscreen. CNC Steuerung Maestro optional erhältlich.

*Erläuterung des Transportzuschlags siehe Rückseite, Angaben zu TPZDF zzgl. MwSt.

**HOLZKRAFT minimax me 28 t RC – Kantenanleimmaschine mit Fügeaggregat
HOLZKRAFT minimax me 28 t er – Mit Eckenrunden**

- ▶ Stabile Stahl-Graugusskonstruktion mit hoher Steifigkeit für dauerhafte Präzision
- ▶ **Kombi-Fräsggregat mit HM-Fräsern** und verchromten Tastschuhen für optimale Fräsergebnisse beim Bündig- und Radiusfräsen
- ▶ Komfortable Bedienung über ergonomisches Bedienpult an der Frontseite der Maschine
- ▶ Besonders kurze Rüstzeiten
- ▶ Große Auflagefläche durch ausziehbare Werkstückauflage
- ▶ Vorfräsaggregat mit DIA Fräser, Höhe 56 mm
- ▶ Präziser Vorschub des Werkstücks über Vorschubband unten und doppelte Gummi-Druckrollen oben für eine hohe Traktion und zur Vermeidung von Kratzern auf der Werkstückoberfläche
- ▶ Schnell betriebsbereit, geringer Platzbedarf, geringer Energiebedarf
- ▶ Elektronische Temperaturregulierung mit Standby-Funktion auf 150°C, wodurch ein Verkochen des Leims verhindert und ein schnelles Wiederaufheizen auf Betriebstemperatur ermöglicht werden
- ▶ 5 Heizstäbe sorgen für eine gleichmäßige Leimerhitzung
- ▶ Absolute Qualität der Kantenanleimung durch automatische Positionierung aller Arbeitsaggregate synchron zur Position der Druckbrücke und abgestimmt auf die Stärke der Platte
- ▶ Einfache Einstellung der Plattenstärke über eine numerische Anzeige
- ▶ Leimbehälter aus Aluminium mit Antihafbeschichtung

MIT ECKENRUNDEN



- ➔ **Fügen**
- ➔ **Anleimen**
- ➔ **Vorkappen**
- ➔ **Sägekappaggregat**
- ➔ **Radius-Bündigfräsen**
- ➔ **Radius-Ziehklänge**
- ➔ **Flächen-Ziehklänge**
- minimax me 28 t er:*
- ➔ **Kappaggregat mit Eckenrunden-Funktion**



Technische Daten		minimax me 28t RC/ t er
Rollenkanten-Drehteller-Ø	mm	730
Absaugstutzen-Ø	mm	120
Werkstück		
Stärke	mm	12 - 50
Länge min.	mm	190
Min. Länge der Platte (wenn nur vorne gekappt)	mm	120
Breite min.	mm	110
Kanten		
Stärke Rollenware	mm	0,4 - 3 mm
Stärke Streifenware	mm	5 mm
Vorschub		
Aufnahmeleistung	kW	0,55
Geschwindigkeit	m/min	7
Vorfräsaggregat		
Aufnahmeleistung	kW	2,2
Fräserdrehzahl	min ⁻¹	9.000
Diamantfräserdurchmesser	mm	80 / Z2
Leimbecken		
Aufnahmeleistung	kW	0,18
Arbeitstemperatur	°C	20 - 190
Absaugstutzendurchmesser	mm	60
Füllmenge	kg	0,8

minimax me 28t RC
statt € 18.450,00 zzgl. MwSt.
14.699,-
€ 17.491,81 inkl. MwSt.
Art.-Nr.: 5507028

minimax me 28 t er
statt € 19.450,00 zzgl. MwSt.
15.399,-
€ 18.324,81 inkl. MwSt.
Art.-Nr.: 5507031

Technische Daten		minimax me 28t RC/ t er
Kappaggregat		
Aufnahmeleistung	kW	0,37
Sägeblattdurchmesser	mm	90 Z20
Sägeblattdrehzahl	min ⁻¹	12.000
Bündigradiusfräsaggregat		
Aufnahmeleistung	kW	0,75 kW
Fräser-Durchmesser	mm	75
Fräser-Zahnteilung		Z4
Fräserdrehzahl	min ⁻¹	9.000 min ⁻¹
Pneumatischer Anschluss		
Betriebsdruck	bar	6,5
Transportverpackungspauschale*		TVP 4=79,00 €
Transportzuschlag		TPZDF1 = 200,00 €

Überzeugen Sie sich von unserer Leistungsfähigkeit und fragen Sie nach einer individuellen Beratung!

Kontakt: (09 51) 96 555-505
beratung@holzkraft.de

*Erläuterung der Verpackungszuschläge siehe Rückseite, Angaben zu TVP zzgl. MwSt.

Unverbindliche Aktionspreise
Lieferbedingungen siehe Rückseite



Bedientafel

Über die an der Maschinenfrontseite angebrachte Bedientafel können viele Maschinenfunktionen schnell gesteuert werden. Insbesondere ist es möglich, am PLC das Bündigkappaggregat leicht und bequem auszuschalten, um auch bei Massivholzstreifen mit einer Max. Dicke von 5 mm die Anleimung durchzuführen.

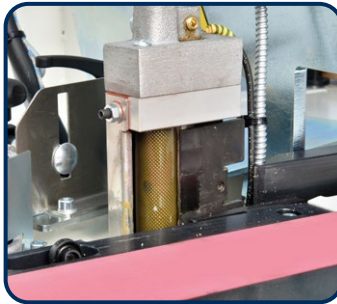

Leimstation

Der Leim wird durch die Heizstäbe, die sich sowohl im Leimbecken als auch in der Leimauftragwalze selbst befinden, schnell und gleichmäßig erhitzt. Durch PLC-Befehle wird die Temperatur konstant zu halten, auch wenn sich die Maschine im Stand-By befindet. Zwei Druckrollen pressen die Kante effizient und gleichmäßig auf das Werkstück. Die Position des Druckaggregats kann bequem von der vorderen Maschinenseite aus eingestellt werden.

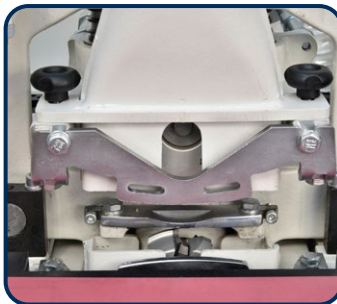

Bündig- und Radiusfräsaggregat für optimale Bearbeitung der Kanten

- ▶ Ausgestattet mit Fräsern mit 75 mm Durchmesser
- ▶ Mit Tastschuhen für die perfekte Anpassung an das zu bearbeitende Werkstück
- ▶ Fräser eignen sich zum geraden Bündig- und Radiusfräsen sowohl dünner als auch starker Kanten - ob aus PVC, ABS, Melamin oder Holz

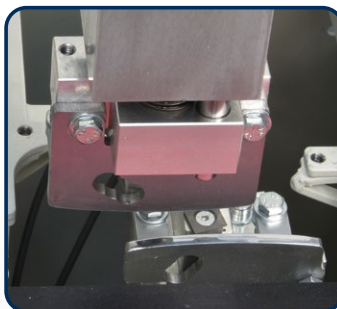

Flächenziehklinge:

- ▶ **Absolute Sauberkeit**
- ▶ Für das perfekte Finish der Flächen auf der Werkstückoberfläche

Fügeaggregat:

- ▶ Ein Diafräser



Kappaggregat für präzise 90°-Schnitte

- ▶ Über einen unabhängigen Motor angetrieben
 - ▶ Für den präzisen 90°-Schnitt der überstehenden Kanten
 - ▶ Einfache Einstellung des Sägeblatts auf die Stärke der zu verarbeitenden Kante mit numerischer Anzeige
- minimax me 28 t er**
- ▶ Mit Eckenrundfunktion

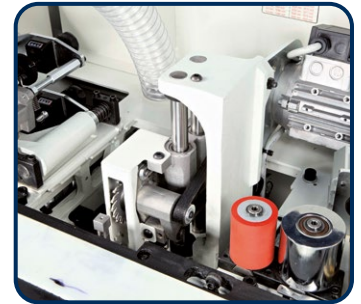

Ziehklingenaggregat

- ▶ Durch seine stabile Bauweise für den Dauereinsatz geeignet
- ▶ Die präzise Positionierung ist durch Kopierschlitzen garantiert.
- ▶ Mit Vorrichtung zum Zurücksetzen des Aggregats, wenn es nicht benötigt wird

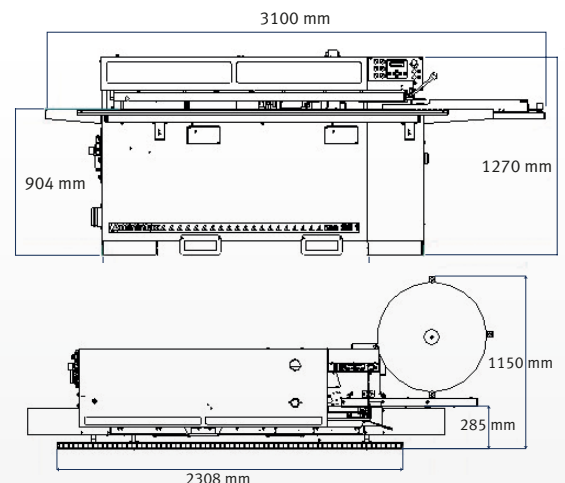
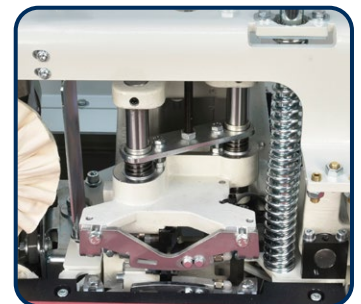

VIELSEITIGKEIT:
Kleben, Fräsen und Endschnitt in einem Durchgang mit einfacher und präziser Bedienung

Zubehör	Art.-Nr.	€ zzgl. MwSt.
Schmelzkleber (5 kg Sack)	5517023	34,50
Schmelzkleber (25 kg Sack)	5517024	129,00
Diamantwerkzeug für das Vorräsaggregat	5514553	520,00
Werkzeugkit R=3mm	5514552	69,00
Ausstattungsoptionen**	Art.-Nr.	€ zzgl. MwSt.
Streifenkantenmagazin	5514550	425,00
Vorrichtung zur Erwärmung der Plattenkante	5514551	359,00

Ausstattung minimax me 28t RC

- ① Vorräsaggregat
- ② Anleimaggregat
- ③ Kappmesser
- ④ Säge-Kappaggregat
- ⑤ Bündigradius-Fräsaggregat
- ⑥ Radiusziehklinge
- ⑦ Flächenziehklinge

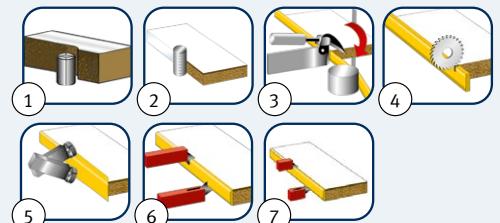

HOLZKRAFT minimax me 35tn – Kantenanleimmaschine für Kunststoffkanten von 0,4 - 3 mm, Massivholzkanten bis 5 mm und Werkstücke von 8 - 50 mm

- ▶ Die optimale Bearbeitung der Kante wird durch präzise und bewährte Aggregate gewährleistet
- ▶ Vorfräsaggregat bestückt mit zwei Dia-Fräsern
- ▶ Hochfrequenzmotoren für die Kantenbearbeitung
- ▶ Komfortable einfache Bedienung über ergonomisches Bedienpult an der Frontseite der Maschine
- ▶ Leimbehälter aus Aluminium

- ▶ Ausgestattet mit Radius- und Flächenziehklinge
- ▶ Hervorragende Zugänglichkeit zu den Arbeitsaggregaten dank der großen Haube, die Schutz und Geräuschreduzierung gewährleistet
- ▶ Automatische Temperaturabsenkung bei längerem Leerlauf der Maschine

Ausstattung Grundmodell minimax me 35tn:

- ▶ Fügen
 - ▶ Anleimen
 - ▶ Vorkappen
 - ▶ Bündig Kappen
 - ▶ Radius-Bündigfräsen
 - ▶ Radius-Ziehklinge
 - ▶ Flächen-Ziehklinge
 - ▶ Nuten (Option)
- minimax me 35tn er** zusätzlich mit:
- ▶ Kappaggregat mit Eckenrunden-Funktion
- minimax me 35tn er s** zusätzlich mit:
- ▶ Schwabbelaggregat
 - ▶ Kantenmagazin
 - ▶ Kit zum Schnellwechsel des Leimbehälters
 - ▶ Vorrichtung zur Erwärmung der Plattenkante
 - ▶ Antihafmittel für das Sprühaggregat



JETZT FÖRDERBAND MIT KETTE!



Restbestand mit Förderband reduziert zum Sonderpreis! Fragen Sie nach Ihrem Angebot!
Kontakt: (09 51) 96 555-505; beratung@holzkraft.de

Info & Video



minimax me 35tn statt € 22.550,00 zzgl. MwSt. 17.499,- € 20.823,81 inkl. MwSt. Art.-Nr.: 5507036	minimax me 35tn er statt € 23.400,00 zzgl. MwSt. 17.999,- € 21.418,81 inkl. MwSt. Art.-Nr.: 5507037	minimax me 35tn er s statt € 26.450,00 zzgl. MwSt. 20.359,- € 24.227,21 inkl. MwSt. Art.-Nr.: 5507038
--	---	---

Ausstattung:	me 35tn	me 35tn er	me 35tn er s
Vorfräsaggregat mit zwei Dia-Fräsern	X	X	X
Säge-Kappaggregat	X	X	X
Bündig-Radiusfräsaggregat	X	X	X
Radiusziehklinge	X	X	X
Flächenziehklinge	X	X	X
Diamantwerkzeuge für das Vorfräsaggregat	X	X	X
Mit Kappaggregat und Eckenrunden-Funktion		X	X
Schwabbelaggregat			X
Kantenmagazin			X
Kit zum Schnellwechsel des Leimbehälters			X
Vorrichtung zur Erwärmung der Plattenkante			X
Antihafmittel Sprühaggregat			X

Technische Daten		minimax me 35tn
Arbeitstischhöhe	mm	904
Werkstück		
Stärke	mm	8 – 50
Länge min.	mm	190
Länge min. (ohne Kappen)	mm	120
Breite min.	mm	110
Erläuterung Breite min.		mit Rollenkanten
Kanten		
Stärke Rollenware	mm	0,4 – 3
Stärke Streifenware	mm	5
Vorschub		
Aufnahmeleistung	kW	0,55
Geschwindigkeit	m/min	7
Vorfräsaggregat		
Aufnahmeleistung	kW	2,2
Fräserdrehzahl	min ⁻¹	9.000
Fräserdurchmesser	mm	80
Fräserhöhe	mm	56
Materialabtrag	mm	0,5/1/1,5/2
Absaugstutzendurchmesser	mm	2 x 80
Leimaggregat		
Aufnahmeleistung	kW	0,18
Arbeitstemperatur	°C	190
Absaugstutzendurchmesser	mm	60
Füllmenge	kg	0,8

Technische Daten		minimax me 35tn
Kappaggregat		
Aufnahmeleistung	kW	0,19 kW
Sägeblattdurchmesser	mm	125 mm
Sägeblattdrehzahl	min ⁻¹	12.000
Bündigradiusfräsaggregat		
Aufnahmeleistung	kW	2 x 0,35
Fräser-Durchmesser	mm	55,3
Fräserdrehzahl	min ⁻¹	12.000
Absaugstutzendurchmesser	mm	2 x 60
Ziehklingenaggregate		
Radius-Ziehklinge	mm	2
Schwabbelaggregat		
Aufnahmeleistung	kW	2 x 0,14
Drehzahl	U/min	2.800
Pneumatischer Anschluss		
Betriebsdruck	bar	6,5
Abmessungen und Gewichte		
Länge x Breite x Höhe ca.	mm	3314 x 1085 x 1300
Gewicht ca.	kg	545
Transportverpackungspauschale*		TVP 4=79,00 €
Transportzuschlag		TPZDF1 = 200,00 €

Überzeugen Sie sich von unserer Leistungsfähigkeit und fragen Sie nach einer individuellen Beratung!

Kontakt: (09 51) 96 555-505 beratung@holzkraft.de



* Erläuterung der Transportverpackungszuschläge siehe Rückseite, Angaben zu TVP zzgl. MwSt.



- **Bedientafel:**
- Über die an der Maschinenfrontseite angebrachte Bedientafel können alle Maschinenfunktionen schnell und einfach abgerufen werden



- **Fügeaggregat:**
- Zwei Diafräser
 - Einsatzgesteuert

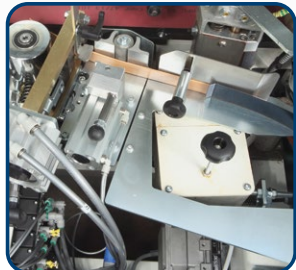

- **Leimstation**
- Der Leim wird durch Heizstäbe, die sich sowohl im Leimbecken als auch in der Leimauftragswalze befinden, schnell und gleichmäßig erhitzt
- **Anpresseinheit**
- Zwei Rollen (2 x Metall) pressen die Kante gleichmäßig auf das Werkstück
 - Die große Anpressrolle aus Metall ist federnd gelagert und sorgt für eine gute Wärmeabfuhr, damit der Leim schneller abbindet

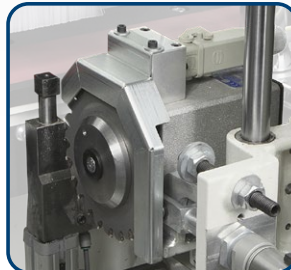

- **Bündig-Kappaggregat mit Säge und Funktion Eckenrunden**
- Das Sägeaggregat ist auf gehärteten Rundstangen durch präzise Kugelbuchsen geführt. Diese Führung garantiert langfristig hohe Präzision
 - Sägeblatt 125 mm; 12.000 U/min
 - Durch Verändern der Eintauchtiefe wird gekappt oder gekappt und gerundet!

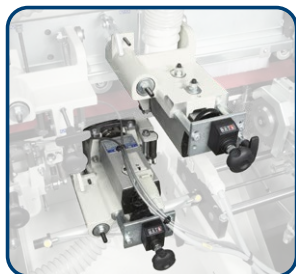

- **Bündig-Radiusfräsaggregat**
- Kombifräswerkzeug für hohe Bearbeitungsqualität und Vielseitigkeit
 - Horizontale und vertikale Tastrollen für Feinbearbeitung der Kante
 - Hochfrequenzmotoren gewährleisten optimale Qualität
 - Einfache, präzise Einstellung und hohe Wiederholgenauigkeit über digitales Zählwerk

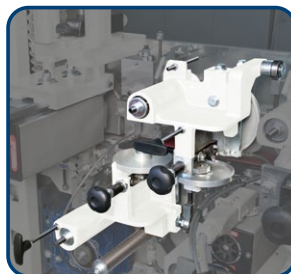

- **Radienzehklinge:**
- Für die perfekte Finish-Bearbeitung von Kunststoffkanten
 - Mit Vorrichtung zum Zurücksetzen des Aggregats, wenn dieses nicht benötigt wird



- **Flächenziehklinge:**
- **Absolute Sauberkeit**
- Für das perfekte Finish der Flächen auf der Werkstückoberfläche



- **Schwabbelaggregat:**
- Antrieb über zwei unabhängige schwenk- und höhenverstellbare Motoren
 - Für perfektes Reinigen und Polieren der Plattenkanten
 - Installation nur alternativ zum Nutaggregat 5514571 möglich



- **Kantenmagazin**
- Zum automatischen Aufbringen von Streifenkanten
 - Massivholz-Streifenkanten werden automatisch geladen und mit der Plattenführung synchronisiert



- Optional erhältlich**
- **Nutaggregat:**
- Ermöglicht Anleimen und Nuten des Werkstücks in einem Durchgang
 - Installation nur alternativ zum Schwabbelaggregat 5514560 möglich

Zubehör	Art.-Nr.	€ zzgl. MwSt.
Absauganlagen-Anschluss-Set	5146070	389,00
Schmelzkleber (5 kg Sack)	5517023	34,50
Schmelzkleber (25 kg Sack)	5517024	129,00
Diamantwerkzeuge für das Vorfräsaggregat	5514565	1.045,00
Austauschbarer Leimbehälter	5514576	1.199,00
Fräsmesser- und Ziehklingskit Radius 1 mm	5514564	65,00
Fräsmesser- und Ziehklingskit Radius 1,5 mm	5514563	65,00
Fräsmesser- und Ziehklingskit Radius 3 mm	5514562	65,00
Austauschbarer Leimbehälter für Polyurethanleim	5514577	1.465,00
Ausstattungsoptionen*	Art.-Nr.	€ zzgl. MwSt.
Kantenmagazin	5514561	345,00
Vorrichtung zur Erwärmung der Plattenkante	5514579	390,00
Schwabbelaggregat	5514560	789,00
Nutaggregat	5514571	1.075,00
Leimbehälterschnellwechselkit	5514575	390,00
Antihafmittelsprühaggregat	5514580	1.009,00

Ausstattung minimax me 35tn

- Vorfräsaggregat
- Anleimmaggregat
- Kappmesser
- Säge-Kappaggregat
- Bündigradius-Fräsaggregat
- Radiusziehklinge
- Flächenziehklinge
- Option:** Nuten



Option Nutaggregat

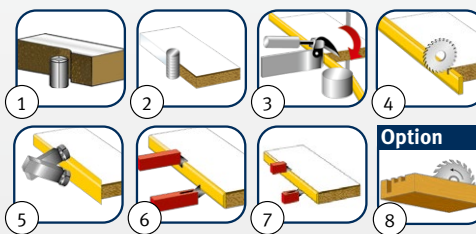

Kantenanleimmaschine minimax me 35 tr – mit Eckenkopieren, für Kunststoffkanten von 0,4 – 2 mm, Massivholzkanten bis 3 mm und Werkstücke von 8 - 50 mm

- ▶ Komfortable und einfache Steuerung aller Funktionen über Bedientafel an der Frontseite
- ▶ Hervorragende Zugänglichkeit zu den Arbeitsaggregaten dank großer Haube, die zusätzlich Schutz und Geräuschreduzierung bewirkt
- ▶ Präzise und bewährte Aggregate ermöglichen optimale Bearbeitung und perfektes Finishing der Kante

- ▶ **Kleinstes Teil 12 x 12 cm**
- ▶ Vorfräsaggregat bestückt mit zwei Dia-Fräsern
- ▶ Hochfrequenzmotoren für die Kantenbearbeitung
- ▶ Standardmäßig ausgestattet mit Radius- und Flächenziehklinge
- ▶ Optional entweder durch Schwabbel- oder Nutaggregat mit Nutbreite max. 4,0 mm erweiterbar

- ▶ Zur Anpassung an individuelle Anforderungen in verschiedenen Ausstattungsvarianten erhältlich
- ▶ Automatische Temperaturabsenkung des Leimaggregats bei längerem Leerlauf der Maschine
- ▶ Standardausstattung mit Leimbehälter aus Aluminium für EVA-Schmelzkleber



MIT ECKENKOPIERAGGREGAT!

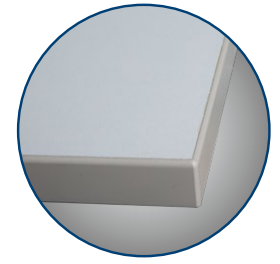

JETZT FÖRDERBAND MIT KETTE!



Restbestand mit Förderband reduziert zum Sonderpreis! Fragen Sie nach Ihrem Angebot!
Kontakt: (09 51) 96 555-505; beratung@holzkraft.de

Überzeugen Sie sich von unserer Leistungsfähigkeit und fragen Sie nach einer individuellen Beratung!
Kontakt: (09 51) 96 555-505
beratung@holzkraft.de

Info & Video

minimax me 35tr statt € 27.250,00 zzgl. MwSt.	minimax me 35tr s statt € 29.950,00 zzgl. MwSt.
22.399,-	24.849,-
€ 26.654,81 inkl. MwSt.	€ 29.570,31 inkl. MwSt.
Art.-Nr.: 5507033	Art.-Nr.: 5507034

Ausstattung:	me 35tr	me 35tr s
Rollenkanten-Drehteller 730 mm	X	X
Vorfräsaggregat mit 2 Dia-Fräsern	X	X
Anleimaggregat	X	X
Kappmesser	X	X
Eckenkopieraggregat	X	X
Bündig-Radiusfräsaggregat	X	X
Radiusziehklingen-Aggregat	X	X
Flächenziehklingen-Aggregat	X	X
Kantenerwärmungsvorrichtung		X
Schwabbelaggregat		X
Leimbehälterschnellwechselkit		X
Antihafmittelsprühaggregat		X
Antihafmittel Sprühaggregat		X

Technische Daten		minimax me 35tr / tr s
Werkstück		
Stärke	mm	8 - 50
Länge min.	mm	190
Länge min. (ohne Kappen)	mm	120
Breite min.	mm	110
Erläuterung Breite min.		mit Rollenkanten
Kanten		
Stärke Rollenware	mm	0,4 – 2
Stärke Streifenware	mm	0,4 – 3
Vorschub		
Aufnahmeleistung	kW	0,55
Geschwindigkeit	m/min	7
Vorfräsaggregat		
Aufnahmeleistung	kW	2,2
Fräserdrehzahl	min ⁻¹	9000
Fräserdurchmesser	mm	80
Fräserhöhe	mm	56
Materialabtrag	mm	0,5 / 1 / 1,5 / 2
Absaugstutzendurchmesser	mm	2 x 80
Leimaggregat		
Aufnahmeleistung	kW	0,18
Arbeitstemperatur	°C	190
Absaugstutzendurchmesser	mm	60

Technische Daten		minimax me 35tr / tr s
Eckenkopieraggregat		
Aufnahmeleistung	kW	0,35
Werkzeughdurchmesser	mm	58
Drehzahl	min ⁻¹	12000
Radius	mm	2
Bündigradiusfräsaggregat		
Aufnahmeleistung	kW	2 x 0,35
Fräser-Durchmesser	mm	55,3
Fräser-Zahnteilung		23
Fräserdrehzahl	min ⁻¹	12000
Absaugstutzendurchmesser	mm	2 x 60
Ziehklingenaggregate		
Radius-Ziehklinge	mm	2
Schwabbelaggregat (nur minimax me 35tr s)		
Aufnahmeleistung	kW	2 x 0,14
Drehzahl	min ⁻¹	2800
Pneumatischer Anschluss		
Betriebsdruck	bar	6,5
Abmessungen und Gewichte		
Länge x Breite x Höhe ca.	mm	3314 x 1085 x 1300
Gewicht ca.	kg	545
Transportverpackungspauschale*		TVP 4=79,00 €
Transportzuschlag		TPZDF1 = 200,00 €

* Erläuterung der Transportverpackungszuschläge siehe Rückseite, Angaben zu TVP zzgl. MwSt.



► **Bedientafel**

- An der Frontseite angebracht
- Alle Funktionen schnell und einfach abrufbar



► **Antihaftmittelsprühaggregat**

- Sprüht Antihaftmittel dosiert auf die Platte
- Leimreste können dadurch leichter beseitigt werden



► **Vorfräsaggregat**

- Zwei Diafräser
- Einsatzgesteuert



► **Kantenerwärmungsvorrichtung**

- Durch Vorwärmung der Platte langsames Abbinden des Schmelzklebers, dadurch besseres Eindringen in den Plattenwerkstoff
- Für eine bessere Verbindung zwischen Platte und Kante

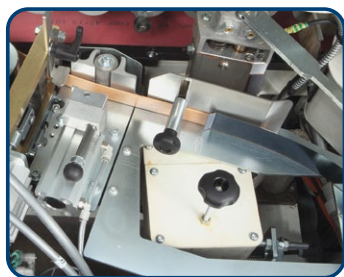

► **Leimstation**

- Schnelle und gleichmäßige Erhitzung des Schmelzklebers durch Heizstäbe, die sich sowohl im Leimbecken als auch in der Auftragswalze befinden

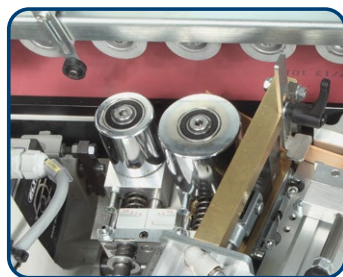

► **Anpresseinheit**

- Zwei Metall-Rollen pressen die Kante gleichmäßig auf das Werkstück
- Große Rolle ist federnd gelagert und sorgt für eine gute Wärmeabfuhr, damit der Leim schneller abbindet

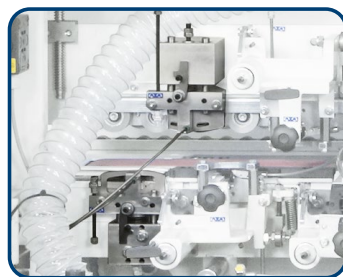

► **Flächenziehlinge**

- Absolute Sauberkeit
- Für das perfekte Finish der Flächen auf der Werkstückoberfläche

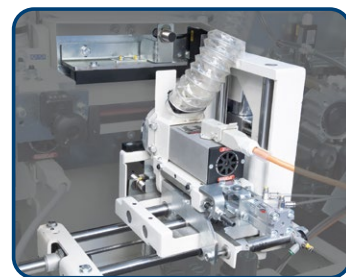

► **Eckenkopieraggregat**

- Nacharbeiten an den Ecken entfallen

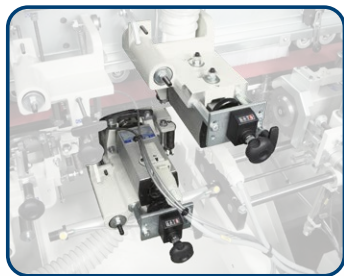

► **Bündig-Radiusfräsaggregat**

- Kombifräs Werkzeug für hohe Bearbeitungsqualität und Vielseitigkeit
- Horizontale und vertikale Tastrollen für Feinbearbeitung der Kante
- Hochfrequenzmotoren gewährleisten optimale Qualität
- Einfache, präzise Einstellung und hohe Wiederholgenauigkeit über digitales Zählwerk

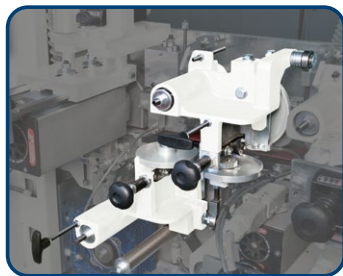

► **Radiusziehlinge**

- Für die perfekte Finish-Bearbeitung von Kunststoffkanten
- Mit Vorrichtung zum Zurücksetzen des Aggregats, wenn dieses nicht benötigt wird



► **Schwabbelaggregat**

- Antrieb über zwei unabhängige schwenk- und höhenverstellbare Motoren
- Für perfektes Reinigen und Polieren der Plattenkanten

Zubehör	Art.-Nr.	€ zzgl. MwSt.
Absauganlagen-Anschluss-Set	5146070	389,00
Schmelzkleber (5 kg Sack)	5517023	34,50
Schmelzkleber (25 kg Sack)	5517024	129,00
Diamantwerkzeuge für das Vorfräsaggregat	5514565	1.045,00
Austauschbarer Leimbehälter	5514576	1.199,00
Fräsmesser- und Ziehklingenkit Radius 1 mm	5514564	65,00
Fräsmesser- und Ziehklingenkit Radius 1,5 mm	5514563	65,00
Fräsmesser- und Ziehklingenkit Radius 3 mm	5514562	65,00
Austauschbarer Leimbehälter für Polyurethanleim	5514577	1.465,00
Ausstattungsoptionen*	Art.-Nr.	€ zzgl. MwSt.
Kantenmagazin	5514561	345,00
Vorrichtung zur Erwärmung der Plattenkante	5514579	390,00
Schwabbelaggregat	5514560	789,00
Nutaggregat	5514571	1.075,00
Leimbehälterschnellwechselkit	5514575	390,00
Antihaftmittelsprühaggregat	5514580	1.009,00

Unverbindliche Aktionspreise
Lieferbedingungen siehe Rückseite



*nicht nachrüstbar, nur bei Bestellung Neumaschine

Umgebungsluftfiltersystem LFS – Zur sehr schnellen und kontinuierlichen Reinigung der Luft

- ▶ Hocheffizienter Filterprozess entfernt 99% aller Partikel > 5 µm und 91% aller Feinstaubpartikel > 1 µm
- ▶ Konzipiert um die Luft in Werkstätten zu säubern, auch für Ausstellungs- und Wohnräume geeignet
- ▶ Ideale Ergänzung zu einer stationären Absauganlage ohne Feinfilter
- ▶ In größeren Produktionsbereichen auch der Einsatz von mehreren Geräten direkt an der Maschine oder verteilt im Raum empfohlen
- ▶ In drei Stufen regulierbar
- ▶ Zeiterfassung für automatische Abschaltung
- ▶ Komfortable Bedienung über Fernbedienung
- ▶ Vorfilter einfach zu entnehmen und zu reinigen

LFS 101-3
statt € 219,00 zzgl. MwSt.
199,-
€ 236,81 inkl. MwSt.
Art.-Nr.: 5127101

LFS 301-3
statt € 339,00 zzgl. MwSt.
299,-
€ 355,81 inkl. MwSt.
Art.-Nr.: 5127301



LFS 101-3



LFS 301-3

Technische Daten		LFS 101-3	LFS 301-3
Volumenstrom max. Stufe Niedrig	m³/h	595	945
Volumenstrom max. Stufe Mittel	m³/h	680	1035
Volumenstrom max. Stufe Hoch	m³/h	765	1675
Filterkategorie Plattenfilter			G4
Filterkategorie Innenfilter			F6
Aufnahmeleistung	W	100	300
Anschlussspannung	V		230
Schalldruckpegel max.	dB(A)	64	69
Länge x Breite x Höhe ca.	mm	505 x 430 x 260	770 x 610 x 310
Gewicht ca.	kg	15	25

Lieferumfang LFS 101-3:

Fernbedienung
Transportgriff
Vier Ösen für Deckenbefestigung
Vier Deckenhaken
Vier Ketten mit Haken
Vier GummifüÙe

Lieferumfang LFS 301-3:

Fernbedienung
Vier Ösen für Deckenbefestigung
Vier GummifüÙe

Späne-Absauggerät ASA – Mobil, mit um 180° drehbarer Absaugeinheit

- ▶ Für Fräs-, Hobel- und Sägespäne (nicht für Staub geeignet)
- ▶ Um 180° drehbare Absaugeinheit ermöglicht Absaugführung von unten oder oben
- ▶ Stabiles Lüfterrad aus Metall
- ▶ Serienmäßig mit hochwertigem Fahrwerk für bessere Stabilität und einfaches Rangieren
- ▶ Schnellspannverschlüsse für Filter- und Spänesack
- ▶ Fein-Filtersack doppelt gewebt



Um 180° drehbare Absaugeinheit

Beim Kauf einer Absauganlage mit Anlaufautomatik muss unbedingt der Schalterdeckel ASA mit Schalter zum Dauerbetrieb für Einschaltautomatik (ab Werk) mitgekauft werden (zur Selbstmontage).
Art.-Nr. 0512205100
€ zzgl. MwSt. 69,90



ASA 1901

ASA 1903

ASA 2803

ASA 4303

ASA 7703

ASA 1901
statt € 479,00 zzgl. MwSt.
399,-
€ 474,81 inkl. MwSt.
Art.-Nr.: 5128191

ASA 1903
statt € 479,00 zzgl. MwSt.
399,-
€ 474,81 inkl. MwSt.
Art.-Nr.: 5128193

ASA 2803
statt € 589,00 zzgl. MwSt.
499,-
€ 593,81 inkl. MwSt.
Art.-Nr.: 5128283

ASA 4303
statt € 729,00 zzgl. MwSt.
599,-
€ 712,81 inkl. MwSt.
Art.-Nr.: 5128433

ASA 7703
statt € 1.199,00 zzgl. MwSt.
999,-
€ 1.188,81 inkl. MwSt.
Art.-Nr.: 5128773

Lieferumfang	Lieferumfang
ASA 1901/1903:	ASA 2803/4303/7703:
Filtersack	2 Filtersäcke
Spänesack	2 Spänesäcke

Technische Daten		ASA 1901	ASA 1903	ASA 2803	ASA 4303	ASA 7703
Nennvolumenstrom	m³/h	1900	1900	2800	4300	7700
Unterdruck max.	Pa	1700	1700	1900	2000	2800
Filterfläche	m²	1,92	1,92	2 x 1,92	2 x 2,4	2 x 5,98
Spänesammelvolumen	l	110	110	2 x 120	2 x 215	2 x 290
Nennweite außen Absaugstutzen Eingang	mm	203		260		
Nennweite außen Absaugstutzen Abgang	mm	1x 100, 1x 120		1x 100, 2x 120		3 x 120, 1 x 100
Schalldruckpegel max.	dB(A)	85,7		87,5		98,3
Aufnahmeleistung	kW	1,5		2,2		4,8
Anschlussspannung	V / Hz	230 / 50		400 / 50		
Länge x Breite x Höhe ca.	mm	1000 x 5000 x 2100		1500 x 500 x 2100		1700 x 600 x 2400
Gewicht ca.	kg	39		53		69

Zubehör	Art.-Nr.	ASA 1901	ASA 1903	ASA 2803	ASA 4303	ASA 7703	€ zzgl. MwSt.	Zubehör	Art.-Nr.	ASA 1901	ASA 1903	ASA 2803	ASA 4303	ASA 7703	€ zzgl. MwSt.
Filtersack	5129190	x	x	x			19,90	Filterkartusche 610 x 1200 mm	5129992					x	319,00
Filtersack	5129433				x		23,90	Spänesack (VE 10)	5129191	x	x	x			8,90
Filtersack	5129773					x	68,90	Spänesack (VE 10)	5129434				x		12,90
Filterkartusche 410 x 600 mm	5129988	x	x	x			179,00	Spänesack (VE 10)	5129774					x	14,90
Filterkartusche 410 x 1000 mm	5129989	x	x	x			229,00	Adapter 1 x 100 mm / 1 x 120 mm	5129996	x	x				2,10
Filterkartusche 510 x 610 mm	5129990				x		179,00	Schalterdeckel zur Verwendung einer Einschaltautomatik	0512819306D	x	x	x	x	x	79,90
Filterkartusche 510 x 1220 mm	5129991				x		259,00								

HOLZKRAFT Rohluftabsauggeräte ASA 141 - 203 mit serienmäßigem Fahrwerk

Made in Germany 

- ▶ Für Fräs-, Hobel- und Sägespäne (kein Staub)
- ▶ Höchste Saug- und Luftleistungen
- ▶ Wesentlich reduzierter Staubgehalt durch BIA geprüftes Filtermaterial mit hohem Abscheidungsgrad
- ▶ Absaugungen entsprechen der Staubklasse L
- ▶ Gehäuseteile und Flügelräder aus hochfestem Spezialkunststoff

- ▶ Schnellspannverschlüsse für Filter und Spänesäcke für eine unproblematische Wartung
- ▶ Robuste, hochwertige Ausführung
- ▶ Leicht verfahrbar durch Lenkrollen
- ▶ Geringer Stromverbrauch

Optionales Zubehör

- ▶ Feinstaub-Filterkartusche mit speziell behandeltem Polyesterfließ
- ▶ Hält feinste Partikel zurück
- ▶ Hoher Luftdurchfluss, große Filterfläche
- ▶ Höhere Reißfestigkeit und dadurch höhere Standzeit



Lieferumfang ASA 141 - 203:
Anlagenkörper mit montierter Ventilatoreinheit
Filtersack / Absaugereinheit
Spänesack / Absaugereinheit
Ohne Absaugerschlauch

ASA 141 statt € 829,00 zzgl. MwSt. 719,- € 855,61 inkl. MwSt. Art.-Nr.: 5120141	ASA 143 statt € 869,00 zzgl. MwSt. 779,- € 927,01 inkl. MwSt. Art.-Nr.: 5120143	ASA 163 statt € 929,00 zzgl. MwSt. 819,- € 974,61 inkl. MwSt. Art.-Nr.: 5120163	ASA 203 statt € 999,00 zzgl. MwSt. 899,- € 1.069,81 inkl. MwSt. Art.-Nr.: 5120203
---	---	---	---

Technische Daten	ASA 141	ASA 143	ASA 163	ASA 203	Zubehör	Art.-Nr.	€ zzgl. MwSt.
Ansaugstutzen-Ø	140 mm	140 mm	160 mm	200 mm	Filtersack 525 x 1000 mm	5126004	62,90
Motor-Nennleistung	1,1 kW / 1 Ph	0,75 kW / 3 Ph	1,5 kW / 3 Ph	2,2 kW / 1 Ph	Kat. L ASA 141 & 203		
Spannung	230 V / 50 Hz	400 V / 50 Hz	400 V / 50 Hz	400 V / 50 Hz	Spänesack PVC	5126005	62,90/VE
Nenn-Volumenstrom	1.650 m³/h	1.650 m³/h	2.200 m³/h	2.500 m³/h	520 x 1300 mm (20 St.)		
Unterdruck	1.750 Pa	1.750 Pa	2.500 Pa	2.700 Pa	Filterkartusche Kat. M	5120145	335,00
Filterfläche	1,9 m²	1,9 m²	2,2 m²	2,2 m²	ASA 141-203		
Max. Schalldruckpegel	78,0 dB	78,0 dB	83,0 dB	84,0 dB	Reduzierstück 125/100 mm	5147612	24,00
Spänesammelvolumen	175 l	175 l	175 l	175 l	Reduzierstück 140/100 mm	5147614	24,00
Maße (L x B x H) in mm	1062 x 648 x 2300		1096 x 648 x 2300	1061 x 577 x 2300	Reduzierstück 160/100 mm	5147616	25,00
Höhe m. Filterkartusche	2325 mm	2325 mm	2325 mm	2325 mm	Reduzierstück 200/100 mm	5147620	31,00
Gewicht	40 kg	40 kg	40 kg	60 kg			



ALA 2



ALV 10

ALA 2 zzgl. MwSt. 59,- € 70,21 inkl. MwSt. Art.-Nr.: 5121503	ALV 10 zzgl. MwSt. 139,- € 165,41 inkl. MwSt. Art.-Nr.: 5121504
--	---

Anlaufautomatik für Absauganlagen

- ▶ Beim Einschalten der Holzbearbeitungsmaschine läuft die Absauganlage mit einer Verzögerung von 2-3 sek. automatisch an, das zusätzliche Einschalten der Absauganlage entfällt.
- ▶ Beim Abschalten der Arbeitsmaschine läuft die Absauganlage noch ca. 3-4 sek. nach.
- ▶ Der Reststaub wird nach dem Abschalten der Arbeitsmaschine laut Gefahrenstoffverordnung abgesaugt.
- ▶ Schutz vor Netzüberlastung beim Einschalten

Technische Daten	ALA 2	ALV 10
Maschinen-Stromanschluss	1 x 230 V	1 x 400 V/16A 1 x 230 V
Absaug-Stromanschluss	1 x 230 V	1 x 400 V/16A 1 x 230 V
Netzanschluss	230 V/16 A	400 V/16 A
50-60Hz		4,0 kW
Max. Anschlussleistung	Stecker	400 V/16 A Stecker

Absaugeräte ASA 11 – 41 großes Spänesammelvolumen auf geringen Raum

- ▶ Universell einsetzbar auch für Kunststoff, Styropor, Papier und ähnliches
- ▶ Besonders robuste Konstruktion
- ▶ Gehäuse aus verzinktem Stahlblech
- ▶ Schaufelradlüfter für erhöhte Saugleistung
- ▶ Doppelt gewebter Fein- Filtersack
- ▶ Absaugungen entsprechen der Staubklasse L
- ▶ Grundgeräte sind in Modulbauweise vormontiert dadurch kurze Montagezeit



Made in Germany

Lieferumfang ASA 11 - 31:
1 - 6 Spänesäcke
ASA 11 - ASA 21 Absaugereinheit mit Kunststoffflügelrad
ASA 31 - ASA 41 Absaugereinheit mit Metallflügelrad
Ohne Absaugerschlauch

Lieferumfang ASA 11 AFB - 41 AFB:
1 - 6 Abfüllbehälter
Absaugereinheit mit Metallflügelrad



Abb. zeigt ASA 21



Abb. zeigt ASA 31 AFB

ASA 11* statt € 980,00 zzgl. MwSt. 929,- € 1.105,51 inkl. MwSt. Art.-Nr.: 5133110	ASA 11 AFB** statt € 1.475,00 zzgl. MwSt. 1.379,- € 1.641,01 inkl. MwSt. Art.-Nr.: 5133210	ASA 21* statt € 1.195,00 zzgl. MwSt. 1.129,- € 1.343,51 inkl. MwSt. Art.-Nr.: 5133120	ASA 21 AFB** statt € 1.990,00 zzgl. MwSt. 1.869,- € 2.224,11 inkl. MwSt. Art.-Nr.: 5133220	ASA 31* statt € 1.795,00 zzgl. MwSt. 1.689,- € 2.009,91 inkl. MwSt. Art.-Nr.: 5133130	ASA 31 AFB** statt € 2.600,00 zzgl. MwSt. 2.459,- € 2.926,21 inkl. MwSt. Art.-Nr.: 5133230
---	--	---	--	---	--

Technische Daten	ASA 11* / ASA 11 AFB	ASA 21* / ASA 21 AFB	ASA 31** / ASA 31 AFB	Zubehör
Ansaugstutzen Ø	160 mm	160 mm	200 mm	Nachrüstkit AFB für ASA 11-31 Art.-Nr.: 5133100 405,00 € zzgl. MwSt.
Motornennleistung IE3	2,2 kW	2,2 kW	3,0 kW	Weiteres Zubehör im Hauptkatalog oder auf www.holzkraft.de
Spannung	400 V	400 V	400 V	
Maximaler Volumenstrom	2.100 m³/h	2.300 m³/h	3.300 m³/h	
Nennvolumenstrom	1.300 m³/h	1.300 m³/h	2.500 m³/h	
Unterdruck	2.100 Pa	2.200 Pa	2.700 Pa	
Filterfläche	2,2 m²	2 x 2,2 m²	3 x 2,2 m²	
Spänesammelvolumen	175 l	2 x 175 l	3 x 175 l	
Schalldruckpegel	82 dB(A)	83 dB(A)	84 dB(A)	
Maße (L x B x H) in mm	1149 x 578 x 2115	1817 x 578 x 2115	2486 x 578 x 2115	
Gewicht	61 kg	76 kg	98 kg	
Transportverpackungsp. 1)	-	-	-	
Transportzuschlag	-	-	-	

HOLZKRAFT RLA 1101 / 1213 - professionelle geprüfte Reinfluftentstauber mit 100% Luftrückführung für den gewerblichen Einsatz

Made in Germany



- ▶ Hochleistungs-Taschenfilter mit spezieller Oberflächenbeschichtung, dadurch selbst Problemstäube (feuchte Stäube, Lackschliff etc.) absaugbar
- ▶ Großer Abfüllbehälter ausfahrbar, dadurch reibungsloses und rasches Auswechseln der Spänesäcke möglich
- ▶ M-Version mit automatischer Filterabreinigung

RLA 1101 statt € 2.650,00 zzgl. MwSt. 2.399,- € 2.854,81 inkl. MwSt. Art.-Nr.: 5131101	RLA 1103 statt € 2.800,00 zzgl. MwSt. 2.559,- € 3.045,21 inkl. MwSt. Art.-Nr.: 5131103	RLA 1213 statt € 2.990,00 zzgl. MwSt. 2.699,- € 3.211,81 inkl. MwSt. Art.-Nr.: 5131201	RLA 1213 M statt € 4.400,00 zzgl. MwSt. 3.999,- € 4.758,81 inkl. MwSt. Art.-Nr.: 5131202
--	--	--	--

Technische Daten	RLA 1101	RLA 1103	RLA 1213 / RLA 1213 M
Absaugstutzen-Ø	100 mm	100 mm	120 mm
Motornennleistung	1,1 kW / 1 Ph	1,5 kW / 3 Ph IE3	1,5 kW / 3 Ph IE3
Spannung	230 V / 50 Hz	400 V / 50 Hz	400 V / 50 Hz
Maximaler Volumenstrom	790 m³/h	790 m³/h	1.140 m³/h
Nennvolumenstrom	565 m³/h	565 m³/h	814 m³/h
Unterdruck	2.118 Pa	2.124 Pa	2.180 Pa
Filterfläche	4,1 m²	4,1 m²	5,1 m²
Behälteranzahl	1	1	1
Spänesammelvolumen	1 x 135 l	1 x 135 l	1 x 135 l
Reststaubgehalt	< 0,1 mg/m³	< 0,1 mg/m³	< 0,1 mg/m³
Filterkategorie	M	M	M
Maße (L x B x H)	1.178 x 650 x 1.973 mm		
Transportverpackungsp. 1)	-	-	TVP 1= 19,00 €
Transportzuschlag	-	-	TPZ150 = 39,00 €



RLA 1101

RLA 1213

1) Erläuterung der Transportverpackungszuschläge siehe Rückseite, Angaben zu TVP zzgl. MwSt.

* verschiedene Verteiler mit anderen Abgängen siehe Zubehör im Hauptkatalog oder auf www.holzkraft.de ** Ohne optionale Filterkatsche

*** Schalterdeckel ASA mit Schalter zum Dauerbetrieb für Einschaltautomatik EasySwitch (Art.-Nr.: 0512205100D) wird benötigt

Unverbindliche Aktionspreise
Lieferbedingungen siehe Rückseite

Reinluftentstauber RLA 125 / 140 / 160 / 210 für Holzspäne, konzipiert für den gewerblichen Einsatz

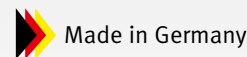

- ▶ Reinluftentstauber dieser Serie staubgeprüft nach H3, Reststaubgehalt kleiner als 0,1 mg/m³
- ▶ **Nicht für Schleifstaub geeignet!**
- ▶ Hohe Absaugleistung bei geringem Platzbedarf
- ▶ Maximale Leistung in dieser Klasse
- ▶ Sehr leise
- ▶ Alle Modelle mit Anfahrschutz

Einsatzbereich

- ▶ Absaugen von Holzspänen
- ▶ Gewerblicher Einsatz
- ▶ Für alle Holzbearbeitungsmaschinen mit entsprechendem Absaugstutzen-Durchmesser

Hochwertige, durchdachte Bauweise

- ▶ Robustes und kompaktes Gehäuse aus verzinktem Stahlblech
- ▶ Absaugstutzen problemlos von links nach rechts umrüstbar, dadurch flexibel einsetzbar
- ▶ Große Revisionsöffnungen
- ▶ Großdimensionierte, fahrbare Spänebehälter mit Klemmbügel und Spänefangsack
- ▶ Entstauber bei Auslieferung bereits komplett montiert, dadurch schnell einsetzbar
- ▶ Alle Modelle fahrbar
- ▶ **Bei Modell RLA 210:** Optimale Späneverteilung in die Spänebehälter aufgrund großer Filterfläche

Beschreibung des Filters

- ▶ Ultra kompakt bei maximaler Filterfläche
- ▶ Filtermaterial aus Polyesterflies, alubedampft, waschbar und dadurch mit hoher Standzeit
- ▶ Filter standardmäßig in antistatischer Ausführung nach Kategorie M-BIA geprüft und zugelassen
- ▶ Filterwiderstandsüberwachung über Differenzdruckdose, einstellbar mit Warnlampe am Schaltkasten
- ▶ Der Ventilator ist dem Filter nachgeschaltet



Grundausrüstung

- ▶ Metalllüfterrad
- ▶ Revisionsöffnung zum Reinigen des Bypassfilters
- ▶ manuelle Abreinigung

Mehrausrüstung Version M

- ▶ Vorerüstet für Anschluss von optional erhältlicher Erkennung für bis zu 8 Maschinen und 8 Schiebersteuerungen

Mehrausrüstung Version PM

- ▶ Maschinenerkennung über potentialfreien Kontakt
- ▶ Pneumatische Abreinigung

	RLA 125	RLA 140	RLA 160	RLA 210
Grundausrüstung	statt € 3.125,00 zzgl. MwSt. 2.899,- € 3.449,81 inkl. MwSt. Art.-Nr.: 5131255	statt € 3.375,00 zzgl. MwSt. 3.129,- € 3.723,51 inkl. MwSt. Art.-Nr.: 5131400	statt € 3.780,00 zzgl. MwSt. 3.499,- € 4.163,81 inkl. MwSt. Art.-Nr.: 5131620	statt 5.115,00 zzgl. MwSt. 4.699,- € 5.591,81 inkl. MwSt. Art.-Nr.: 5132100
Mehrausrüstung Version M	RLA 125 M statt € 3.615,00 zzgl. MwSt. 3.369,- € 4.009,11 inkl. MwSt. Art.-Nr.: 5131256	RLA 140 M statt € 3.775,00 zzgl. MwSt. 3.629,- € 4.318,51 inkl. MwSt. Art.-Nr.: 5131401	RLA 160 M statt € 4.375,00 zzgl. MwSt. 3.999,- € 4.758,81 inkl. MwSt. Art.-Nr.: 5131621	RLA 210 M statt 5.530,00 zzgl. MwSt. 5.099,- € 6.067,81 inkl. MwSt. Art.-Nr.: 5132105
Mehrausrüstung Version PM	RLA 125 PM statt € 3.850,00 zzgl. MwSt. 3.589,- € 4.270,91 inkl. MwSt. Art.-Nr.: 5131257	RLA 140 PM statt € 3.900,00 zzgl. MwSt. 3.799,- € 4.520,81 inkl. MwSt. Art.-Nr.: 5131402	RLA 160 PM statt € 4.600,00 zzgl. MwSt. 4.299,- € 5.115,81 inkl. MwSt. Art.-Nr.: 5131622	RLA 210 PM statt 5.890,00 zzgl. MwSt. 5.399,- € 6.424,81 inkl. MwSt. Art.-Nr.: 5132110

Technische Daten	RLA 125	RLA 140	RLA 160	RLA 210
Nennweite außen Absaugstutzen	125 mm	140 mm	160 mm	200 mm
Nennvolumenstrom	884 m ³ /h	1.108 m ³ /h	1.448 m ³ /h	2.262 m ³ /h
Volumenstrom max.	1.400 m ³ /h	1.750 m ³ /h	2.400 m ³ /h	3.700 m ³ /h
Unterdruck bei Vnenn	2.210 Pa	2.615 Pa	2.247 Pa	2.482 Pa
Filterfläche	5,31 m ²	8,5 m ²	9,21 m ²	22 m ²
Filtermaterial	Staubklasse M	Staubklasse M	Staubklasse M	Staubklasse M
Reststaubgehalt	H3 (< 0,1 mg/m ³)	H3 (< 0,1 mg/m ³)	H3 (< 0,1 mg/m ³)	H3 (< 0,1 mg/m ³)
Spänesammelvolumen	1x165 (239) l	1x165 (239) l	2x165 (193) l	2x165 (193) l
Max. Schalldruckpegel	71 dB(A)	71 dB(A)	73 dB(A)	72 dB(A)
Länge x Breite x Höhe	1241 x 830 x 1553 mm	1241 x 830 x 1700 mm	1755 x 830 x 1654 mm	1755 x 830 x 1800 mm
Länge x Breite x Höhe Version PM	1187 x 830 x 1600 mm	1188 x 830 x 1750 mm	1755 x 830 x 1654 mm	1755 x 830 x 1800 mm
Motorleistung IE3	2,2 kW	2,2 kW	2,2 kW	3,0 kW
Netzanschluss	400 V / 50 Hz	400 V / 50 Hz	400 V / 50 Hz	400 V / 50 Hz
Achse Absaugstutzen zu Boden	850 mm	850 mm	827 mm	826 mm
Gewicht	194 kg	218 kg	267 kg	290 kg
Transportzuschlag	TPZ200 = 45,00 €	TPZ300 = 50,00 €	TPZ300 = 50,00 €	TPZ300 = 50,00 €

HOLZKRAFT Reinluftentstauber RLA 1601P – 3001P – geprüft für wirtschaftliche und komfortable Luftreinigung

- ▶ Zum Einsatz in Werkstätten mit einem Gleichzeitigkeitsfaktor von 1-2 Maschinen, ab RLA 2501 2-3 Maschinen (abhängig vom benötigten Volumenstrom) oder als dezentrale Absaugung zur Ergänzung einer bereits vorhandenen stationären Anlage
- ▶ BG-geprüft
- ▶ 100%ige Lufrückführung ohne zusätzliche Kosten und baulichen Aufwand
- ▶ Anschlußfertige Auslieferung
- ▶ Hohe Saugleistung
- ▶ Geringe Kosten für Rohrbauteile und Montage, vor allem beim Austausch von alten und nicht mehr zugelassenen Anlagen
- ▶ Integrierte Vorabscheidekammer zur Verringerung der Belastung und Schutz der Filter
- ▶ Kompakte Abmessungen, dadurch Ermöglichung der Aufstellung der Geräte an bisher ungenutzten Flächen
- ▶ Ansaugseite kann mit Ausrichtung nach links oder rechts bestellt werden, dadurch auch Nutzung von Werkstattnischen möglich
- ▶ Steuerung erweiterbar durch "Plug-in" Technik
- ▶ Optimale Filterabreinigung (auch während des Betriebs)
- ▶ Für die Aufstellung in Arbeitsräumen sind die Vorschriften der Holz Berufsgenossenschaft GS-HO-07 berücksichtigt
- ▶ **Ab Modell RLA 2501 P** mit integrierter, wartungsfreier Löschautomatik geprüft nach GS-HO-07 mit Druckmembran, benötigt keinen G1/4" Druckluft- und keinen direkten Wasseranschluss



H3 Geeignet zur Abscheidung von Holzstaub
Reststaubgehaltstufe 3
0,1 mg/m³
sicher eingehalten

Alle Geräte dieser Serie staubgeprüft nach H3, Reststaubgehalt unter 0,1 mg/m³

BIFA
BUNDESAMT FÜR WIRTSCHAFT
UND AUSFUHRKONTROLLE
* nur in Deutschland gültig

Förderungshöhe bis zu 40% möglich!
Haben Sie Fragen? Wünschen Sie eine individuelle Beratung?
Gerne beraten wir Sie zu diesen Produkten und nennen Ihnen dabei auch einen Fachhändler in Ihrer Nähe!
Kontakt: (09 51) 96 555-505 beratung@holzkraft.de

Auch für trockene Aluspäne geeignet!



RLA 3001 P



RLA 1601 P



RLA 2001 P

Überzeugen Sie sich von unserer Leistungsfähigkeit und fragen Sie nach einer individuellen Beratung!

Kontakt: (09 51) 96 555-505
beratung@holzkraft.de



DAS OPTI JET® VERFAHREN

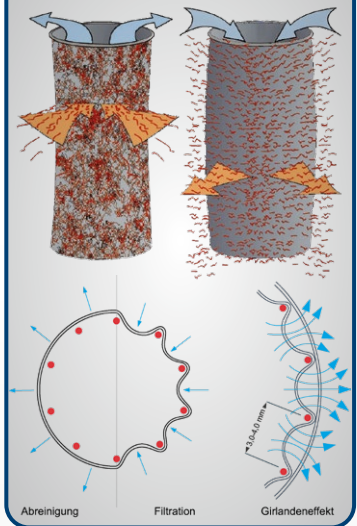

Abreinigung erfolgt durch Druckluftimpulsstöße, die den Filter von innen nach außen abreinen. Die dadurch hervorgerufene mechanische Verformung der Filter optimiert den Regenerationsgrad bei starker Verschmutzung.

Maschinenerkennung

Maschinenerkennung bis zu 8 Maschinen über Wandlerpulsen und automatische Schiebsteuerung für bis zu 8 elektropneumatische oder elektr. Absperrschieber **in 230V** inkl. externem Anschlusskasten für unabhängige Wandmontage

Zubehör	Art.-Nr.	€ zzgl. MwSt.
Maschinenerkennung	5132403	949,00

Informationen zur Einschaltautomatik EasySwitch finden Sie auf Seite HE66

RLA 1601 P	RLA 2001 P	RLA 2501 P	RLA 3001 P
statt € 6.045,00 zzgl. MwSt.	statt € 8.315,00 zzgl. MwSt.	statt € 12.615,00 zzgl. MwSt.	zzgl. MwSt.
5.499,-	7.599,-	11.999,-	14.445,-
€ 6.543,81 inkl. MwSt.	€ 9.042,81 inkl. MwSt.	€ 14.278,81 inkl. MwSt.	€ 17.189,55 inkl. MwSt.
Art.-Nr.: 5131612	Art.-Nr.: 5132011	Art.-Nr.: 5132501	Art.-Nr.: 5133001

Technische Daten	RLA 1601 P	RLA 2001 P	RLA 2501 P	RLA 3001 P
Ansaugstutzen	160 mm	200 mm	250 mm	300 mm
Motornennleistung	2,2 kW/3 Ph	3,0 kW/3 Ph	6,5 kW/3 Ph	7,5 kW/3 Ph
Spannung	400 V/50 hz	400 V / 50 hz	400 V / 50 hz	400 V / 50 hz
max. Volumenstrom	2.000 m ³ /h	3.010 m ³ /h	4.900 m ³ /h	6.000 m ³ /h
Nennvolumenstrom	1.448 m ³ /h	2.262 m ³ /h	3.534 m ³ /h	5.089 m ³ /h
Unterdruck	2.503 Pa	2.174 Pa	2.451 Pa	2.434 Pa
Filterfläche	9,1 m ²	13,8 m ²	22,4 m ²	30 m ²
Reststaubgehalt	< 0,1 mg/m ³	< 0,1 mg/m ³	< 0,1 mg/m ³	< 0,1 mg/m ³
Filterabreinigung	Druckluft	Druckluft	Druckluft	Druckluft
Filterkategorie	M	M	M	M
Spänesammelvolumen	1 x 165 (241) l	2 x 165 (241) l	2 x 165 (250) l	3 x 165 (250) l
Schalldruckpegel	69 dB(A)	72 dB(A)	72 dB(A)	71 dB(A)
Abmessungen (L x B x H) in mm	1688 x 830 x 2050	2296 x 830 x 2050	2340 x 1058 x 2351	2985 x 1058 x 2351
Gewicht	340 kg	460 kg	758 kg	952 kg
Transportzuschlag	TPZ400 = 60,00 €	TPZ500 = 70,00 €	TPZDF1 = 200,00 €	TPZDF1 = 200,00 €

HOLZKRAFT *easyswitch* – Einschaltautomatik für Absauganlagen



- ▶ Sobald eine Maschine eingeschaltet wird, schaltet EasySwitch Ihr Absauggerät ein. Nach dem Ausschalten der letzten Maschine läuft die Absaugung ca. 10 Sekunden nach, um die restlichen Späne aus dem Rohrsystem zu entfernen
- ▶ Erweiterungsmodul für PM-Modelle verfügbar

- ▶ Einfachste Installation, kein Eingriff in die Gebäudeinstallation nötig
- ▶ Die Absaugung läuft nur bei Bedarf (Energieeinsparung)
- ▶ Maschinen- und Werkraum bleiben staubfrei
- ▶ Präventiver Gesundheitsschutz
- ▶ Einfach zu demontieren, bei Umzug einfach mitnehmen

- ▶ Für alle Absauganlagen bis 4 kW, ohne Unterspannungsauslöser
- ▶ In Deutschland entwickelt und hergestellt
- ▶ **Mit integriertem Handschalter (Auto/O/Hand)** zum manuellen Einschalten der Absauganlage z. B. zum Saugen der Werkstatt

Einstecken - Fertig !



Was benötige ich?

1. Eine Haupteinheit:

Nach Wunsch entscheiden Sie sich für die Lösung per Funk oder Verbindung per Kabel. Ist Ihre Absauganlage stärker als 4 kW oder verfügt diese über eine automatische Abreinigung, kann nur das „Erweiterungsmodul FUNK“ in die Steuerung der Absauganlage eingesetzt werden.

2. Maschinensensoren

Für jede Maschine benötigen Sie einen Maschinensensor. Wählen Sie den Sensor nach dem Steckertyp, mit dem Ihre Maschine angeschlossen ist. Für fest angeschlossene Maschinen können Sie den Funk-Sensor im DIN-Schienen-Gehäuse nutzen.

Verbindung per KABEL

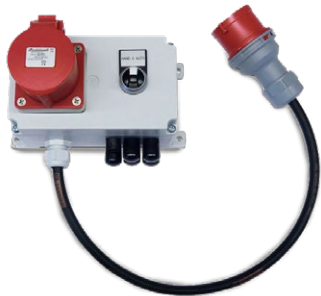

Verbindung mit staubgeschützten Steckverbindungen



Maschinensensor 400 V mit 16A oder 32A Stecker



Maschinensensor 230 V



Wandlerspule/Leitung

Leitung potenzialfreier Kontakt

Sensor-Verlängerung

Verbindung per FUNK



ODER



Funk-Handsender



Funk-Maschinensensor mit 16A oder 32A Stecker



Funk-Maschinensensor für fest angeschlossene Maschinen



Im System FUNK können auch Funk-Absperrschieber angesteuert werden! 100 mm bis 300 mm

Haupteinheit PER KABEL

Haupteinheit CLASSIC



Art.-Nr. 5319000
495,00 €
zzgl. MwSt

Haupteinheit zur Erkennung von kabelgebundenen Sensoren

- ▶ Zum Anschluss von bis zu sechs kabelgebundenen Sensoren
- ▶ Für alle Modelle der Serie ASA und RLA ohne automatischer Abreinigung, **bis 4 kW**

Haupteinheiten per FUNK

Haupteinheit FUNK



Art.-Nr. 5319100
439,00 €
zzgl. MwSt

Haupteinheit zur Erkennung von Funk-Sensoren inkl. Funk-Schiebersteuerung

- ▶ Bis zu 30 Funksensoren anlernbar
- ▶ Bis zu 30 Funkschieber anlernbar
- ▶ Für alle Modelle der Serie ASA und RLA ohne automatischer Abreinigung, **bis 4 kW**

Haupteinheit als Erweiterungsmodul FUNK



Art.-Nr. 5319101
289,00 €
zzgl. MwSt

Haupteinheit für alle Modelle mit automatischer Abreinigung und Maschinenerkennung

- ▶ im DIN-Schienen-Gehäuse, welches direkt in die Steuerung eines Reinluftgeräts eingebaut werden kann
- ▶ Anschluss über nur drei Drähte!
- ▶ Für bis zu 30 Funk-Sensoren und 30 Funk-Schieber
- ▶ Auch für Absauggeräte über 4 kW mit Stern-Dreieck-Anlauf oder mit automatischer Abreinigung geeignet

Sensoren und Zubehör PER KABEL

Bezeichnung	Art.-Nr.	€ zzgl. MwSt.
Maschinensensor 400 V/16A mit 10 m Kabel Zur Einschalt-Erkennung einer Drehstrom-Maschine. Dieser wird einfach zwischen die Zuleitung Ihrer Maschine gesteckt. Das 10 m lange Sensorkabel wird einfach in die Haupteinheit gesteckt. Für 16 A Zuleitungen	5319001	125,00
Maschinensensor 400 V/32A mit 10 m Kabel Zur Einschalt-Erkennung einer Drehstrom-Maschine. Dieser wird einfach zwischen die Zuleitung Ihrer Maschine gesteckt. Das 10 m lange Sensorkabel wird einfach in die Haupteinheit gesteckt. Für 32 A Zuleitungen	5319002	149,00
Maschinensensor 230 V mit 10 m Kabel Zur Einschalt-Erkennung von 230V-Verbrauchern. Lieferung erfolgt mit 10 m Sensorkabel	5319003	115,00
Wandlerspule mit 10 m Kabel	5319008	58,00
Anschlussleitung potentialfreier Kontakt, 10 m Für potentialfreie Kontakte. Verschiedene Maschinen bieten potentialfreie Kontakte zum Einschalten einer Absauganlage. Z. B. Kantenanleimmaschinen. Lieferung mit 10 m Kabel.	5319009	55,00
Verlängerungskabel passend für die Sensorleitung aller oben beschriebenen Sensoren Sensor-Verlängerungskabel 5 m	5319004	31,50
Sensor-Verlängerungskabel 10 m	5319005	38,50
Sensor-Verlängerungskabel 25 m	5319006	48,00
Sensor-Verlängerungskabel 50 m	5319007	62,00

Sensoren und Zubehör FUNK

Bezeichnung	Art.-Nr.	€ zzgl. MwSt.
Funk-Handsender zum manuellen Einschalten der Haupteinheit EasySwitch FUNK. Lieferung inkl. Batterie.	5319051	59,00
Funk-Maschinensensor 400V, 16A Zur Einschalt-Erkennung einer Drehstrom-Maschine. Für Zuleitungen mit 16A-Stecker.	5319013	159,00
Funk-Maschinensensor 400V, 32A Zur Einschalt-Erkennung einer Drehstrom-Maschine. Für Zuleitungen mit 32A-Stecker.	5319014	225,00
Funk-Maschinensensor 230 V Zur Einschalt-Erkennung von 230V-Verbrauchern.	5319019	169,00
Maschinensensor für fest angeschlossene Maschinen Im DIN-Schienen-Gehäuse, welches direkt in die Steuerung einer Maschine eingebaut werden kann. Einschalterkennung über Wandlerspule oder potentialfreien Kontakt. Lieferung inkl. Wandlerspule.	5319102	159,00
Funk-Elektroschieber Ø100 mm - Ø300 mm (230 V) Ein Maschinensensor schaltet die Haupteinheit per Funk ein und aus. Daraufhin steuert die Haupteinheit die gewünschten Funk-Elektroschieber. Auch eine Beipassklappenöffnung ist sehr einfach möglich. Für bis zu 30 Funk-Sensoren und 30 Funk-Schieber		
Funk-Elektroschieber Ø100 mm	5319031	469,00
Funk-Elektroschieber Ø120 mm	5319032	469,00
Funk-Elektroschieber Ø140 mm	5319033	479,00
Funk-Elektroschieber Ø160 mm	5319034	479,00
Funk-Elektroschieber Ø200 mm	5319035	489,00
Funk-Elektroschieber Ø250 mm	5319036	525,00
Funk-Elektroschieber Ø300 mm	5319037	659,00

HOLZKRAFT Kantenschleifmaschine KSO 1500 mit schwenkbarem Schleifaggregat, oszillierendem Schleifband und Schleifhülseeneinrichtung

- ▶ Stufenlos schrägverstellbares Schleifaggregat (0-90°) für vertikales und horizontales Schleifen
- ▶ Oszillierendes Schleifband für bessere Schleifergebnisse und eine höhere Standzeit des Schleifbandes
- ▶ Schneller und leichter Schleifbandwechsel über Schnellspannsystem
- ▶ Schleifsohle serienmäßig mit Graphitbelag für eine höhere Standzeit des Schleifbandes
- ▶ Höhenverstellbarer robuster Arbeitstisch aus Grauguss mit T-Nut, gestützt durch Federlagerung
- ▶ Inkl. seitlicher Schleifhülse-Einrichtung zum Schleifen von Rundungen und Radien
- ▶ Inkl. stufenlos verstellbarem Gehrungsanschlag



KSO 1500
statt € 1.799,00 zzgl. MwSt.
1.399,-
€ 1.664,81 inkl. MwSt.
Art.-Nr.: 5368150

**KSO 1500
geschwenkt**

**Schleifhülse-
Starter-Set 18-tlg.**
statt € 66,60 zzgl. MwSt.
49,90
€ 59,38 inkl. MwSt.
Art.-Nr.: 5378150

**Schleifbandset
KSO 1500**
statt € 105,90 zzgl. MwSt.
89,90
€ 106,98 inkl. MwSt.
Art.-Nr.: 5373300

**Schleifhülse-
Starter Set 18-tlg.
(je 2 Schleifhülse):**

Ø 38 K80
Ø 38 K100
Ø 38 K120
Ø 50 K80
Ø 50 K100
Ø 50 K120
Ø 76 K80
Ø 76 K100
Ø 76 K120

Schleifbandset KSO 1500:

4x K80 Gewebeschleifband
3x K100 Gewebeschleifband
3x K120 Gewebeschleifband



- Schleifhülse-Einrichtung inkl. 3 Gummiwalzen (Ø 38/50/76 mm), 3 Schleifhülse, 4 Tischeinlagen und höhenverstellbarem Tisch mit Absaugvorrichtung
- Tischeinlage mit Schlitzen für eine optimale Absaugung



Technische Daten	KSO 1500
Schleifbandabmessungen	2270 x 150 mm
Schleiffläche	770 x 150 mm
Höhenverstellung Längstisch	130 mm
Schleifbandgeschwindigkeit	16 m/sek.
Gusstischgröße	680 x 310 mm
Zusatztischgröße	260 x 260 mm
Motorleistung 400 V / 50 Hz	1,5 kW
Gewicht	162 kg
Abmessungen (L x B x H)	1350 x 585 x 1210 mm
Absaugstutzendurchmesser	100 mm, 2 Stück

Gewebeschleifbänder für feine Arbeiten wie Furnierschleif			
Gewebe- Schleifbänder	Art.-Nr.	VE	€ zzgl. MwSt
2270 x 150 mm K 60	5373306	5	71,95
2270 x 150 mm K 80	5373308	5	67,75
2270 x 150 mm K 100	5373310	5	65,25
2270 x 150 mm K 120	5373312	5	65,25
2270 x 150 mm K 150	5373315	5	65,25
2270 x 150 mm K 180	5373318	5	65,25
2270 x 150 mm K 220	5373322	5	65,25

Schleifhülse	Art.-Nr.	VE	€ zzgl. MwSt
Ø 38 K 60	5373860	10	3,60/ St.
Ø 38 K 80	5373880	10	3,60/ St.
Ø 38 K 100	5373810	10	3,60/ St.
Ø 38 K 120	5373812	10	3,60/ St.
Ø 50 K 60	5375160	10	3,60/ St.
Ø 50 K 80	5375180	10	3,60/ St.
Ø 50 K 100	5375110	10	3,60/ St.
Ø 50 K 120	5375112	10	3,60/ St.
Ø 76 K 60	5377660	10	3,90/ St.
Ø 76 K 80	5377680	10	3,90/ St.
Ø 76 K 100	5377610	10	3,90/ St.
Ø 76 K 120	5377612	10	3,90/ St.

Schleifbänder	Art.-Nr.	VE	€ zzgl. MwSt
2270 x 150 mm K 60	5372306	5	42,95
2270 x 150 mm K 80	5372308	5	39,95
2270 x 150 mm K 100	5372310	5	36,95
2270 x 150 mm K 120	5372312	5	36,95
2270 x 150 mm K 150	5372315	5	36,95
2270 x 150 mm K 180	5372318	5	36,95
2270 x 150 mm K 220	5372322	5	36,95



- Stufenlos schwenkbare Schleifaggregat von 0-90°
- Arretierung bei 0°/22,5°/ 45°/67,5°/90°

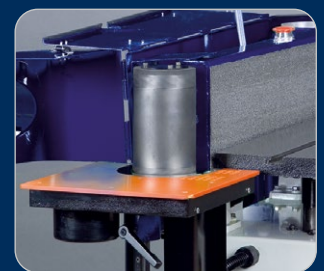

- Mit Graphitbelag auf der Schleifsohle
- Serienmäßig mit zweitem Not-Ausschalter oben am Schleifaggregat

Tellerschleifmaschine TS 301 / Band- und Tellerschleifmaschine BTS 200 – Kompakte Schleifer zum Bearbeiten von Flächen, Kanten und Rundungen

- ▶ Großdimensionierte und schwenkbare Arbeitstische
- ▶ Serienmäßiger, von -30° bis +30° verstellbarer Gehrungsanschlag auf den Arbeitstischen verwendbar
- ▶ Leistungsstarker Motor

TS 301

- ▶ Arbeitstisch von -10 bis +45 ° schwenkbar

BTS 200

- ▶ Bandschleifaggregat von 0 - 90° schwenkbar
- ▶ Schnelles Wechseln der Schleifbänder über Schnellspannsystem
- ▶ Einfache BandlaufEinstellung
- ▶ Gummierte Antriebswalze gegen Durchrutschen des Schleifbandes

Lieferumfang TS 301:

Gehrungsanschlag
Schleifblatt K 80

Lieferumfang BTS 200:

Gehrungsanschlag
Schleifblatt K 80
Schleifband K 100

Technische Daten	TS 301	BTS 200
Schleifteller-Durchmesser	305 mm	
Schleifbandabmessungen	–	152 x 1219 mm
Bandgeschwindigkeit	–	12 m/s
Tellerschleifaggregat	390 x 230 mm	400 x 225 mm
Bandschleifaggregat	–	315 x 155 mm
Arbeitstischschwenkung	-10° – +45°	-15° – +45°
Aufnahmeleistung	750 W	1100 W
Elektrischer Anschluss	230 V / 1 Ph / AC / 50 Hz	
Abmessungen (L x B x H)	550 x 420 x 420 mm	830 x 620 x 1340 mm
Absaugstutzen-Ø	60 mm	2 x 63 mm
Gewicht	28 kg	53 kg



TS 301
statt € 315,00 zzgl. MwSt.
269,-
€ 320,11 inkl. MwSt.
Art.-Nr.: 5904300



BTS 200
statt € 659,00 zzgl. MwSt.
529,-
€ 629,51 inkl. MwSt.
Art.-Nr. 5902200



zzgl. MwSt.
19,90
€ 23,68 inkl. MwSt.
Art.-Nr. 5900301

Trennblech zum Schleifscheibenwechsel
· Für die einfache Montage und Demontage von Schleifscheiben mit Klettverschluss an Band- und Tellerschleifern

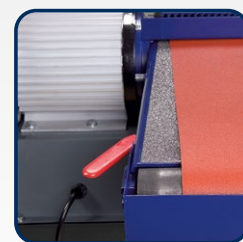

Graphitbelag auf der Schleifsohle des Bandschleifaggregats erhöht die Gleiteigenschaft und Lebensdauer des Schleifbandes

Schleifbänder BTS 200	Art.-Nr.	VE	€ zzgl. MwSt./VE
1219 x 150 (K 60)	5911206	5	24,50
1219 x 150 (K 80)	5911208	5	24,50
1219 x 150 (K 100)	5911210	5	24,50
1219 x 150 (K 120)	5911212	5	24,50
1219 x 150 (K 150)	5911215	5	24,50
1219 x 150 (K 180)	5911218	5	24,50

Schleifbandset BTS 200

Je 10 St K80/100/120 5911230 1 **147,00**

Schleifblätter

Ø 300 K 60 Klett	5913106	5	10,50
Ø 300 K 80 Klett	5913108	5	8,90
Ø 300 K 100 Klett	5913110	5	8,90
Ø 300 K 120 Klett	5913112	5	8,90
Ø 300 K 150 Klett	5913115	5	8,90
Klettauflage Ø 300 mm	5913016	1	20,50

Kantenschleifmaschine KSO 150 F BASIC – mit schwenkbarem Schleifaggregat, Schleifband-Oszillation und Furnierkantenschleifeinrichtung

- ▶ Schwerer Maschinenständer garantiert hohe Verwindungssteifigkeit und vibrationsfreies Arbeiten
- ▶ Bessere Schleifergebnisse durch Schleifband-Oszillation über separaten Getriebemotor
- ▶ Oszillation wahlweise zuschaltbar
- ▶ Furnierkantenschleifeinrichtung mit Feineinstellung serienmäßig
- ▶ Genutetes Einlauflineal zum Anschleifen von Furnierüberständen
- ▶ Schnelles Umrüsten von Furnier- auf Massivholzschliff
- ▶ Höhenverstellbarer Schleiftisch zur Ausnutzung der gesamten Schleifbandbreite
- ▶ Höhenverstellung des Schleiftisches und Schleifaggregatschwenkung über Handräder
- ▶ Höhenverstellbarer Zusatztisch mit Absaugung zum Schleifen von Radien
- ▶ Optimale Späneabfuhr durch Absaugung am Aggregat und am Quertisch
- ▶ Automatischer Ausgleich von Bandlängendifferenzen durch gefederte Bandspannung

Lieferumfang KSO 150 F BASIC:

Schleifband 3000 x 150 K100
Graphitbelag
Gehrungsanschlag

KSO 150 F BASIC
statt € 2.799,00 zzgl. MwSt.
2.399,-
€ 2.854,81 inkl. MwSt.
Art.-Nr.: 5363150

Technische Daten		KSO 150 F BASIC
Schleifband Länge x Breite	mm	3000 x 150
Bandumlaufgeschwindigkeit	m/s	20
Schleiffläche Länge x Breite	mm	1050 x 220
Schwenkung Schleifaggregat	°	0 – 45
Schleifwalze Durchmesser	mm	100
Antriebsrolle Durchmesser	mm	133
Arbeitstisch Länge x Breite	mm	960 x 352 mm
Arbeitstischhöhenverstellung	mm	210
Tischhöhe min. / max.	mm	770 / 980
Quertisch Länge x Breite	mm	330 x 330
Quertischhöhe min. / max.	mm	730 / 930
Aufnahmeleistung	kW	3
Anschlussspannung	V/Hz	400/50
Absaugstutzendurchmesser	mm	120
Länge x Breite x Höhe ca.	mm	1900 x 810 x 1230
Gewicht ca.	kg	290



HOLZKRAFT Standard Kantenschleifmaschinen mit schwenkbarem Schleifaggregat und oszillierendem Schleifband. F-Ausführung zum Furnier-Schleifen



- ▶ Schleifaggregat über Hebel bis 45° schwenkbar
- ▶ Der Maschinenständer aus geschweißtem Stahl garantiert eine hohe Verwindungssteifigkeit und vibrationsfreies Arbeiten
- ▶ Oszillierendes Schleifband mit separatem Triebemotor für bessere Schleifergebnisse
- ▶ Oszillation wahlweise zuschaltbar
- ▶ Schleifsohle mit Graphitbelag für eine höhere Standzeit des Schleifbandes
- ▶ Höhenverstellbarer Schleiftisch zur Ausnutzung der gesamten Schleifbandbreite
- ▶ Höhenverstellbarer Zusatztisch mit Absaugung zum Schleifen von Radien
- ▶ Die gefederte Bandspannung gleicht Bandlängendifferenzen selbstständig aus
- ▶ Mit doppelter Absaugung
- ▶ Ausziehbare Rollen-Tischverbreiterung
- ▶ Mit gummierter Schleifwalze



KSO 150 M
Schleifaggregat über Hebel bis 45° schwenkbar

KSO 150 M
statt € 2.625,00 zzgl. MwSt.
2.149,-
€ 2.557,31 inkl. MwSt.
Art.-Nr.: 5362600

Lieferumfang KSO 150 M:
Tischverbreiterung
Gummiwalzen
Holzverschlag

KSO 150 M

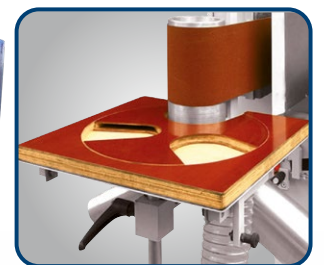

KSO 150 FD mit Drehstern und drehbarer Absaugplatte zum schnellen Umrüsten von 3 verschiedenen Schleifradien: Ø 60 mm, Ø 100 mm, Ø 120 mm

KSO 150 FD
statt € 4.625,00 zzgl. MwSt.
3.949,-
€ 4.699,31 inkl. MwSt.
Art.-Nr.: 5363002

Lieferumfang KSO 150 FD:
Konsole für VSA
Tischverbreiterung
Gummiwalzen
Drehstern
Holzverschlag

KSO 150 FD
· Abb. zeigt optionalen Gehrungsanschlag

Technische Daten	KSO 150 M	KSO 150 F	KSO 150 FD	KSO 200 F
Arbeitstische L x B	750 x 300 mm	960 x 350 mm	960 x 350 mm	960 x 350 mm
Arbeitstischhöhenverstellung	200 mm	230 mm	230 mm	230 mm
Schleiffläche	850 x 200 mm	1050 x 150 mm	1050 x 150 mm	1050 x 200 mm
Bandgeschwindigkeit	20 m/sek.	20 m/sek.	20 m/sek.	20 m/sek.
Oszillationshub	20 mm	20 mm	20 mm	20 mm
Motor 400 V / 50 Hz	3,0 kW	3,0 kW	3,0 kW	3,0 kW
Motor Oszillation	0,25 kW	0,25 kW	0,25 kW	0,25 kW
Bandlänge	2600 mm	3000 mm	3100 mm	3000 mm
Bandbreite	150 mm	150 mm	150 mm	200 mm
Abmessungen L x B x H _{max.}	1600 x 850 x 1350 mm	1900 x 900 x 1350 mm	1900 x 900 x 1350 mm	1900 x 900 x 1350 mm
Gewicht	215 kg	295 kg	310 kg	290 kg
Absaugstutzen-Ø	140 mm	140 mm	140 mm	140 mm
Transportzuschlag	-	TPZ 300 = 50,00 €	TPZ 300 = 50,00 €	TPZ 300 = 50,00 €

Info & Video



150 F - KSO 200 F zusätzlich mit:

- ▶ Furnierkantenschleifeinrichtung mit Kontaktschuh mit Feineinstellung, Entlastungsrollen und Anschlaglinealen
- ▶ Mit genutetem Einlauflineal für Furnierüberstände
- ▶ Schnelles Umstellen von Furnierkanten- auf Massivholzschliff möglich

KSO 150 F

statt € 3.599,00 zzgl. MwSt.

2.989,-

€ 3.556,91 inkl. MwSt.

Art.-Nr.: 5363000

Lieferumfang KSO 150 F:

Konsole für VSA

Tischverbreiterung

Gummiwalzen

Holzverschlag

KSO 150 F

- Abb. mit geschwenktem Schleifaggregat, Aggregat-Schwenkung über Handrad von 90-45°
- KSO 150 F serienmäßig mit stabiler Konsole ausgestattet als Vorbereitung zur Montage eines Vorschubapparats
- **Vorschubapparat nicht im Lieferumfang**



KSO 200 F

statt € 3.675,00 zzgl. MwSt.

3.079,-

€ 3.664,01 inkl. MwSt.

Art.-Nr.: 5363001

Lieferumfang KSO 200 F:

Tischverbreiterung

Gummiwalzen

Holzverschlag

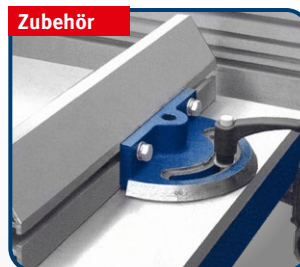

Gehrungsanschlag für KSO
Art.-Nr.: 5379050

KSO 200 F

Zubehör	Art.-Nr.	€ zzgl. MwSt.
Gehrungsanschlag	5379050	99,00
Drehstern für KSO 150F	5379051	1.199,00
Konsole für VSA für KSO 200 F	5379052	115,00
Erhöhung zu Konsole für VSA zum Bearbeiten von Werkstücken höher 100 mm	5379055	69,00
(KSO 150F, KSO 150FD und KSO 200F) Fahreinrichtung für KSO 150 M	5379053	119,00
Fahreinrichtung für KSO 150 F / 200 F	5379054	119,00

Schleifbänder	Art.-Nr.	VE	€ zzgl. MwSt
für KSO 150 M (Abmessungen 150 x 2600 mm)			
K60	5372806	5	48,95
K80	5372808	5	44,95
K100	5372810	5	42,95
K120	5372812	5	42,95
K180	5372818	5	42,95
K220	5372822	5	42,95

Schleifbänder	Art.-Nr.	VE	€ zzgl. MwSt
für KSO 150 F (Abmessungen 150 x 3000 mm)			
K60	5372826	5	51,95
K80	5372828	5	47,95
K100	5372830	5	44,95
K120	5372832	5	44,95
K180	5372838	5	44,95
K220	5372842	5	44,95

Schleifbänder	Art.-Nr.	VE	€ zzgl. MwSt
für KSO 150 FD (Abmessungen 150 x 3100 mm)			
K60	5372926	5	49,95
K80	5372928	5	49,95
K100	5372930	5	45,95
K120	5372932	5	45,95
K180	5372938	5	45,95
K220	5372942	5	45,95

Schleifbänder	Art.-Nr.	VE	€ zzgl. MwSt
für KSO 200 F (Abmessungen 200 x 3000 mm)			
K60	5372850	5	66,95
K80	5372852	5	61,95
K100	5372840	5	57,95
K120	5372856	5	57,95
K180	5372848	5	57,95
K220	5372860	5	57,95

HOLZKRAFT LBSM - Die Universal-Schleifmaschinen in 2500 und 3000 mm Länge mit manueller oder elektrischer Tischhöhenverstellung

- ▶ Robuste Ausführung erlaubt auch die Bearbeitung von längeren Werkstücken
- ▶ Schleifaggregat schwenkbar, dadurch auch als Kantenschleifmaschine verwendbar
- ▶ 225 mm große gewuchtete Bandlaufrollen sorgen für vibrationsarmen Antrieb.
- ▶ Einfache Justierung des Schleifbandes
- ▶ Hohe Bandgeschwindigkeit
- ▶ Rechts-Linkslauf
- ▶ Obere Schleifsohle mit Graphitbelag
- ▶ Schleifschuh 4-fach gefedert
- ▶ Mit beweglichem Schleifschuh für schrägkantige Flächen
- ▶ Leichtgängiger Schleiftisch auch bei hoher Belastung durch schwere Werkstücke
- ▶ Optimales Preis-Leistungs-Verhältnis

Zusätzliche Ausstattung ESE

- ▶ Serienmäßig mit elektrischer Tischhöhenverstellung
- ▶ Geteilter Tisch zum Aufklappen für spezielles Kantenschleifen
- ▶ Schubkasten-Schleifeinrichtung
- ▶ Integrierte Arbeitstischbeleuchtung



Abb. zeigt **LBSM 2505 ESE**



- ▶ Serienmäßig mit elektrischer Tischhöhenverstellung
- ▶ Bedienelemente ergonomisch günstig auf separatem Bedienpult angeordnet



- ▶ Serienmäßig mit Schubkastenschleifeinrichtung
- ▶ Geteilter Tisch zum Aufklappen für spezielle Kantenschleifanwendungen

LBSM 2505 ESE
statt € 6.490,00 zzgl. MwSt.
5.499,-
€ 6.543,81 inkl. MwSt.
Art.-Nr.: 5342552

LBSM 3005 ESE
statt € 6.700,00 zzgl. MwSt.
5.699,-
€ 6.781,81 inkl. MwSt.
Art.-Nr.: 5343052

Technische Daten	LBSM 2505 ESE	LBSM 3005 ESE
Abmessungen Arbeitstisch	2530 x 810 mm	3025 x 810 mm
Arbeitstisch-Höhenverstellung	550 mm	550 mm
Arbeitstischquerhub	690 mm	690 mm
Schleifschuhabmessung	150 x 270 mm	150 x 270 mm
Bandgeschwindigkeit	17 m/sek	17 m/sek
Motorleistung 400 V / 50 Hz	3,0 kW	3,0 kW
Motor Tischhöhenverstellung	0,37 kW	0,37 kW
Durchmesser der Antriebsrolle	225 mm	225 mm
Schleifbandabmessungen	7000 x 150 mm	8000 x 150 mm
Abmessung (L x B x H)	3750 x 1250 x 1730 mm	4250 x 1250 x 1730 mm
Gewicht	520 kg	620 kg
Absaugstutzendurchmesser	2 x 160 mm	2 x 160 mm
Transportverpackungspauschale*	TVP 4=79,00 €	TVP 4=79,00 €
Transportzuschlag	TPZDF3 = 300,00 €	TPZDF3 = 300,00 €

Schleifbänder	Art.-Nr.	VE	€ zzgl. MwSt
Schleifbänder LBSM 2505 ESE (7000 x 150)			
K 100	5357010	5	78,25
K 120	5357012	5	78,25
K 150	5357015	5	78,25
K 180	5357018	5	78,25
K 220	5357022	5	78,25

Schleifbänder	Art.-Nr.	VE	€ zzgl. MwSt
Schleifbänder LBSM 3005 ESE (8000 x 150)			
K 100	5358010	5	91,50
K 120	5358012	5	91,50
K 150	5358015	5	91,50
K 180	5358018	5	91,50
K 220	5358022	5	91,50

FINANZIERUNG DURCH LEASING

Leasing	LBSM 2505 ESE	LBSM 3005 ESE
Laufzeit	36 Monate	36 Monate
Vollamortisation	•	•
monatliche Leasingrate**	169,67 €	175,84 €

** Preise verstehen sich zzgl. MwSt.

- Schonung der Liquidität
- Sichere Kalkulationsbasis durch gleichbleibende Raten
- Die Leasingraten sind direkt kostenwirksam
- Die Leasingrate wird aus dem laufenden Ertrag finanziert
- Individuelle und flexible Vertragsmodelle

HOLZKRAFT minimax ls – Langbandschleifmaschine mit elektrischer Höhenverstellung in 2500 oder 3000 mm Länge. Besonders schwere Profi-Ausführung.

MADE IN ITALY

- ▶ Bandschnellspannung über Hebel
- ▶ Obere Bandaufgabe mit Graphitbelag
- ▶ 250 mm große gewuchtete Bandlaufrollen sorgen für optimalen Antrieb.
- ▶ Mit elektrischer Höhenverstellung
- ▶ Mit Absaugung und Lärmschutzeinrichtungen
- ▶ Mit Lärmschutzzertifikat
- ▶ Mit zwei Geschwindigkeiten
- ▶ Passt sich durch schwenkbaren Schleifschuh an Flächen an
- ▶ Schrägkantige Flächen
- ▶ Serienmäßig mit Rechts- und Linkslauf



minimax ls 2500



Die Bandschnellspannung ermöglicht schnelles und problemloses Wechseln der Schleifbänder.



250 mm große gewuchtete Bandlaufrollen sorgen für optimalen Antrieb.

minimax ls 2500
statt € 6.350,00 zzgl. MwSt.
5.099,-
€ 6.067,81 inkl. MwSt.
Art.-Nr.: 5506025

minimax ls 3000
statt € 6.475,00 zzgl. MwSt.
5.199,-
€ 6.186,81 inkl. MwSt.
Art.-Nr.: 5506030

Technische Daten	minimax ls 2500	minimax ls 3000
Abmessungen des Arbeitstisches	2500 x 910 mm	3000 x 910 mm
senkrechter Hub Arbeitstisch	620 mm	620 mm
max. Arbeitshöhe	590 mm	590 mm
max. Arbeitsbreite auf Tisch	900 mm	900 mm
Schleifschuhabmessung	150 x 360 mm	150 x 360 mm
Höhe des Schwanenhalses	180 mm	180 mm
Bandgeschwindigkeiten	9 m/sec / 18 m/sec	9 m/sec / 18 m/sec
Motorleistung 400 V/50 Hz/P2/S1	3,3 kW / 4,5 kW	3,3 kW / 4,5 kW
Aufzugmotor 50 Hz / P 2	0,37 kW	0,37 kW
Absaugungsmotor	0,75 kW	0,75 kW
Durchmesser der Antriebsrolle	250 mm	250 mm
Abmessungen des Schleifbandes	7100 x 150 mm	8100 x 150 mm
Absaugstutzendurchmesser	2 x 140 mm	2 x 140 mm
Abmessung (L x B x H)	4040 x 1510 x 1510 mm	4540 x 1510 x 1510 mm
Gewicht	420 kg	475 kg
Transportverpackungspauschale*	TVP 2=39,00 €	TVP 2=39,00 €
Transportzuschlag	TPZDF3 = 300,00 €	TPZDF3 = 300,00 €

Messung der Geräusch-Emission nach DIN 45635			
	Durchschnittswert L _m [db(A)]	Geräuschstärke L _w [db(A)]	Geräuschstärke Bedienplatz L _{op} [db(A)]
Leerlauf o. Absaugung	69,6	87,5	74,2
Leerlauf m. Absaugung	73,9	91,8	80,0
Bei der Bearbeitung	74,8	92,7	82,0

Staubemissionswert: 0,53 mg/m³

Schleifband ls 2500	Art.-Nr.	VPE	€ zzgl. MwSt.
7100 x 150 K 100	5357110	5	81,95
7100 x 150 K 120	5357112	5	81,95
7100 x 150 K 150	5357115	5	81,95
7100 x 150 K 180	5357118	5	81,95
7100 x 150 K 220	5357122	5	81,95

Schleifband ls 3000	Art.-Nr.	VPE	€ zzgl. MwSt.
8100 x 150 K 100	5358110	5	93,50
8100 x 150 K 120	5358112	5	93,50
8100 x 150 K 150	5358115	5	93,50
8100 x 150 K 180	5358118	5	93,50
8100 x 150 K 220	5358122	5	93,50

Hinweis: Maschine wird demontiert geliefert! * Erläuterung der Verpackungszuschläge siehe Rückseite, Angaben zu TVP zzgl. MwSt.

FINANZIERUNG DURCH LEASING

Leasing	LS 2500	LS 3000
Laufzeit	36 Monate	36 Monate
Vollamortisation	•	•
monatliche Leasingrate**	157,33 €	160,42 €

** Preise verstehen sich zzgl. MwSt.

Sprechen Sie mit Ihrem Händler oder fordern Sie unter leasing@stma.de Ihr unverbindliches und kostenfreies Leasingangebot an.



HOLZKRAFT BBS 630 C - kompakte Breitbandschleifmaschine mit optimalem Preis-Leistungsverhältnis für kleine Schreinereien



- ▶ Zum Bearbeiten von kleineren Teilen, vor allem von Massivholz
- ▶ Einfache und sichere Bedienung
- ▶ Kombischleifaggregat mit Schleifschuh zum Feinschleifen von Massivholz
- ▶ Bedienfeld an der Frontseite
- ▶ Serienmäßig mit gerippter Stahlwalze
- ▶ zum Kalibrieren und hartem Schleifschuh mit Graphitbelag auf auswechselbarem Einsatz

- ▶ Motorische Höhenverstellung des Arbeitstisches
- ▶ Elektronisch gesteuerte Schleifbandoszillation
- ▶ Automatischer Stern-/Dreieck-Anlauf des Motors
- ▶ Numerische Anzeige der Tischposition
- ▶ Amperemeter zur Anzeige der Stromaufnahme des Schleifaggregats
- ▶ Zwei Vorschub-Geschwindigkeiten
- ▶ Elektromagnetische Bremse



Standardmäßig mit elektronischer Abmessung der Tischposition mit Digitalanzeige



BBS 630 C
statt € 15.250,00 zzgl. MwSt.
12.799,-
€ 15.230,81 inkl. MwSt.
Art.-Nr.: 5343065

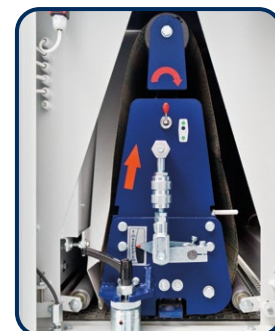

Serienmäßig mit gerippter Stahlwalze Ø 120 mm und hartem Schleifschuh mit Graphitbelag



Kombiaggregat zum Kalibrieren und Schleifen

- ▶ Gerippte Stahlwalze Ø 120 mm mit Höhen-Feineinstellung
- ▶ Harter Schleifschuh mit Graphitaufgabe
- ▶ Universal-Ausführung für Kalibrierungs- und Schleifarbeiten von Massivholz

Technische Daten	BBS 630 C
Arbeitsbreite	630 mm
Max. Werkstückhöhe	160 mm
Min. Dicke des bearbeitenden Materials	3 mm
Durchmesser der Arbeitswalze	120 mm
Schleifbandbreite	650 mm
Schleifbandlänge	1600 mm
Geschwindigkeit des Schleifbandes	18,5 m/s
Vorschubgeschwindigkeit	4,5 / 9 m/min
Motorleistung	5,5 kW / 400V
Getriebe-Vorschubmotor	0,4/0,6 kW
Höhenverstellungsmotor	0,18 kW
Druckluftverbrauch ohne Gebläse	20 l/min
Betriebsdruck	5,5 bar
Absaugrohrdurchmesser	150 mm
Absaugleistung	2.500 m³/h
Abmessungen	1200 x 1020 x 1590 mm
Gewicht	582 kg
Transportverpackungspauschale *	TVP 2=39,00 €
Transportzuschlag	TPZ600 = 85,00 €

Schleifbänder	VE	Art.-Nr.	€ zzgl. MwSt.
für BBS 630 C (Abmessungen 650 x 1600 mm)			
K60	5	5356506	99,50
K80	5	5356508	99,50
K100	5	5356510	99,50
K150	5	5356515	99,50
K180	5	5356518	99,50

Ausstattungsoptionen *	Art.-Nr.	€ zzgl. MwSt.
Gummierte Walze Ø 120 mm (45 Sh)	5343070	715,00
Gummierte Walze Ø 120 mm (90 Sh)	5343071	695,00

* Optionen nicht nachrüstbar, nur bei Bestellung ab Werk

Unverbindliche Aktionspreise
Lieferbedingungen siehe Rückseite

* Erläuterung der Verpackungszuschläge siehe Rückseite, Angaben zu TVP zzgl. MwSt.

NTS 200 / NTS 255 – Nass-Schleifsysteme zum Schärfen von Metall, Messern und vielen Werkzeugen

- ▶ Dauerhafter Schliff ohne Verlust der Werkzeughärte wegen Hitzebildung während des Schleifvorgangs durch geringe Drehzahl und kühlendes Wasserbad
- ▶ Umfangreiches Zubehör erleichtert die Anwendung der richtigen Schleiftechnik - auch für Anfänger
- ▶ Viele Haltevorrichtungen für verschiedene Werkzeuge erhältlich
- ▶ Spezieller Edelkorund-Schleifstein mit Aluminiumoxyd für perfekte Schleifergebnisse auch bei hartem Stahl über 60 HRC (Werkzeugstahl)
- ▶ Leistungsstarker Induktions-Motor für ruhiges und vibrationsarmes Arbeiten
- ▶ Lederabziehscheibe zum Abziehen von Schleifgraten nach dem Schärfen
- ▶ Abziehpaste zur Politur des Werkstückes nach dem Schleifen
- ▶ Winkellehre zur Einstellung des korrekten Schleifwinkels
- ▶ Spritzwassergeschützter Motor und Schalter

Ideal für den Heim- und Handwerker

- › 120 W Leistungsaufnahme
- › 200 x 40 mm Schleifstein

Ideal für anspruchsvolle Handwerker und Schulungszentren

- › 200 W Leistungsaufnahme
- › 250 x 50 mm Schleifstein



NTS 200

NTS 255

Lieferumfang:
Abziehpaste
Winkellehre
Universalschleifvorrichtung
Edelkorund-Schleifstein K220
Lederabziehscheibe

NTS 200
statt € 115,00 zzgl. MwSt.
109,-
€ 129,71 inkl. MwSt.
Art.-Nr.: 5750200

NTS 255
statt € 179,00 zzgl. MwSt.
169,-
€ 201,11 inkl. MwSt.
Art.-Nr.: 5750255

Technische Daten	NTS 200	NTS 255
Lederabziehscheibe	220 x 30 mm	200 x 30 mm
Drehzahl	120 min ⁻¹	90 min ⁻¹
Anschlussspannung	230 V / 50 Hz	230 V / 50 Hz
Abmessungen	348 x 285 x 275 mm	380 x 370 x 420 mm

Zubehör	Art.-Nr.	€ zzgl. MwSt
Edelkorund-Schleifstein K220 200mm	5760000	39,00
Edelkorund-Schleifstein K220 250mm	5760050	65,00
Winkellehre Schleifstein Ø200mm	5760002	7,50
Winkellehre Schleifstein Ø250 mm	5760052	8,50
Steinpräparierer	5760055	19,90
Lederabziehscheibe Ø220mm	5760001	49,00
Lederabziehscheibe Ø200mm	5760003	65,00
Lederabziehscheibe profiliert	5760053	55,00
Abziehpaste	5760051	11,90
Vorrichtung für Röhren und Hohleisen	5760054	39,00
Vorrichtung für kleine Messer	5760056	32,50
Vorrichtung für große Messer	5760057	39,90
Vorrichtung für Scheren	5760058	38,90
Vorrichtung für Äxte	5760059	16,00
Abdrehvorrichtung	5760060	41,90
Ersatzschneide für Abdrehvorrichtung	5760061	25,90
Universalschleifvorrichtung	5760062	23,90
Universal-Schleifstütze	5760063	23,90
Hobelmesserschleifvorrichtung bis 320 mm	5760070	189,00
Hobelmesserschleifvorrichtung bis 400 mm	5760071	199,00
Haushalts-Set	5760064	79,00
Vorrichtung für gerade Scheren und Heckenschere, große Messer und Äxte		
Drechsel-Set	5760065	72,00
Vorrichtung für Röhren und Hohleisen, Universalschleifstütze, Steinpräparierer		



Bürstenschleif- und Strukturmaschine str – Zwei motorisch höhenverstellbare Aggregate

Modelle str r

- ▶ Motorische Höhenverstellung der Aggregate
- ▶ Aggregate einzeln zuschaltbar
- ▶ Vorschub stufenlos regelbar

Modelle str l

- ▶ Motorische Höhenverstellung der Aggregate
- ▶ Aggregate einzeln zuschaltbar
- ▶ Vorschub stufenlos regelbar
- ▶ Bürstendrehzahl stufenlos regelbar

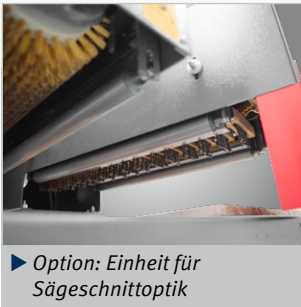

▶ Option: Einheit für Sägeschnittoptik



▶ Anwendungsbeispiel gebürstet



▶ Anwendungsbeispiel gebürstet und Sägeschnittoptik



str 62r mit eingebauter Option „Einheit für Sägeschnittoptik“ (Art.-Nr. 5516160)



▶ Arbeitsaggregate können einzeln zugeschaltet werden



▶ Leicht auswechselbare Bürsten



▶ Stufenlose Vorschubverstellung

Lieferumfang str 32r / str 62r:

Stahlbürste 0,2 mm
Tynexbürste K60

Lieferumfang str 32l / str 62l:

Schleifbürste K120
Schleifbürste K180

str 32r
statt € 12.075,00 zzgl. MwSt.
10.499,-
€ 12.493,81 inkl. MwSt.
Art.-Nr.: 5506132

str 62r
statt € 14.850,00 zzgl. MwSt.
12.899,-
€ 14.992,81 inkl. MwSt.
Art.-Nr.: 5506162

str 32l
statt € 14.225,00 zzgl. MwSt.
12.299,-
€ 14.635,81 inkl. MwSt.
Art.-Nr.: 5506133

str 62l
statt € 17.150,00 zzgl. MwSt.
14.799,-
€ 17.610,81 inkl. MwSt.
Art.-Nr.: 5506163

Technische Daten		str 32r	str 62r	str 32l	str 62l
Bürstenlänge	mm	300	600	300	600
Bürstenumdrehungen	mm		1500		100 – 1500
Bürstendurchmesser	mm		190		240
Vorschubgeschwindigkeit	m/min			1 – 13	
Absaugstützendurchmesser	mm			2 x 150	
Aufnahmeleistung	kW	6,25	8,37	6,25	8,37
Leistung Antriebsmotor	kW	2 x 3,0	2 x 4,0	2 x 3,0	2 x 4,0
Anschlussspannung	V			400	
Abmessungen (L x B x H)	mm	1300 x 1000 x 1300	1300 x 1300 x 1550	1300 x 1000 x 1300	1300 x 1300 x 1550
Gewicht ca.	kg	440	710	450	730
Transportzuschlag		TPZ 500 = 70,00 €	TPZ 750 = 100,00 €	TPZ 500 = 70,00 €	TPZ 750 = 100,00 €

Ausstattungsoptionen

Einheit für Sägeschnittoptik*	Art.-Nr.	str 32r	str 32l	str 62r	str 62l	€ zzgl. MwSt.
für str 32r (inkl. stufenlos regelbarer Bürstendrehzahl)	5516130	X				3.099,00
für str 32l	5516131		X			2.159,00
für str 62r (inkl. stufenlos regelbarer Bürstendrehzahl)	5516160			X		3.699,00
für str 62l	5516161				X	2.749,00

Nylonbürste (Zum Polieren und Reinigen)*	Art.-Nr.	€ zzgl. MwSt.
Aufpreis für Nylonbürste anstelle von Schleifbürste	5516135	15,00
Aufpreis für Nylonbürste anstelle von Schleifbürste	5516165	25,00

Ersatzbürsten	Art.-Nr.	€ zzgl. MwSt.
Stahlbrahtbürste Draht-Ø 0,3 mm Breite 300 mm	5516180	259,00
Stahlbrahtbürste Draht-Ø 0,2 mm Breite 300 mm	5516181	259,00
Stahlbrahtbürste Draht-Ø 0,3 mm Breite 600 mm	5516185	450,00
Stahlbrahtbürste Draht-Ø 0,2 mm Breite 600 mm	5516186	450,00
Tynex-Bürste zum Bürsten K80 Breite 300 mm	5516190	325,00
Tynex-Bürste zum Bürsten K60 Breite 300 mm	5516191	325,00
Tynex-Bürste zum Bürsten K80 Breite 600 mm	5516195	645,00
Tynex-Bürste zum Bürsten K60 Breite 600 mm	5516196	645,00

Langlochbohrmaschinen Serie LLB – Einstiegsmaschinen für professionelles Langlochbohren

- ▶ Einfache Bedienung über Einhandhebel für schnelles und präzises Arbeiten
- ▶ Bohrkopf auf gehärteten Prismenführungen mit Kugelkontaktsystem gelagert
- ▶ Höhenverstellung des Bohrkopfes über Handrad mit numerischer Anzeige
- ▶ Manueller Exzentranspanner serienmäßig
- ▶ Stabile Stahl-Grauguss-Konstruktion
- ▶ Leistungsstarker Motor

- ▶ Serienmäßige Dübelbohreinrichtung mit Rasterteilung 16 / 22 / 27 / 32
- ▶ Klemmanschläge ermöglichen die einfache und schnelle Einstellung des Bohrkopflaufs

LLB 40 DT

- ▶ Arbeitstisch beidseitig um 60 Grad drehbar
- ▶ Serienmäßige Dübelbohreinrichtung mit Rasterteilung 16 / 22 / 25 / 32

- › Einfache Einhandhebelbedienung
- › Dübelbohreinrichtung
- › Bohrkopf höhenverstellbar

- › Um ± 60° drehbarer Arbeitstisch
- › Einfache Einhandhebelbedienung
- › Dübelbohreinrichtung
- › Bohrkopf höhenverstellbar

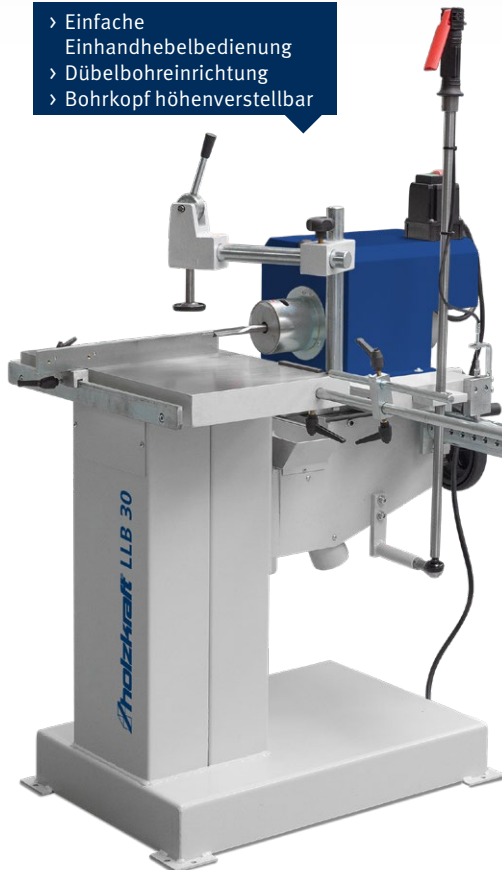

LLB 30 mit optionalen Winkelanschlag



LLB 40 DT mit optionalen Winkelanschlag

Lieferumfang LLB 30 / LLB 40 DT:

Manueller Exzentranspanner
Dübelbohreinrichtung mit Rasterteilung

LLB 30
statt € 3.190,00 zzgl. MwSt.
2.599,-
€ 3.092,81 inkl. MwSt.
Art.-Nr.: 5320030

LLB 40 DT
statt € 5.950,00 zzgl. MwSt.
4.899,-
€ 5.829,81 inkl. MwSt.
Art.-Nr.: 5320040

Technische Daten		LLB 30	LLB 40 DT
Bohrbreite	mm	250	240
Bohrtiefe max. bei 90°	mm	170	180
Arbeitstischlänge	mm	580	565
Arbeitstischbreite	mm	300	315
Arbeitstischdrehung	°	–	+60 – -60
Bohrkopfhöhenverstellung	mm	200	160
Werkzeugaufnahme		Wescottbohrfutter	Wescottbohrfutter
Spanndurchmesser des Werkzeuges	mm	0 – 20	0 – 20
Spindeldrehzahlen	mm	2800	3000
Absaugstutzendurchmesser	mm	70	90
Elektrische Daten			
Abgabeleistung	kW	2,2	2,2
Anschlussspannung	V	400	400
Phase(n)	Ph	3	3
Stromart		AC	AC
Netzfrequenz	Hz	50	50
Abmessungen und Gewichte			
Länge x Breite x Höhe ca.	mm	1500 x 920 x 1400	1290 x 980 x 1270
Gewicht ca.	kg	160	260
Transportverpackungspauschale **		TVP 1=19,00 €	TVP 1=19,00 €
Transportzuschlag		TPZ 200 = 45,00 €	TPZ 300 = 50,00 €



▶ Winkelanschlag +/- 45° mit Skala optional erhältlich



▶ Bohrkopf auf gehärteten Prismenführungen mit Kugelkontaktsystem gelagert
▶ Einfache und präzise Höhenverstellung über Handrad und numerischer Anzeige



▶ LLB 40 DT: Arbeitstisch beidseitig um 60 Grad drehbar

Zubehör für LLB 30



▶ Manueller Exzentranspanner (Art.-Nr.: 5330030)

Option für LLB 40 DT*



▶ Winkelanschlag mit Skala +/- 45° (Art.-Nr.: 5330040)

Zubehör für LLB 30

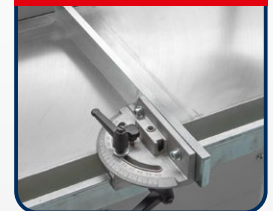

▶ Winkelanschlag +/- 45° (Art.-Nr.: 5330031)

Zubehör für LLB 30	Art.-Nr.	€ zzgl. MwSt.
2. manueller Exzentranspanner	5330030	179,00
Winkelanschlag +/- 45°*	5330031	159,00
Fahrwerk	5330032	159,00
Zubehör für LLB 40 DT	Art.-Nr.	€ zzgl. MwSt.
Winkelanschlag mit Skala +/- 45°	5330040	209,00
Extra Exzentranspanner mit Schraube	5330041	329,00
Fahrwerk	5330042	129,00

HDT 1500 – Schleiftisch für ergonomisches und sauberes Arbeiten

- ▶ Optimales, praxiserprobtes Modell zum günstigen Preis für viele Anwendungen
- ▶ Ideal für Werkräume wie z.B. in Schulen
- ▶ Stabile, einfache Tischkonstruktion
- ▶ Werkzeuglose, mechanische Höhenverstellung des Tisches lässt sich einfach über Handschrauben einstellen
- ▶ Praktische Absaugung bei der Holzbearbeitung, wie z.B. beim Schleifen, nach unten verhindert das Zirkulieren von Spänen und Staub am Arbeitsplatz und in der Werkstatt
- ▶ Tischaufgabe aus einem werkstückschonenden Holzauflegerost oder Metallauflegerost mit Gummiauflagen
- ▶ Trichterförmige Luftführung zum Absaugstutzen
- ▶ Saubere Luft beim Arbeiten mit Handschleifgeräten

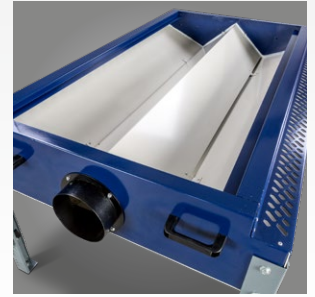

Trichterförmige Luftführung zum Absaugstutzen für eine gleichmäßige Absaugleistung



Werkzeuglose, mechanische Höhenverstellung des Tisches lässt sich einfach über Handschrauben einstellen



Werkstückschonendes Holzauflegerost



Metallauflegerost mit Gummiauflagen

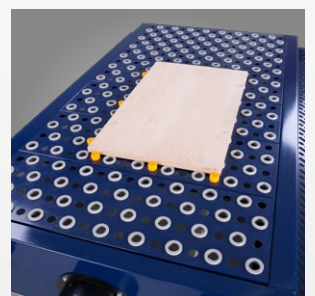

Steckbare Anschlüsse zur Fixierung des Werkstücks

Wählen Sie Ihr Auflagerost:

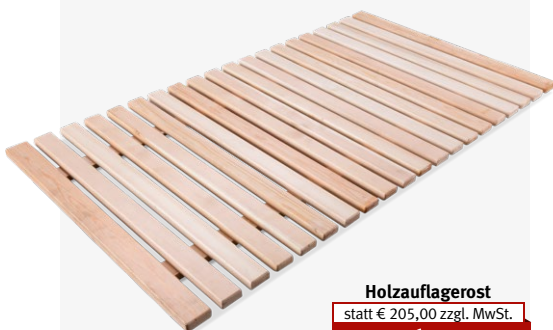

Holzauflegerost
L x B: 1.440 x 800 mm

Holzauflegerost
statt € 205,00 zzgl. MwSt.
169,-
€ 201,11 inkl. MwSt.
Art.-Nr.: 5180050



Metallauflegerost mit Gummiauflagen
L x B: 1.350 x 693 mm

Metallauflegerost mit Gummiauflagen
statt € 205,00 zzgl. MwSt.
169,-
€ 201,11 inkl. MwSt.
Art.-Nr.: 5180055



HDT 1500
statt € 599,00 zzgl. MwSt.
499,-
€ 593,81 inkl. MwSt.
Art.-Nr.: 5180015

HDT 1500

Technische Daten	HDT 1500
Länge	1.570 mm
Breite	1.020 mm
Höhe	735 – 995 mm
Gewicht	73 kg
Tischlänge	–
Tischbreite	–
Arbeitshöhe min.	735 mm
Arbeitshöhe max.	995 mm
Tragkraft	300 kg
empfohlene Absaugleistung	1500 m ³ /h
Anschlussstutzen Ø	2 x 160 mm

HOLZSTAR Materialständer – Stabile Helfer in der Werkstatt

- ▶ Materialständer universell einsetzbar an Bandsägen, Kreissägen und anderen Holzbearbeitungsmaschinen
- ▶ Optimal für die Auflage von langen, sperrigen oder schweren Werkstücken zur Zu- oder

- Abfuhr
- ▶ Klappbare Ausführung, dadurch besonders platzsparend und leicht zu transportieren
 - ▶ Stufenlos höhenverstellbar
 - ▶ Mit stabilen verzinkten Stahlrollen



MS 1 K
Mit Kugelaufgabe für z.B. Platten, auch seitliche Bewegungen sind möglich.



MS 1 R
Mit Rollenaufgabe. Universell einsetzbar.



MS 3 R
Mit Rollenaufgabe und Handgriff zur Schnellverstellung. Tragfähigkeiten:
▶ **Niedrigste Position:** 90 kg
▶ **Mittlere Position:** 60 kg
▶ **Höchste Position:** 45 kg

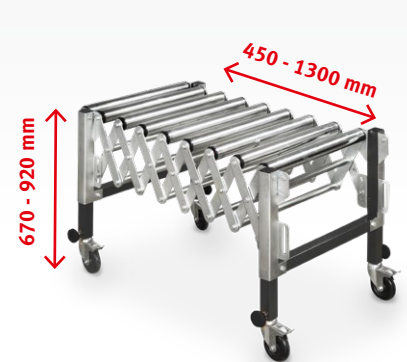

SRB 130
Scherenrollenbahn
Höhe einstellbar, Rollenlänge 480 mm

MS 1 K
statt € 62,90 zzgl. MwSt.
55,90
€ 66,52 inkl. MwSt.
Art.-Nr.: 5900004

MS 1 R
statt € 62,50 zzgl. MwSt.
54,90
€ 65,33 inkl. MwSt.
Art.-Nr.: 5900003

MS 3 R
statt € 21,50 zzgl. MwSt.
17,90
€ 21,30 inkl. MwSt.
Art.-Nr.: 5900005

SRB 130
statt € 259,00 zzgl. MwSt.
235,-
€ 279,65 inkl. MwSt.
Art.-Nr.: 5900012

Technische Daten	MS 1 K	MS 1 R	MS 3 R	SRB 130
Tragfähigkeit	70 kg	70 kg	45 kg / 60 kg / 90 kg	130 kg
min./max. Höhe Auflage	700 / 1150 mm	700 / 1150 mm	670 / 1080 mm	670 - 920 mm
max. Breite Auflage	450 mm	400 mm	285 mm	450 - 1300 mm
Abmessungen (max.)	460 x 470 x 1150 mm	460 x 470 x 1150 mm	430 x 500 x 1150 mm	615 x 585 x 360 mm
Gewicht	10 kg	10 kg	4 kg	36 kg

HOLZKRAFT HB 2080 - Hobelbank in Profi-Ausführung

- ▶ Besonders schwere Ausführung des Tisches und Untergestells für festen Stand
- ▶ Präzise und sorgfältige Verarbeitung
- ▶ Komplett aus gedämpfter, massiver Rotbuche
- ▶ Schwalbenschwanzverzinkung in Hinterzange und Beiladerücken
- ▶ Alle wichtigen Kanten sind gerundet

- ▶ Oberflächen umweltfreundlich geölt
- ▶ Serienmäßig mit Werkzeuglade
- ▶ Französische Vorderzange mit Doppelspindel mit verdeckter Übersetzung mittels Zahnrädern und Kette
- ▶ Mit deutscher Hinterzange mit doppelter Linearführung
- ▶ Schwalbenschwanz-Verzinkung in Hinterzange und Beiladerücken



HB 2080
statt € 1.950,00 zzgl. MwSt.
1.659,-
€ 1.974,21 inkl. MwSt.
Art.-Nr.: 5102180

Technische Daten	HB 2080
Max. Tragkraft	750 kg
Arbeitsfläche ohne Zangen	1910 x 615 mm
Länge Vorder-/Hinterzange	700 mm / 460 mm
Breite Vorder-/Hinterzange	100 mm / 140 mm
Spannweite Vorderzange	250 mm
Spannweite Hinterzange	215 mm
Plattenstärke	80 mm
Arbeitshöhe	870 mm
Abmessung gesamt	2165 x 855 mm
Gewicht	141 kg

Lieferumfang HB 2080:
zwei Rundbankhaken kurz
zwei Rundbankhaken lang
Schublade
Beilade

HOLZKRAFT Schreiner-Hobelbänke - HB 1601 / HB 2007 / HB 2010

- ▶ Hobelbänke in Profi-Ausführung
- ▶ Präzise und sorgfältige Verarbeitung
- ▶ Komplett aus gedämpfter, massiver Rotbuche
- ▶ Alle wichtigen Kanten sind gerundet
- ▶ Oberflächen umweltfreundlich geölt
- ▶ Serienmäßig mit Werkzeuglade
- ▶ Die zwei Zylinderstäbe der Spannanzgen sind präzise und stabil in einem Gussteil geführt
- ▶ Mit leichtgängiger Trapezgewindespindel

HB 1601 mit französischer Vorder- und Hinterzange, 2 Rundbankhaken lang, Schublade und Beilade

HB 2007 Zusatzausstattung:

- ▶ Mit französischer Vorderzange und deutscher Hinterzange mit Linearführung, 2 Rundbankhaken kurz, 2 Rundbankhaken lang, Schublade und Beilade
- ▶ Fingerverzinkung in Hinterzange und Beiladerücken
- ▶ Erweiterbar durch Unterbauschrank und Kiplade

HB 2010 Zusatzausstattung:

- ▶ wie HB 2007 mit folgenden Unterschieden:
- ▶ Schwalbenschwanzverzinkung in Hinterzange und Beiladerücken
- ▶ Massivere Linearführung an der Hinterzange
- ▶ Besonders schwere Ausführung des Tisches und Untergestells für festen Stand
- ▶ Schwere und stabile Zangenführungen

HB 2010
statt € 1.059,00 zzgl. MwSt.
959,-
€ 1.141,21 inkl. MwSt.
Art.-Nr.: 5102102

HB 2010

- Besonders schwere Ausführung
- Schwalbenschwanzverzinkung in Hinterzange & Beiladerücken
- Mit Rundbankhaken
- Alle wichtigen Kanten gerundet
- Erweiterbar



Lieferumfang HB 2010

4 Bankhaken
1 Schublade

1 Universalhalter für Schraubstock

1 Paar Aluminiumschutzbacken

Fingerverzinkung in Hinterzange und Beiladerücken

Massive Linearführung an der Hinterzange

Schwalbenschwanzverzinkung in Hinterzange und Beiladerücken

Besonders massive Linearführung an der Hinterzange

HB 2007
statt € 819,00 zzgl. MwSt.
759,-
€ 903,21 inkl. MwSt.
Art.-Nr.: 5102070A

HB 2007

- Schwere Ausführung
- Fingerverzinkung in Hinterzange und Beiladerücken
- Mit Rundbankhaken
- Alle wichtigen Kanten gerundet
- Erweiterbar



Lieferumfang HB 2007

4 Bankhaken
1 Schublade
1 Universalhalter für Schraubstock
1 Paar Aluminiumschutzbacken

HB 1601
statt € 615,00 zzgl. MwSt.
539,-
€ 641,41 inkl. MwSt.
Art.-Nr.: 5101163

HB 1601

- Mit Rundbankhaken
- Alle wichtigen Kanten gerundet
- Umweltfreundlich geölt



Lieferumfang HB 1601

2 Bankhaken
1 Schublade
Ablageboden

HB 1601 serienmäßig mit Ablageboden

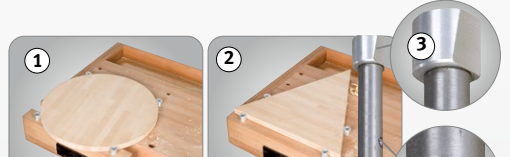

Lieferumfang HB 2007

4 Bankhaken
1 Schublade
1 Universalhalter für Schraubstock
1 Paar Aluminiumschutzbacken

Technische Daten	HB 1601	HB 2007	HB 2010
Max. Tragkraft	500 kg	600 kg	600 kg
Arbeitsfläche ohne Zangen	1600 x 600 mm	1915 x 615 mm	1910 x 615 mm
Länge Vorder-/Hinterzange	360 mm / 360 mm	520 mm / 450 mm	520 mm / 460 mm
Breite Vorder-/Hinterzange	70 mm / 70 mm	70 mm / 140 mm	70 mm / 140 mm
Spannweite Vorderzange	130 mm	190 mm	190 mm
Spannweite Hinterzange	130 mm	180 mm	190 mm
Plattenstärke	30 mm	50 mm	50 mm
Arbeitshöhe	850 mm	870 mm	870 mm
Abmessung gesamt	1760 x 770 mm	2120 x 790 mm	2100 x 700 mm
Gewicht	61 kg	91 kg	97 kg

- Die serienmäßigen, drehbaren **Rundbankhaken** erleichtern das Einspannen von Werkstücken verschiedenster Art (Bild 1 + 2)
- Die Spannköpfe sind aus Aluminium gefertigt. Dies verhindert die Beschädigungen ihrer Werkzeuge bei einer versehentlichen Berührung
- Die seitliche, schräge Spannfläche der runden Köpfe drückt das Werkstück beim Spannen gleichmäßig nach unten gegen die Arbeitsplatte (Bild 3)
- Über einstellbare Druckelemente (4) können die Rundbankhaken auf verschiedene Höhen positioniert werden.

Unverbindliche Aktionspreise
Lieferbedingungen siehe Rückseite

HOLZKRAFT Hobelbänke für den Hobby-Bastler bis zum Schreiner

- ▶ Präzise Fertigung und die sorgfältige Verarbeitung
- ▶ Komplett aus gedämpfter, massiver Rotbuche



- HOLZKRAFT HB 1401 und 1901**
- ▶ Kompakte Hobelbank für Handwerk und Ausbildung
 - ▶ Keilgezinktes Buchenleimholz
 - ▶ **Serienmäßig mit Ablageboden und vier Rundbankhaken**
 - ▶ Mit zwei Bankhakenlochreihen
 - ▶ Oberfläche unbearbeitet
 - ▶ Lieferung erfolgt zerlegt zur Selbstmontage

- HOLZKRAFT HB 1701**
- ▶ Kompakte Hobelbank für Handwerk und Ausbildung
 - ▶ Oberteil aus durchgehenden Buchenleimholzplatten
 - ▶ Untergestell aus keilgezinktem Buchenleimholz
 - ▶ Serienmäßig mit Ablageboden und vier Rundbankhaken
 - ▶ Sorgfältig verarbeitete Werkzeuglade
 - ▶ Mit französischer Vorder- und Hinterzange
 - ▶ Mit zwei Bankhakenlochreihen
 - ▶ Oberflächen umweltfreundlich geölt
 - ▶ Durch vorgebohrte Löcher für die Spannangen sowohl für Links- als auch für Rechtshänder geeignet
 - ▶ Lieferung erfolgt zerlegt zur Selbstmontage



· HB 1401 und HB 1901 mit zwei Bankhakenlochreihen

HB 1401
statt € 379,00 zzgl. MwSt.
349,-
€ 415,31 inkl. MwSt.
Art.-Nr. 5101411

HB 1901
statt € 415,00 zzgl. MwSt.
379,-
€ 451,01 inkl. MwSt.
Art.-Nr. 5101911

HB 1701
statt € 549,00 zzgl. MwSt.
489,-
€ 581,91 inkl. MwSt.
Art.-Nr. 5101711

Technische Daten	HB 1401	HB 1901	HB 1701
Abmessung gesamt	350 kg	350 kg	350 kg
Arbeitsfläche ohne Zangen	1340 x 500 mm	1840 x 500 mm	1650 x 610 mm
Länge Vorder-/Hinterzange	350 mm / 360 mm	360 mm / 360 mm	360 mm / 360 mm
Breite Vorder-/Hinterzange	55 mm / 55 mm	55 mm / 55 mm	55 mm / 55 mm
Spannweite Vorder-/Hinterzange	160 mm / 160 mm	160 mm / 160 mm	130 mm / 130 mm
Plattenstärke	30 mm	30 mm	30 mm
Arbeitshöhe	850 mm	850 mm	850 mm
Abmessung gesamt	1340 x 650 mm	1800 x 760 mm	1800 x 760 mm
Gewicht	47 kg	62 kg	62 kg



HB 1701



Einbauschrank H2 für HB 1701

Lieferumfang H2 für HB 1701:
4 Schubladen, 2 Türen
Lieferung erfolgt komplett aufgebaut

zzgl. MwSt.
239,-
€ 284,41 inkl. MwSt.
Art.-Nr. 5102156

Technische Daten
Abmessung
Gewicht

Einbauschrank H2
1000 x 410 x 460 mm
30 kg



Einbauschrank für HB 2007 und HB 2010
zzgl. MwSt.
339,-
€ 403,41 inkl. MwSt.
Art.-Nr.: 5102140

Einbauschrank für Hb 2007 und HB 2010:
4 Schubladen, 2 Türen, abschließbar,
Abmessungen: 1195 x 460 x 480 mm
(Hobelbank nicht im Lieferumfang enthalten!)



Optionaler Bankknecht zum Anbau
HB 2007 und HB 2010 mit zusätzlichen Bankhakenlöchern an der Bankhakenleisten-Vorderseite für noch mehr Einspannmöglichkeiten

Optionaler Bankknecht zum Anbau
zzgl. MwSt.
69,-
€ 82,11 inkl. MwSt.
Art.-Nr.: 5102150



Kipplade für HB 2007 und HB 2010
zzgl. MwSt.
425,-
€ 505,75 inkl. MwSt.
Art.-Nr.: 5102142

Kipplade mit Werkzeughalterungen
passend für HB 2007 und HB 2010,
abschließbar, serienmäßig mit Werkzeughaltern,
Abmessungen: 1195 x 450 x 480 mm
(Hobelbank nicht im Lieferumfang enthalten!)



Rundbankhakenset Kurz
zzgl. MwSt.
45,-
€ 53,55 inkl. MwSt.
Art.-Nr.: 5102152

Rundbankhakenset Lang
zzgl. MwSt.
55,-
€ 65,45 inkl. MwSt.
Art.-Nr.: 5102151

Bestückungsvorschlag Kipplade: Stemmeisen 6 - 30 mm (Kirsch), Schraubendreher-Satz, Halbrundfeile groß, Halbrundraspel groß, Spitzbohrer, Reibale, Ziehklinge, Simshobel mit Doppel, Doppelhobel, Abziehstein, Metallhammer 300g, Flachfeile Metall, Bohrer-Kassette, Rundfeile Ø 10 mm, Dreikantfeile, Splintentreiber 3 und 5 mm, Puk Bogensäge klein, Putzhobel, Raubgbank 480 mm lang, Schmiege in Buche, Gehrungsmaß in Buche, Winkel mit Schenkelmaß 25 cm, Japansäge, Winkelmesser, Streichmaß, Kneifzange

HT 300 S/HT 300 M – fahrbare Arbeitsplatztische mit schneller und individueller Höhenverstellung

- ▶ Anpassung der Tischhöhe durch Hydraulikaggregat per Fußhebel
- ▶ Einfach zu rangieren durch vier Lenkrollen
- ▶ Zwei Rollen mit Feststellern
- ▶ Unterschiedliche Arbeitsplatten auf den Grundrahmen montierbar

HT 300 M PSR

- ▶ fahrbarer Arbeitsplatztisch, höhenverstellbar, mit Plattenschwenkrahmen
- ▶ Müheloses Laden und Schwenken von Platten durch eine Person
- ▶ Schwenkrahmen mit Arretierung in vertikaler und horizontaler Position

HT 300 S

HT 300 M

HT 300 M PSR

HT 300 S	HT 300 M	HT 300 M PSR
statt € 1.142,00 zzgl. MwSt.	statt € 1.671,00 zzgl. MwSt.	statt € 3.130,00 zzgl. MwSt.
1.059,-	1.549,-	2.899,-
€ 1260,21 inkl. MwSt.	€ 1.843,31 inkl. MwSt.	€ 3.449,81 inkl. MwSt.
Art.-Nr. 6100300	Art.-Nr. 6100310	Art.-Nr. 6100315

Technische Daten		HT 300 S	HT 300 M	HT 300 M PSR
Tragkraft	t	0,3	0,3	0,3
Tragkraft max. Schwenkrahmen	t	-	-	0,12
Tischhöhe min. / max.	mm	400 / 1010	400 / 1010	400 / 1010
Länge x Breite x Höhe ca.	mm	970 x 590 x 400	1200 x 740 x 400	1200 x 740 x 400
Plattform Länge x Breite	mm	970 x 590	1200 x 740	-
Schwenkrahmen Länge x Breite	mm	-	-	1500 x 1800
Schwenkrahmen Gewicht	kg	-	-	10

Zubehör HT 300 S

Arbeitsplatte Buche-Multiplex	Art.-Nr.	€ zzgl. MwSt.
1250 x 800 mm; 30 mm dick, mit 4 Steckbolzen	6110301	135,00

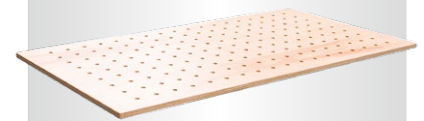

Lochrasterarbeitsplatte Buche-Multiplex	Art.-Nr.	€ zzgl. MwSt.
1250 x 800 mm; 30 mm dick, Lochraster 100 mm, Bohrungs-Ø 22 mm	6110302	175,00

Zubehör für HT 300 M

Lochrasterarbeitsplatte Buche-Multiplex	Art.-Nr.	€ zzgl. MwSt.
1000 x 600 mm; 3 mm dick	6110310	229,00

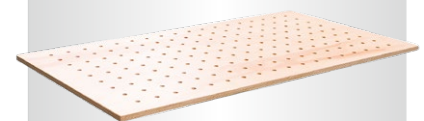
HT 300 / 600 LAP – fahrbare Scherenhubtische, mit Doppel-Horizontalscheren und großzügigen Dimensionen mit Lochrasterplatte aus Buche-Multiplex

- ▶ Anpassung der Tischhöhe durch Hydraulikaggregat per Fußhebel
- ▶ Einfach zu rangieren durch vier Lenkrollen
- ▶ Zwei Rollen mit Feststellern
- ▶ Unterschiedliche Arbeitsplatten auf den Grundrahmen montierbar

- ▶ Stabile Konstruktion aus hochwertigen Stahlprofilen
- ▶ Inklusive hochwertiger Lochrasterplatte
- ▶ Einfach zu rangieren durch vier Lenkrollen

HT 300 L LAP

HT 600 LAP

HT 300 L LAP	HT 600 LAP
statt € 2.418,00 zzgl. MwSt.	statt € 3.124,00 zzgl. MwSt.
2.249,-	2.899,-
€ 2.676,31 inkl. MwSt.	€ 3.449,81 inkl. MwSt.
Art.-Nr. 6100325	Art.-Nr. 6100605

Lieferumfang:		HT 300 L LAP	HT 600 LAP
Lochrasterplatte Buche-Multiplex 2000 x 1000 x 30 mm, Lochraster 100 mm, Bohrungs-Ø 22 mm			
2.249,-		2.899,-	
€ 2.676,31 inkl. MwSt.		€ 3.449,81 inkl. MwSt.	
Art.-Nr. 6100325		Art.-Nr. 6100605	
Technische Daten		HT 300 L LAP	HT 600 LAP
Tragkraft	t	0,3	0,6
Tischhöhe min./max.	mm	430/1040	430/1040
Länge x Breite x Höhe ca.	mm	2000 x 1000 x 430	2000 x 1000 x 430
Plattform Länge x Breite	mm	2000 x 1000	2000 x 1000
Rollendurchmesser	mm	125	125
Gewicht ca.	kg	198	211

Zubehör

Klemmzwingen	Art.-Nr.	€ zzgl. MwSt.
	6111000	63,90



Einzelwiderlager	Art.-Nr.	€ zzgl. MwSt.
	6111002	56,90



Schnellspanner mit Winkelgetriebe	Art.-Nr.	€ zzgl. MwSt.
	6111001	269,00



Auflageschiene mit Antirutsch-Auflage	Art.-Nr.	€ zzgl. MwSt.
	6111003	99,00



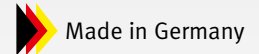

Serie HWS – Wippkreissägen mit Direktantrieb

- ▶ Geschlossener und sicherer Sägebereich für mehr Sicherheit durch gesetzlich vorgeschriebene Säge-Schutzvorrichtung
- ▶ Verdrehsicherung des Holzes durch eingestanzte Widerhaken in der Wippe
- ▶ Stabiles, verwindungssteifes Stahlgestell
- ▶ Robuster und starker Kreissägen-Motor
- ▶ Kräftesparendes Arbeiten durch idealen Wippendrehpunkt
- ▶ Fahrvorrichtung für einfachen Transport
- ▶ Stoß-, kratz- und wetterfest durch hochwertige Pulverbeschichtung
- ▶ Phasenwender bei allen 400 V Modellen

HWS 505 K 230 V / HWS 505 K 400 V

- ▶ Auslieferung teilmontiert
- ▶ 230 V oder 400 V erhältlich

HWS 720 K

- ▶ Auslieferung teilmontiert

HWS 701 K (5,2 kW) / HWS 702 K (7,5 kW)

- ▶ Wippenverlängerung mit Schnittlängenanzeige zum einfachen Schneiden von gleichen Holzlängen
- ▶ Auslieferung fertig montiert

HWS 701 S (5,2 kW) / HWS 702 S (7,5 kW)

- ▶ Sicheres Arbeiten durch beweglichen Handgriff zum Fixieren des Schnittgutes in der Wippe, dadurch leichteres Bewegen der Wippe auch bei vollster Beladung
- ▶ Wippenverlängerung mit Schnittlängenanzeige zum einfachen Schneiden von gleichen Holzlängen
- ▶ Auslieferung fertig montiert



Inklusive
SCHUTZVORRICHTUNG
EN-Norm 1870-6
seit 1.7.2018

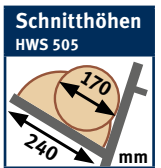

Lieferumfang HWS 505 K
HM-Sägeblatt Ø 505 mm Z40
Lieferumfang HWS 720 K
HM-Sägeblatt Ø 700 mm Z42
Made in Germany
Lieferumfang HWS 701 / 702
HM-Sägeblatt Ø 700 mm Z42
Made in Germany
Wippenverlängerung



HWS 505 K 230 V



HWS 701 S

HWS 505 K 230 V statt € 665,00 zzgl. MwSt.	HWS 505 K 400 V statt € 665,00 zzgl. MwSt.	HWS 720 K statt € 815,00 zzgl. MwSt.	HWS 701 K statt € 1.039,00 zzgl. MwSt.	HWS 702 K statt € 1.069,00 zzgl. MwSt.	HWS 701 S statt € 1.119,00 zzgl. MwSt.	HWS 702 S statt € 1.149,00 zzgl. MwSt.
559,-	559,-	679,-	859,-	899,-	959,-	989,-
€ 665,21 inkl. MwSt.	€ 665,21 inkl. MwSt.	€ 808,01 inkl. MwSt.	€ 1.022,21 inkl. MwSt.	€ 1.069,81 inkl. MwSt.	€ 1.141,21 inkl. MwSt.	€ 1.176,91 inkl. MwSt.
Art.-Nr. 5965505	Art.-Nr. 5965506	Art.-Nr. 5965721	Art.-Nr. 5966701	Art.-Nr. 5966702	Art.-Nr. 5963703	Art.-Nr. 5963710

Technische Daten		HWS 505 K 230 V	HWS 505 K 400 V	HWS 720 K	HWS 701 K	HWS 702 K	HWS 701 S	HWS 702 S
Sägeblatt-Durchmesser	mm	500 / 505	500 / 505	700	700	700	700	700
Max. Schnittleistung Rundholz	mm	170	170	240	240	240	240	240
Max. Schnittleistung Scheitholz	mm	240 x 190	240 x 190	370 x 240	370 x 240	370 x 240	370 x 240	370 x 240
Motordrehzahl	min ⁻¹	2.800	2.800	1.400	1.380	1.400	1.380	1.400
Aufnahmeleistung 50 Hz	kW	2,6	3	4,5	5,2	7,5	5,2	7,5
Elektrischer Anschluss	V	230	400	400	400	400	400	400
Antrieb		Elektromotor mit Direktantrieb	Elektromotor mit Direktantrieb	Elektromotor mit Direktantrieb	Elektromotor mit Direktantrieb	Elektromotor mit Direktantrieb	Elektromotor mit Direktantrieb	Elektromotor mit Direktantrieb
Arbeitshöhe	mm	850 – 1150	850 – 1150	850 – 1150	850 – 1150	850 – 1150	850 – 1150	850 – 1150
Wippenauflage	mm	735	735	735	735	735	735	735
Abmessungen (L x B x H)	mm	860 x 775 x 990	860 x 775 x 990	1.270 x 730 x 1.130	1.270 x 730 x 1.130	1.270 x 730 x 1.130	1.270 x 730 x 1.130	1.270 x 730 x 1.130
Gewicht	kg	75	75	100	117	121,5	123,5	128

HWSE 700 K – Wippkreissäge mit Direktantrieb

- ▶ Geschlossener und sicherer Sägebereich für mehr Sicherheit durch gesetzlich vorgeschriebene Säge-Schutzvorrichtung

- ▶ Verdrehsicherung des Holzes durch eingestanzte Widerhaken in der Wippe
- ▶ Stabiles, verwindungssteifes Stahlgestell
- ▶ Fahrvorrichtung für einfachen Transport

- ▶ Stoß-, kratz- und wetterfeste Pulverbeschichtung
- ▶ Phasenwender



HWSE 700K
statt € 575,00 zzgl. MwSt.
499,-
€ 593,81 inkl. MwSt.
Art.-Nr. 5960702

Lieferumfang	HWSE 700 K
HM Sägeblatt Ø 700 mm	250 mm
Technische Daten	HWSE 700 K
Rundholz im Ganzschnitt	700 mm
Sägeblatt-Ø	
Antrieb	Elektromotor mit Direktantrieb
Arbeitshöhe	700 mm
Motordrehzahl	1.400 min ⁻¹
Aufnahmeleistung 50 Hz	5 kW / 400 V
Abmessungen (L x B x H)	1030 x 770 x 1.095 mm
Gewicht	92,7 kg



Inklusive
SCHUTZVORRICHTUNG
EN-Norm 1870-6
seit 1.7.2018



Serie HWSR – Wippkreissägen mit Keilriemenantrieb

Made in Germany

- ▶ Geschlossener und sicherer Sägebereich für mehr Sicherheit durch gesetzlich vorgeschriebene Säge-Schutzvorrichtung
- ▶ Robuste Konstruktion mit Riemenantrieb ermöglicht größere Schnitttiefe und besonders hohes Schnittvolumen
- ▶ Verdrehsicherung des Holzes durch eingestanzte Widerhaken in der Wippe

- ▶ Stabiles, verwindungssteifes Stahlgestell
- ▶ Kräftesparendes Arbeiten durch idealen Wippendrehpunkt
- ▶ Wippenverlängerung mit Schnittlängenanzeige zum einfachen Schneiden von gleichen Holzlängen

- ▶ Stoß-, kratz- und wetterfest durch hochwertige Pulverbeschichtung
- ▶ Phasenwender bei allen 400 V Modellen
- ▶ Auslieferung fertig montiert

Inklusive
SCHUTZVORRICHTUNG
EN-Norm 1870-6
seit 1.7.2018

Keilriemen
+30%
größere
Schnitttiefe

Sägeblatt
 Made in Germany

Inklusive
Wippenverlängerung



HWSR 701 K (5,2 kW) / 702 K (7,5 kW)

- ▶ Robuster und starker Kreissägen-Motor
- ▶ Fahrvorrichtung für einfachen Transport



HWSR 702 K



HWSR 701 Z K

- ▶ Zapfwellenantrieb
- ▶ Dreipunkthalterung Kat. I und II



HWSR 701 ZE K

- ▶ Kombiniertes Zapfwellen-/Elektroantrieb
- ▶ Robuster und starker Kreissägen-Motor
- ▶ Dreipunkthalterung Kat. I und II



Lieferumfang
HWSR 701 / 702
HM-Sägeblatt
Ø 700 mm Z42
Wippenverlängerung

HWSR 701 K
statt € 1.639,00 zzgl. MwSt.
1.379,-
€ 1.641,01 inkl. MwSt.
Art.-Nr. 5966770

HWSR 702 K
statt € 1.679,00 zzgl. MwSt.
1.419,-
€ 1.688,61 inkl. MwSt.
Art.-Nr. 5966772

HWSR 701 Z K
statt € 1.859,00 zzgl. MwSt.
1.559,-
€ 1.855,21 inkl. MwSt.
Art.-Nr. 5966773

HWSR 701 ZE K
statt € 2.355,00 zzgl. MwSt.
1.999,-
€ 2.378,81 inkl. MwSt.
Art.-Nr. 5966774

Technische Daten		HWSR 701 K	HWSR 702 K	HWSR 701 Z K	HWSR 701 ZE K
Sägeblatt-Durchmesser	mm	700	700	700	700
Max. Schnittleistung Rundholz	mm	250	250	250	250
Max. Schnittleistung Scheitholz	mm	370 x 250	370 x 250	370 x 250	370 x 250
Motordrehzahl	min ⁻¹	1.380	1.400	-	1.380
Aufnahmeleistung 50 Hz	kW	5,2	7,5	-	5,2
Elektrischer Anschluss	V	400	400	-	400
Antrieb		Elektromotor mit Keilriemenantrieb	Elektromotor mit Keilriemenantrieb	Zapfwelle* mit Keilriemenantrieb	Zapfwelle* / Elektromotor mit Keilriemenantrieb
Arbeitshöhe	mm	850 – 1150	850 – 1150	850 – 1150	850 – 1150
Wippenauflage	mm	735	735	735	735
Abmessungen (L x B x H)	mm	1.060 x 820 x 1.150	1.060 x 820 x 1.150	1.410 x 900 x 1.150	1.500 x 900 x 1.150
Gewicht	kg	152	156	171	217

* Empfohlene Traktorleistung: 20 PS

Unverbindliche Aktionspreise
Lieferbedingungen siehe Rückseite

Serie HRTS – Rolltischkreissägen mit Direkt- oder Keilriemenantrieb

- ▶ Geschlossener und sicherer Sägebereich für mehr Sicherheit durch gesetzlich vorgeschriebene Säge-Schutzvorrichtung
- ▶ Sicheres Arbeiten durch beweglichen Handgriff zum Fixieren des Schnittgutes
- ▶ Kugelgelagerter, dauerhaft leichtgängiger Stahlblech-Schiebetisch

- ▶ Robuster und starker Kreissägen-Motor
- ▶ Stabiles, verwindungssteifes Stahlgestell
- ▶ Stoß-, kratz- und wetterfest durch hochwertige Pulverbeschichtung
- ▶ Phasenwandler bei allen 400 V Modellen
- ▶ Auslieferung fertig montiert

Inklusive
**SCHUTZVOR-
RICHTUNG**
EN-Norm 1870-6
seit 1.7.2018



HRTS 701 K

- ▶ Direktantrieb
- ▶ Fahrvorrichtung für einfachen Transport



Schnitthöhe

230 mm

HRTSR 701 K

- ▶ Robuste Konstruktion mit Riemenantrieb ermöglicht größere Schnitttiefe und besonders hohes Schnittvolumen



Keilriemen
+30%
größere
Schnitttiefe

Schnitthöhe

250 mm

Lieferumfang
HRTS / HRTSR 701 K
HM-Sägeblatt
Ø 700 mm Z42

HRTS 701 K
statt € 1.389,00 zzgl. MwSt.
1.159,-
€ 1.379,21 inkl. MwSt.
Art.-Nr. 5966705

HRTSR 701 K
statt € 1.795,00 zzgl. MwSt.
1.499,-
€ 1.783,81 inkl. MwSt.
Art.-Nr. 5966706

Technische Daten		HRTS 701 K	HRTSR 701 K
Sägeblatt-Durchmesser	mm	700	700
Max. Schnittleistung Tisch	mm	230	250
Drehzahl	min ⁻¹	1.380	1.380
Aufnahmeleistung 50 Hz	kW	5,2	5,2
Elektrischer Anschluss	V	400	400
Antrieb		Elektromotor mit Direktantrieb	Elektromotor mit Keilriemenantrieb
Tischlänge	mm	1.400	1.400
Tischbreite	mm	850	850
Arbeitshöhe	mm	850	850
Abmessungen (L x B x H)	mm	1420 x 860 x 1250	1460 x 855 x 1210
Gewicht	kg	149	172



Aktionsangebote Sägeblätter

Durchmesser	Zähne ZT	Blatt-Bohrung Stärke	Art-Nr.	statt	€ zzgl. MwSt.
(1) Holz-Kreissägeblätter, Chromstahl (Wolfszahn), grobe Schnittgüte					
Ø 700 mm	Z56	3,2 30	5970070	94,90	89,90
(2) Holz-Kreissägeblätter, Hartmetall (Langschnitt-Flachzahn mit Spanabweiser und Dehnungsschlitz), grobe Schnittgüte					
Ø 700 mm	Z46	4,2 30	5970170	147,90	134,90

HSE 5-520 KH – Horizontaler Brennholzspalter

- ▶ Geschlossener und sicherer Spaltbereich für mehr Sicherheit durch gesetzlich vorgeschriebene Spalt-Schutzvorrichtung
- ▶ Durch liegende Arbeitsweise auch auf einer Werkbank verwendbar und kein Aufstellen des Materials nötig – ideal für längeres ermüdungsarmes Arbeiten

- ▶ Leicht bedienbare Zwei-Hand-Sicherheits-schaltung für maximale Sicherheit des Anwenders

- ▶ Stabile, verwindungssteife Stahlkonstruktion
- ▶ Leicht transportierbar durch Transportgriffe und Fahrwerk
- ▶ Geringer Platzbedarf

Technische Daten	HSE 5-520 KH
Spaltkraft max.	5 t
Zylinderhub max.	375 mm
Spalllänge max.	520 mm
Spaltgütdurchmesser max.	250 mm
Hub Vorlauf	37 mm/s
Hub Rücklauf	61,7 mm/s
Elektrischer Anschluss	230 V / 50 Hz
Motorleistung	2,2 kg
Abmessungen (L x B x H)	1160 x 425 x 610 mm
Gewicht	50 kg

HSE 5-520 KH
statt € 279,00 zzgl. MwSt.
239,-
€ 284,41 inkl. MwSt.
Art.-Nr. 5981005

Inklusive
**SCHUTZVOR-
RICHTUNG**
EN-Norm 1870-6
seit 1.7.2018



5t



Zubehör Art.-Nr. € zzgl. MwSt.
5l Hydraulik-Öl HYS 46 5999000 **32,90**

**Serie HSE – Holzspalter für anspruchsvolle Anwender mit bis zu 30 t Spaltkraft.
Mit Elektromotor-, Zapfwellen- oder kombiniertem Zapfwellen-/Elektroantrieb**

- ▶ Vertikale Ausführung zum Spalten von Kurz- und Meterholz
- ▶ Robuste und solide Bauweise
- ▶ Stoß- und kratzfest durch hochwertige Pulverbeschichtung
- ▶ Schnelle, werkzeuglose Spalthöheneinstellung
- ▶ Niedrige Bodenplatte für einfaches, ermüdungsarmes Beladen großer Stämme (gilt nicht für HSE 8-550)

- ▶ Phasenwender bei allen 400 V Modellen
- ▶ Bequemer Transport durch serienmäßiges Fahrwerk mit großen Gummi-Rädern
- ▶ Platzsparende Lagerung durch einfach absenkbarer Zylinder
- ▶ Leistungsstarke Industrie-Hydraulikanlage
- ▶ Zwei-Hand-Sicherheitschaltung
- ▶ Mit Spaltguthalterung

- HSE 11-1100 / 14-1100 / 16-1100 / 22-1100:**
- ▶ Bequemer Transport mit Hand-Zugdeichsel durch serienmäßiges Fahrwerk mit extra großen Luft-Rädern und zusätzlichem Stützrad
 - ▶ Mit mechanischem Stammheber
- Modelle HSE 22-1100 ZE und HSE 30-1100 ZE**
- ▶ Bequemer Transport durch serienmäßiges Fahrwerk mit großen Gummi-Rädern und zusätzlichem Stützrad
 - ▶ Mit mechanischem Stammheber



HSE 8-550



HSE 11-1100



HSE 14-1100

HSE 8-550 (230 V) mit Elektroantrieb statt € 559,00 zzgl. MwSt.	HSE 8-550 (400 V) mit Elektroantrieb statt € 559,00 zzgl. MwSt.	HSE 11-1100 mit Elektroantrieb statt € 820,00 zzgl. MwSt.	HSE 14-1100 mit Elektroantrieb statt € 910,00 zzgl. MwSt.	HSE 16-1100 mit Elektroantrieb statt € 1.415,00 zzgl. MwSt.	HSE 16-1100 Z mit Zapfwelleantrieb statt € 1.635,00 zzgl. MwSt.
479,-	479,-	699,-	769,-	1.199,-	1.369,-
€ 570,01 inkl. MwSt.	€ 570,01 inkl. MwSt.	€ 831,81 inkl. MwSt.	€ 915,11 inkl. MwSt.	€ 1.426,81 inkl. MwSt.	€ 1.629,11 inkl. MwSt.
Art.-Nr. 5981008	Art.-Nr. 5981009	Art.-Nr. 5981011	Art.-Nr. 5981014	Art.-Nr. 5981016	Art.-Nr. 5981017

Technische Daten		HSE 8-550 (230 V)	HSE 8-550 (400 V)	HSE 11-1100	HSE 14-1100	HSE 16-1100	HSE 16-1100 Z
Max. Spaltkraft	t	8	8	9,9	14	15,3	15,3
Zylinderhub	mm	485	485	850	850	948	948
Spaltlänge max.	mm	550	550	1040	1040	1100	1100
Spaltgutdurchmesser	mm	300	300	300	300	300	300
Vorlaufgeschwindigkeit	mm/s	30,6	60,6	4,9 – 23,2	41,87	46-142	46-142*
Rücklaufgeschwindigkeit	mm/s	170,8	194	61	51,5	64	64*
Antrieb		Elektromotor	Elektromotor	Elektromotor	Elektromotor	Elektromotor	Zapfwelle
Antriebsleistung 50 Hz	kW	3	3,5	3,3	3,5	4,5	–
Elektrischer Anschluss	V	230	400	400	400	400	–
Zapfwelldrehzahl	min ⁻¹	–	–	–	–	–	540
Min. Schlepperleistung	PS	–	–	–	–	–	> 7,7
Dreipunkthalterung		–	–	–	–	–	Kat. I & II
Gewicht	kg	110	109	172,5	177	274	244,2
Abmessungen	mm	845 x 935 x 1500	845 x 935 x 1500	1440 x 1330 x 2280	1440 x 1350 x 2280	1050 x 1550 x 2500	1050 x 1700 x 2500
Höhe Lagerstellung	mm	–	–	–	–	2000	2000

*Geschwindigkeit variiert, da abhängig von der Leistung der Antriebsquelle (Traktor)

Unverbindliche Aktionspreise
Lieferbedingungen siehe Rückseite

Modell	HSE 5-520 KH Art.-Nr. 5981005	HSE 8-550 (230 V) Art.-Nr. 5981008	HSE 8-550 (400 V) Art.-Nr. 5981009	HSE 11-1100 Art.-Nr. 5981011	HSE 14-1100 Art.-Nr. 5981014	HSE 16-1100 Art.-Nr. 5981016	HSE 16-1100 Z Art.-Nr. 5981017	HSE 16-1100 ZE Art.-Nr. 5981018	HSE 22-1100 Art.-Nr. 5981022	HSE 22-1100 Z Art.-Nr. 5981023	HSE 22-1100 ZE Art.-Nr. 5981024	HSE 30-1100 Z Art.-Nr. 5981030	HSE 30-1100 ZE Art.-Nr. 5981031
① Gelenkwelle ohne Rutschkupplung 860 mm, Kat. II Art.-Nr. 5990014 105,00 € zzgl. MwSt							●	●		●	●	●	●
② 5l Hydraulik-Öl HYS 46 Art.-Nr. 5999000 32,90 € zzgl. MwSt	●	●	●	●	●	●	●	●	●	●	●	●	●
③ Sägebock SB 1; 150 kg Art.-Nr. 5900008 29,50 € zzgl. MwSt	●	●	●	●	●	●	●	●	●	●	●	●	●



HSE 16-1100



HSE 22-1100 ZE

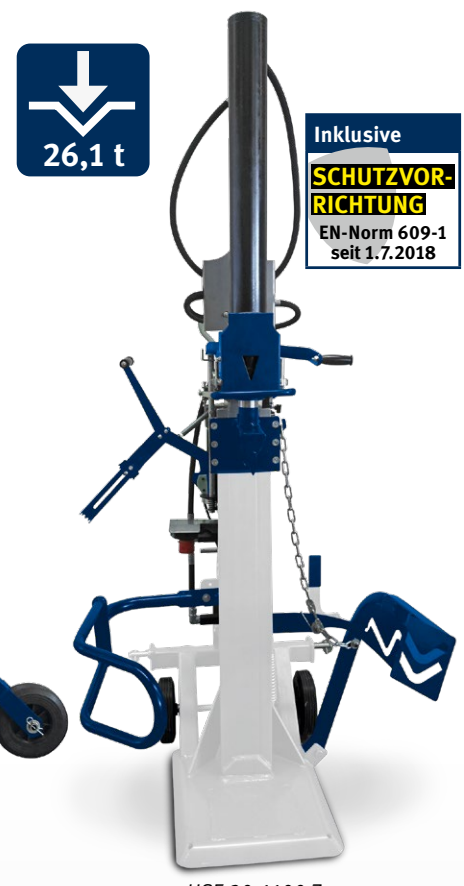

HSE 30-1100 Z



HSE 16-1100 ZE
mit Zapfwellen- und
Elektroantrieb
statt € 1.890,00 zzgl. MwSt.
1.579,-
€ 1.879,01 inkl. MwSt.
Art.-Nr. 5981018

HSE 22-1100
mit Elektroantrieb
statt € 1.675,00 zzgl. MwSt.
1.399,-
€ 1.664,81 inkl. MwSt.
Art.-Nr. 5981022

HSE 22-1100 Z
mit Zapfwelleantrieb
statt € 1.825,00 zzgl. MwSt.
1.499,-
€ 1.783,81 inkl. MwSt.
Art.-Nr. 5981023

HSE 22-1100 ZE
mit Zapfwellen- und
Elektroantrieb
statt € 2.155,00 zzgl. MwSt.
1.769,-
€ 2.105,11 inkl. MwSt.
Art.-Nr. 5981024

HSE 30-1100 Z
mit Zapfwelleantrieb
statt € 2.275,00 zzgl. MwSt.
1.899,-
€ 2.259,81 inkl. MwSt.
Art.-Nr. 5981030

HSE 30-1100 ZE
mit Zapfwellen- und
Elektroantrieb
statt € 2.650,00 zzgl. MwSt.
2.199,-
€ 2.616,81 inkl. MwSt.
Art.-Nr. 5981031

Technische Daten		HSE 16-1100 ZE	HSE 22-1100	HSE 22-1100 Z	HSE 22-1100 ZE	HSE 30-1100 Z	HSE 30-1100 ZE
Max. Spaltkraft	t	15,3	23,4	23,4	23,4	26,1	26,1
Zylinderhub	mm	948	948	948	948	948	948
Spaltlänge	mm	1100	1100	1100	1100	1100	1100
Spaltgutdurchmesser	mm	300	350	350	350	350	350
Vorlaufgeschwindigkeit	mm/s	46-142*	43-105	43-105*	43-105*	37-125*	37-135*
Rücklaufgeschwindigkeit	mm/s	64*	75	75*	75*	67*	67*
Antrieb		Zapfwelle+Motor	Elektromotor	Zapfwelle	Zapfwelle+Motor	Zapfwelle+Motor	Zapfwelle+Motor
Antriebsleistung 50 Hz	kW	4,5	5,1	-	5,1	5,1	5,5
Elektrischer Anschluss	V	400	400	-	400	400	400
Zapfwelldrehzahl	min ⁻¹	540	-	540	540	540	540
Min. Schlepperleistung	PS	> 7,7	-	> 10,7	> 10,7	> 16	> 16
Dreipunkthalterung		Kat. I & II	-	Kat. I & II	Kat. I & II	Kat. I & II	Kat. I & II
Gewicht	kg	276	296,5	282	319,9	333	373,1
Abmessungen	mm	1050 x 1700 x 2500	1050 x 1550 x 2500	1050 x 1700 x 2500	1050 x 1700 x 2500	1050 x 1700 x 2500	1050 x 1700 x 2500
Höhe Lagerstellung	mm	2000	2000	2000	2000	2000	2000

**FB 4500 – Förderband für das zeitsparende Weiterbefördern
von Brennholz sofort nach dem Schnitt**

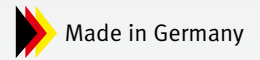

- ▶ Variable Höhenanpassung an Ladehöhe unterschiedlicher Transportmittel
- ▶ Neigungsverstellung von 5° bis 45° über Seilwinde mit großem Handrad

- ▶ Einfaches und sicheres Ein- und Ausklappen über Seilwinde und Radunterstützung
- ▶ Auf- und Abbau schnell und problemlos für eine Person machbar

Ausstattung

- ▶ Luftbereifte Transporträder (Ø 400 mm)
- ▶ Vollverzinkte Förderwanne
- ▶ Mitnehmer aus Stahl

- › Förderlänge 4,5 m
- › Förderhöhe bis 3,50 m stufenlos einstellbar
- › Nur eine Person für Bedienung, Auf- und Abbau notwendig



FB 4500
statt € 2.635,00 zzgl. MwSt.
2.199,-
€ 2.616,81 inkl. MwSt.
Art.-Nr. 5964500



Abbildung zeigt Förderband FB 4500 mit Wippkreissäge HWS 701

Abbildung zeigt Förderband FB 4500 in der Transport- und Lagerstellung

Modell	FB 4500
Förderbandbreite	250 mm
Förderlänge	4,5 m
Förderhöhe bei 5°	700 mm
Förderhöhe bei 45°	3400 mm
max. Förderhöhe bei 45°	ca. 3,5 m
Bandgeschwindigkeit	0,8 m/s
Förderbandantrieb	Elektromotor
Aufnahmeleistung	1,1 kW
Elektrischer Anschluss	400 V / 3 Ph ~ 50Hz
Abmessung bei 5° Stellung des Förderbandes	1100 x 4800 x 2130 mm
Abmessung bei 45° Stellung des Förderbandes	1100 x 3700 x 3500 mm
Abmessung Transport-/Lagerstellung	1100 x 2770 x 2130 mm
Gewicht	245 kg



Zubehör	Art.-Nr.	€ zzgl. MwSt.
1 Fahrvorrichtung für Kugelkopf-Kupplung, Deichsel mit Stützrad	5971010	249,00
2 Fahrvorrichtung für Schlepper-Zugöse, Deichsel mit Stützrad	5971011	235,00

NEWS



**Ausstellungsmaschinen zum Sonderpreis:
Fordern Sie jetzt Ihr unverbindliches Angebot bei Ihrem
Fachhändler oder unter info@holzkraft-maschinen.de an!**



Stürmer Maschinen GmbH - Holzkraft - Dr.-Robert-Pfleger-Str. 26 · D-96103 Hallstadt · Tel. (09 51) 96 555 - 0 · info@stuermer-maschinen.de

Herstellung und Vertrieb Österreich: Aircraft Kompressorenbau GmbH
Gewerbestraße Ost 6 · A-4921 Hohenzell (Austria) · Tel. +43 (0) 77 52 - 7 09 29-0 · www.aircraft.at

Unsere Angebote aus diesem Katalog richten sich ausschließlich an Unternehmer, die die angebotene Ware bei uns im Zusammenhang mit ihrer unternehmerischen Tätigkeit kaufen. Dies ist Geschäftsgrundlage für die mit uns aufgrund der in diesem Katalog angebotenen Waren geschlossenen Kaufverträge und im Zusammenhang damit stehenden weiteren Verträge; ein Vertragsschluss mit Verbrauchern i.S.d. § 13 BGB ist ausdrücklich ausgeschlossen. Preise sind unverbindliche Preisempfehlungen, freibleibend, in €, zzgl. der gesetzlich gültigen MwSt., zzgl. Verpackungs-, Versand-, Transport-, Entlade-, Aufbau- und ggf. Einweisungskosten. Verkaufspreise der Händler können abweichen. Für Druckfehler, Irrtümer oder fehlerhafte Darstellung wird nicht gehaftet. Technische und optische Änderungen sind vorbehalten. Nicht alle Artikel lagermäßig. Beschaffung kurzfristig möglich. Auslieferung erfolgt ausschließlich über den Fachhandel. Informationen zu Umfang, Dauer, Inhalt und Garantievertrag unter www.stuermer-maschinen.de oder anfordern über Stürmer Maschinen GmbH. Bitte beachten Sie, dass bei einigen Maschinen dieses Prospekts Transportverpackungspauschalen für Transporteinheiten bzw. Verpackung und Verpackungsaufwand anfallen. Für Maschinen mit erhöhtem Transportaufwand berechnen wir einen zusätzlichen Transportzuschlag:

- TVP 1 = 19,00 € zzgl. MwSt.
- TVP 2 = 39,00 € zzgl. MwSt.
- TVP 3 = 59,00 € zzgl. MwSt.
- TVP 4 = 79,00 € zzgl. MwSt.
- TVP 5 = 100,00 € zzgl. MwSt.
- TVP 6 = 200,00 € zzgl. MwSt.
- TVP 7 = 300,00 € zzgl. MwSt.
- TVP 8 = 400,00 € zzgl. MwSt.
- TPZDF1 = 200,00 € zzgl. MwSt.
- TPZDF2 = 250,00 € zzgl. MwSt.
- TPZDF3 = 300,00 € zzgl. MwSt.

Das gesamte Prospekt ist urheberrechtlich geschützt. Darüber hinaus melden wir zum Schutz unserer Produkte Marken-, Patent- und Designrechte an, sofern dies im Einzelfall möglich ist. Wir widersetzen uns mit Nachdruck jeder Verletzung unseres geistigen Eigentums.

Ihr Fachhändler:

